

Contents

Product Safety Instructions	2
Antenna Installation Safety.....	3
Safety Guidelines.....	4
Cleaning the LCD TV.....	5



INSTALLATION

Package Contents.....	6
Front View of the LCD TV.....	6
Side View of the LCD TV.....	7
Rear View of the LCD TV.....	9
Remote Controls.....	10
Installation.....	11

OSD Functions

PICTURE PARAMETERS: Brightness / Contrast / Saturation / Hue / Color Temp / Sharpness / Aspect Ratio / Backlight / Reset.....	15
PC PARAMETERS: Auto Adjust / Clock / Phase / Position.....	16
AUDIO SETTINGS: Volume / Bass / Treble / Balance / MTS / Mute / Speaker / Reset.....	17
PICTURE-IN-PICTURE: Display Mode / Main Source / PIP Source / Swap / PIP Position / PIP Size / Audio From.....	18
CHANNEL SETTINGS: TV / CATV / Auto Scan / Channel EDIT / Close Caption.....	19
PARENTAL CONTROLS: Lock Menu / MPAA Rating / TV PG Rating / Password EDIT.....	19
GENERAL SETTINGS: Menu Position / Menu Timeout / Language / Sleep Timer / Transparency / DPMS / System Info / Factory Reset.....	21
Specifications.....	22
Troubleshooting	24

Explanations of required symbols :

SYMBOL	SYMBOL DEFINITION
 SA 1965	DANGEROUS VOLTAGE : The lightning flash with arrowhead symbol, inside an equilateral triangle, is intended to alert the user to the presence of uninsulated "dangerous voltage" within the product's enclosure that may be of sufficient magnitude to constitute a risk of electrical shock to persons.
 SA 1966	INSTRUCTIONS : The exclamation point inside an equilateral triangle is intended to alert the user to the presence of important operating and maintenance (servicing) instructions in the literature accompanying the appliance.

PRODUCT SAFETY INSTRUCTIONS

Follow and obey all warnings and instructions marked on the LCD TV. For your safety, please read all the safety and operating instructions before you operate the LCD TV. Keep this user's manual for future reference.

Overloading

Do not overload wall outlets, extension cords, or power strips. This can result in fire or electronic shock.

Power Cord Protection

Power supply cords should be routed so that they are not likely to be walked on or pinched by items placed upon or against them. Periodically inspect the cords and each end of the cords for damage. The LCD TV shall be installed near a wall socket outlet and the plug on power cord shall be readily accessible.

Ventilation

Slots and openings on the cabinet are provided for ventilation purposes. To ensure reliable operation of the LCD TV and to protect it from overheating, these openings must not be blocked or covered.

- Do not block the openings by placing the LCD TV on a bed, sofa, rug or other similar surface.
- Do not place the LCD TV in a built-in installation such as a bookcase or rack unless proper ventilation is provided and the manufacturer's instruction have been adhered to.

Other Notices

- Avoid exposing the LCD TV to direct sunlight or high temperatures.
- Avoid exposing the LCD TV to moisture or high humidity.
- Do not attempt repairs yourself. Your warranty does not cover repairs or attempted repairs by anyone not authorized by Westinghouse Digital.
- If your LCD TV will not be used for a long period of time, unplug the LCD TV and remove the batteries from the remote control.

Precautions

- Avoid touching the screen. Skin oils are difficult to remove.
- Never remove the rear cover. Your LCD TV contains high-voltage parts. You may be seriously injured if you touch them.
- Avoid exposing your LCD TV to direct sunlight or another heat source. Orient your LCD TV away from direct sunlight to reduce glare.
- Always handle your LCD display with care when moving it.
- Place your LCD TV in a well-ventilated area; don't place the LCD TV in airtight compartments. Do not place anything on your LCD TV that prevents heat dissipation.
- Ensure that the area around the LCD TV is clean and free of moisture.
- Do not place heavy objects on the LCD TV, audio/video cables, or power cord.
- If the LCD TV emits smoke, abnormal noise, or a strange odor, immediately turn it off and contact the Westinghouse Service Center.
- **WARNING – To Reduce The Risk Of Fire Or Electric Shock, Do Not Expose The LCD TV To Rain Or Moisture!** The LCD TV shall not be exposed to dripping or splashing and objects filled with liquids, such as vases, shall not be placed on the TV.

Antenna Installation Safety

Outdoor Antenna Grounding

If an outside antenna or cable system is connected to the LCD TV, be sure the antenna or cable system is grounded to prevent voltage surges and built-up static charges. Article 810 of the National Electrical Code, ANS/NFPA 70, provides information on proper grounding of the mast and supporting structure, grounding of the lead-in wire to an antenna discharge unit, connection to grounding electrodes, and requirements for the grounding electrode.

Lightning

For added protection for the LCD TV during a lightning storm, or when it is left unattended and unused for long periods of time, unplug it from the wall outlet and disconnect the antenna or cable system. This will prevent damage to the LCD TV due to lightning and power-line surges. Do not disconnect the antenna or the power cord during a heavy storm – lightning may strike while you are holding the cable cord, causing serious injury. Turn off your LCD TV and wait for the weather to improve.

Power Lines

An outside antenna system should not be located in the vicinity of overhead power lines or other electric light or power circuits. When installing an outside antenna system, extreme care should be taken to keep from touching such power lines or circuits.

- 1) Read these instructions.
- 2) Keep these instructions.
- 3) Heed all warnings.
- 4) Follow all instructions.
- 5) Do not use the LCD TV near water.
- 6) Clean only with a dry cloth.
- 7) Do not block any ventilation openings. Install in accordance with the manufacturer's instructions.
- 8) Do not install near any heat sources such as radiators, heat registers, stoves, or other apparatus (including amplifiers) that produce heat.
- 9) Do not attempt to bypass the safety purpose of the polarized or grounding-type plug. A polarized plug has two blades with one wider than the other. A grounding-type plug has two blades and a third grounding prong. If the provided plug does not fit into your wall outlet, consult an electrician for replacement of the obsolete outlet.
- 10) Protect the power cord from being walked on or pinched particularly at the ends of the cord.
- 11) Only use attachments/accessories specified by the manufacturer.
- 12) Use only with the cart, stand, tripod, bracket, or table specified by the manufacturer, or sold with the LCD TV. When a cart is used, use caution when moving the cart to avoid injury or damage.



- 13) Unplug the LCD TV during lightning storms or when it is not being used for a long period of time.
- 14) Refer all servicing to qualified service personnel. Servicing is required when the LCD TV has been damaged in any way, such as the power-supply cord or plug is damaged, liquid has been spilled or objects have fallen into the LCD TV, it has been exposed to rain or moisture, it does not operate normally, or the TV has been dropped.

Safety Guidelines

WARNING: This device must be operated with the original power supply, part number DPS-210 EP 2 C.

CAUTION: The power supply outlet should be located near the LCD TV and should be easily accessible. Always use the appropriate AC cord that is certified for your specific country. Some examples are listed below:

USA.....UL	Switzerland SEV
Canada.....CSA	Britain BASE/BS
Germany.....VDE	Japan Electric Appliance Control Act

IMPORTANT NOTICE CONCERNING POWER CORD SELECTION

The specific power cord for this LCD TV is enclosed and has been selected according to the country of destination and must be used to prevent electric shock. Use the following guidelines if it is necessary to replace the original cord set, or if the cord set is not enclosed. The female receptacle of the cord set must meet IEC-60320 requirements and should look like Figure A1 below:



For the United States and Canada

In the United States and Canada the male plug is a NEMA5-15 style (Figure A2), UL Listed, and CSA Labeled. For LCD TVs that are placed on a desk or table, type SVT or SJT cord sets may be used. For LCD TVs placed directly on the floor, only SJT type cord sets may be used. The cord set must be selected according to the current rating for the LCD TV. Please consult the table below for the selection criteria for power cords used in the United States and Canada.

Cord Type	Size of Conductors in Cord	Maximum Current Rating of Unit
SJT	18 AWG	10 Amps
	16 AWG	12 Amps
	14 AWG	12 Amps
SVT	18 AWG	10 Amps
	17 AWG	12 Amps

FCC Compliance Statement

This equipment has been tested and complies with the limits for a Class B digital device, pursuant to part 15 of the FCC Rules. These limits are designed to provide reasonable protection against harmful interference in a residential installation. This equipment generates, uses, and can radiate radio frequency energy, and may cause harmful interference to radio communications if not installed and used in accordance with the instructions. However, there is no guarantee that interference will not occur in a particular installation. If this equipment does cause harmful interference to radio or television reception, which can be determined by turning the equipment off and on, the user is encouraged to try to correct the interference by one or more of the following measures:

- Reorient or relocate the receiving antenna.
- Increase the separation between the LCD TV and receiver.
- Connect the equipment into an outlet on a circuit different from that to which the receiver is connected.
- Consult the Westinghouse Service Center or an experienced radio/TV technician for assistance.

FCC Warning

To assure continued FCC compliance, the user must use a grounded power supply cord and the provided shielded video interface cable with bonded ferrite cores. If a BNC cable used, use only a shielded BNC (5) cable. Also, any unauthorized changes or modifications not expressly approved by Westinghouse Digital will void the user's authority to operate this device.

Cleaning the LCD TV

- **MAKE SURE THE LCD TV IS TURNED OFF**
- **NEVER SPRAY OR POUR ANY LIQUID DIRECTLY ONTO THE SCREEN OR CASE**

To clean the screen:

1. Wipe the screen with a clean, soft, lint-free cloth. This removes dust and other particles.
2. If it still is not clean, apply a small amount of non-ammonia, non-alcohol based glass cleaner onto a clean, soft, lint-free cloth, and wipe the screen.

To clean the case:

1. Use a soft, dry cloth.
2. If it still is not clean, apply a small amount of non-ammonia, non-alcohol based, mild non-abrasive detergent onto a clean, soft, lint-free cloth, then wipe the surface.

Disclaimer

Westinghouse Digital does not recommend the use of any ammonia or alcohol-based cleaners on the LCD TV screen or case. Some chemical cleaners have been reported to damage the screen and/or LCD TV case. Westinghouse Digital will not be liable for damage resulting from the use of any ammonia or alcohol-based cleaners.

INSTALLATION

Package Contents

Your product package includes:

- A 27" or 32" Westinghouse LCD TV
- Remote Control (with batteries)
- Power Cord
- Quick Connect Guide
- User's Manual
- Component Video Cable (Green, Blue, Red)
- Audio Cable (Red, White)



Front View of the LCD TV

Use the buttons on the right side of the LCD TV or on the remote control to display the On Screen Display (OSD). The OSD controls are defined in "OSD Functions" on page 14.

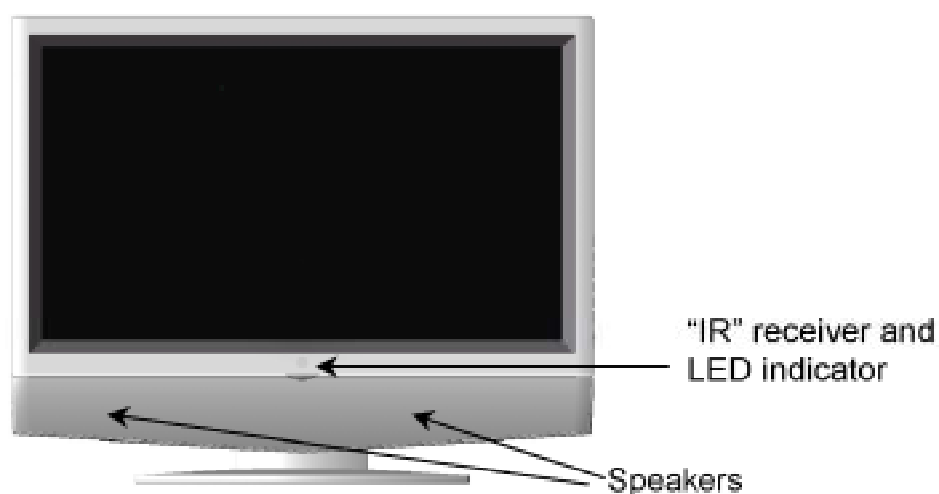

Side View of the LCD TV

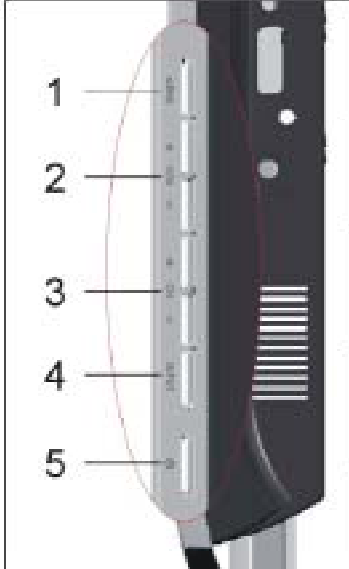
	1. Menu	Turn OSD Menu ON/OFF
	2. Volume + / -	Increase/Decrease sound volume or adjust a highlighted control while in the OSD Menu.
	3. Channel + / -	Channel up/down when input is TV or highlight a control while in the OSD Menu.
	4. Input	Select Active Video Input or choose a selection while in the OSD MENU.
	5. Power Button	Power ON/OFF

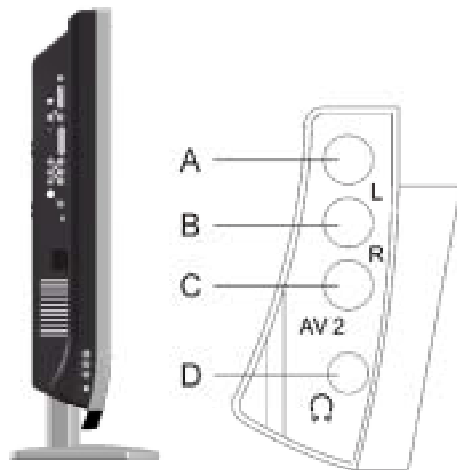

A/B. AV2 Audio Input (Left / Right)

Connect an external audio source to these jacks (Audio (R/L)).

C. AV2 Video Input

Connect an external video device such as a VCR, DVD or video game system.

D. Headphone Jack.

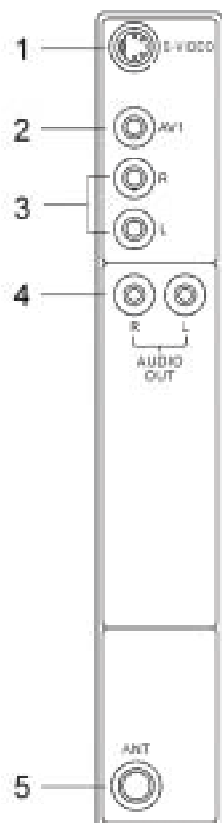

1. S-Video Input

Connect to an external video device such as a digital cable/satellite receiver, VCR, DVD or video game system.

2. AV1 Video Input

Connect the Composite Video to an external video device such as VCR, DVD and video game system.

3. AV1 & S-Video Audio Input (Right / Left)

Connect an external audio source to this jack; (Audio (R/L)). This connection supports either S-Video or AV input.

4. Audio Output (Right / Left)

Connect this output to an external audio receiver.

5. ANT (RF-input)

Connect the LCD TV to an antenna or cable service

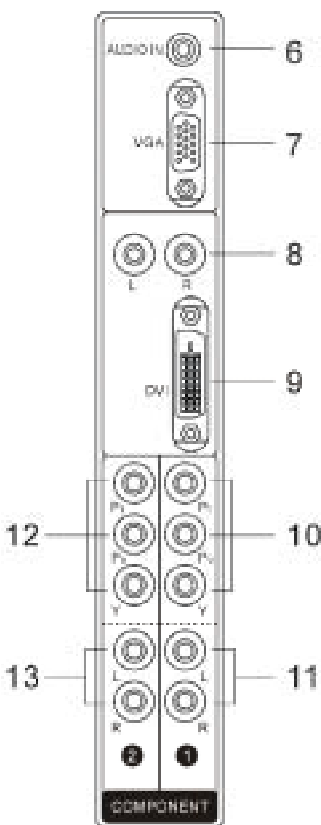

6. VGA Audio IN

Using the cable provided, connect to the Audio out (Green) from a computer.

7. VGA

Using a 15-pin VGA cable, connect to a computer or other device with a VGA output.

8. DVI Audio Input (Right / Left)

Connect an external audio to this jack.

9. DVI

Using a 20-pin DVI cable, connect to a computer or other device with a DVI output.

10. YPbPr1 Input

Connect an external video devices with component output to these jacks.

11. YPbPr1 Audio 1 Input (Left / Right)

Connect an external audio source to this jack.

12. YPbPr2 Input

Connect an external video device with component output to these jacks.

13. YPbPr2 Audio 2 Input (Left / Right)

Connect an external audio source to this jack.

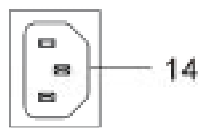

14. AC IN (Power)

Connect the power cord from AC IN to a power source.

Rear View of the LCD TV

27 inch LCD TV

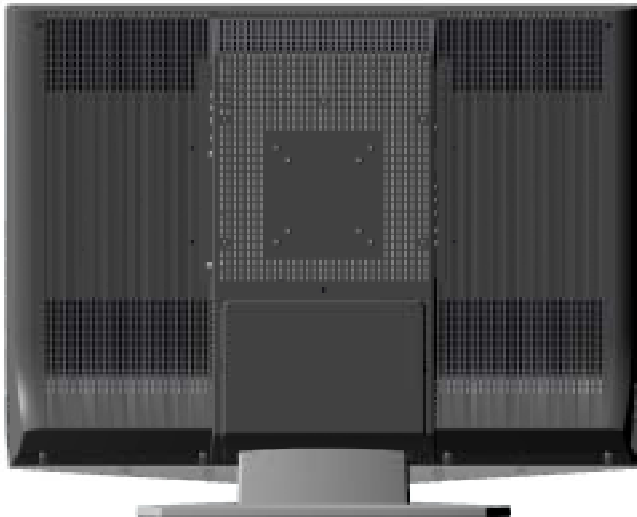

32 inch LCD TV

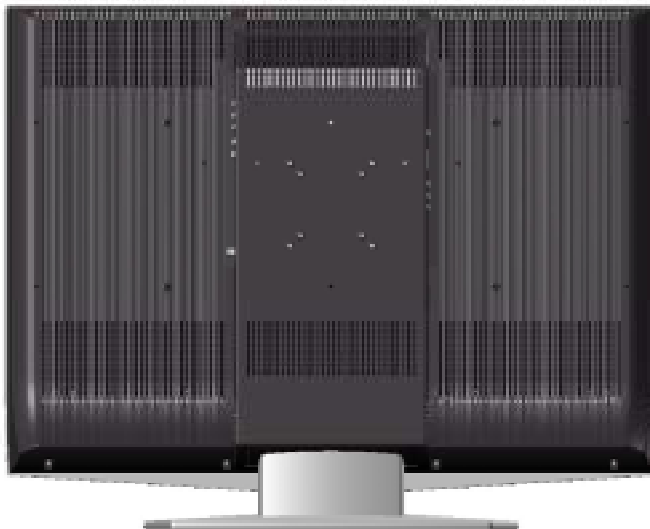

Remote Control

The Remote Control will transmit to the LCD TV up to 23 feet away.

1. **POWER:**
Switch the power On/Off
2. **INPUT**
Select input source
3. **CHANNEL NUMBER KEYS**
Select specific channels
4. **LAST CH**
Switch to previous channel
5. **MENU/EXIT**
Turn OSD Menu On/Off or quit the TV channel scanning
6. **SCALING**
Select Video Display format "STANDARD" or "FILL" or "ZOOM"
7. **▼ / ▲ / ◀ / ▶**
OSD MENU control
8. **Enter**
Execute a command
9. **MUTE**
Turn the Sound On/Off
10. **INFO.**
Display the source and channel information
11. **PIP**
Display Sub picture On/Off
12. **FREEZE**
Freeze main screen
13. **VOL - / +**
Volume Up/Down adjustment
14. **CH ▼ / ▲**
TV Channel Up/Down adjustment
15. **YPbPr**
Select YPbPr1 / YPbPr2 source input
16. **PC**
Select VGA / DVI source input
17. **TV**
Select TV source input
18. **S-Video**
Select S-Video source input
19. **AV**
Select AV1 / AV2 source input

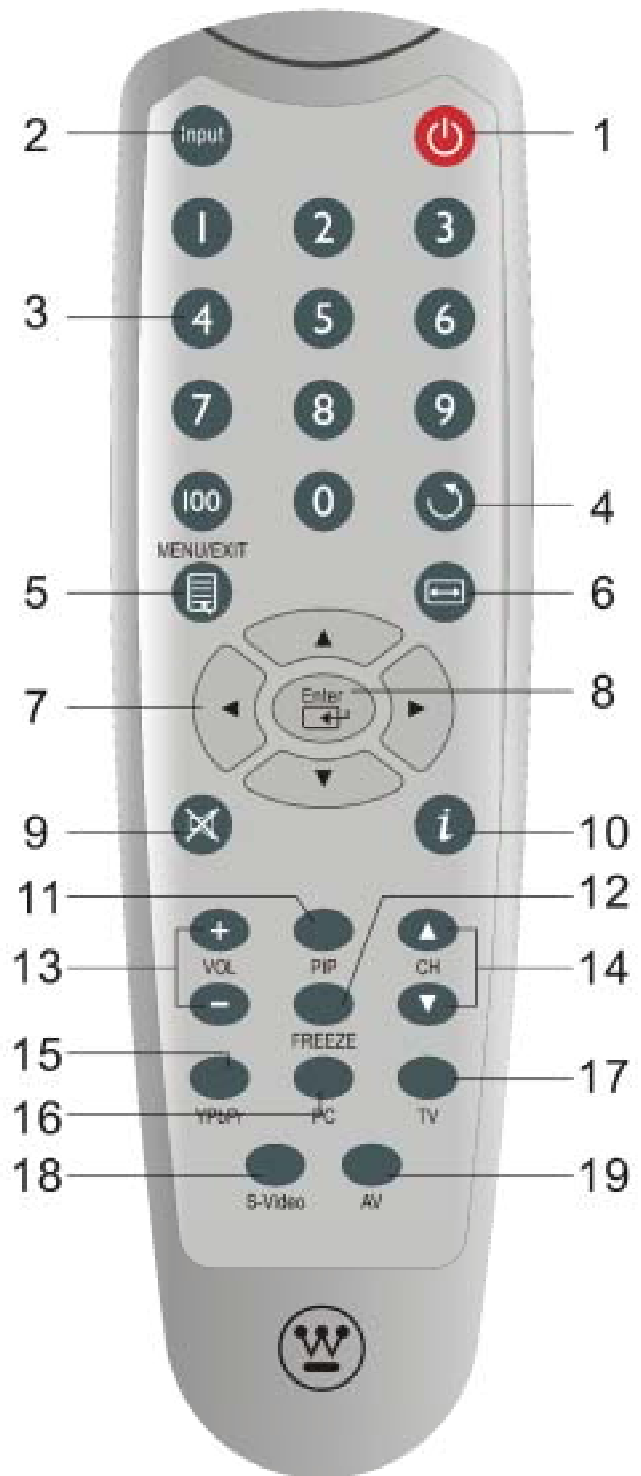

Installation

1. Insert Remote Control Batteries

- 1) Remove the battery cover.
- 2) Insert the batteries corresponding to the (+) and (-) marks on the battery compartment.



- 3) Re-attach the battery cover.

CAUTION:

- Only use AAA batteries.
- Do not mix new and old batteries. This may result in cracking or leakage, which may pose a fire risk or lead to personal injury.
- Insert batteries according to (+) and (-) markings. Inserting the batteries incorrectly may result in cracking or leakage, which may pose a fire risk or lead to personal injury.
- Dispose of used batteries in accordance with local laws and regulations.
- Keep batteries away from children and pets.
- When the remote control will not to be used for an extended period, remove the batteries.

2. Connect audio and video cables to a PC

Connect one or all of the following into the back of the LCD TV

IMPORTANT: Before beginning, make sure all devices are turned off.

VGA CONNECTION: Connect an analog VGA cable from your PC VGA OUT port to the LCD TV VGA IN port.

DVI CONNECTION: Connect a Digital DVI cable from your PC or DVD DVI OUT port to the LCD TV DVI-HDCP port.

AUDIO CONNECTION: Connect a stereo mini cable from the PC's AUDIO OUT port to the AUDIO IN port on the LCD TV.

3. Connect AV, Component, S-Video, Antenna/Cable to Video Devices

Connect Video/Audio cables from compatible devices to the back panel of the LCD TV.

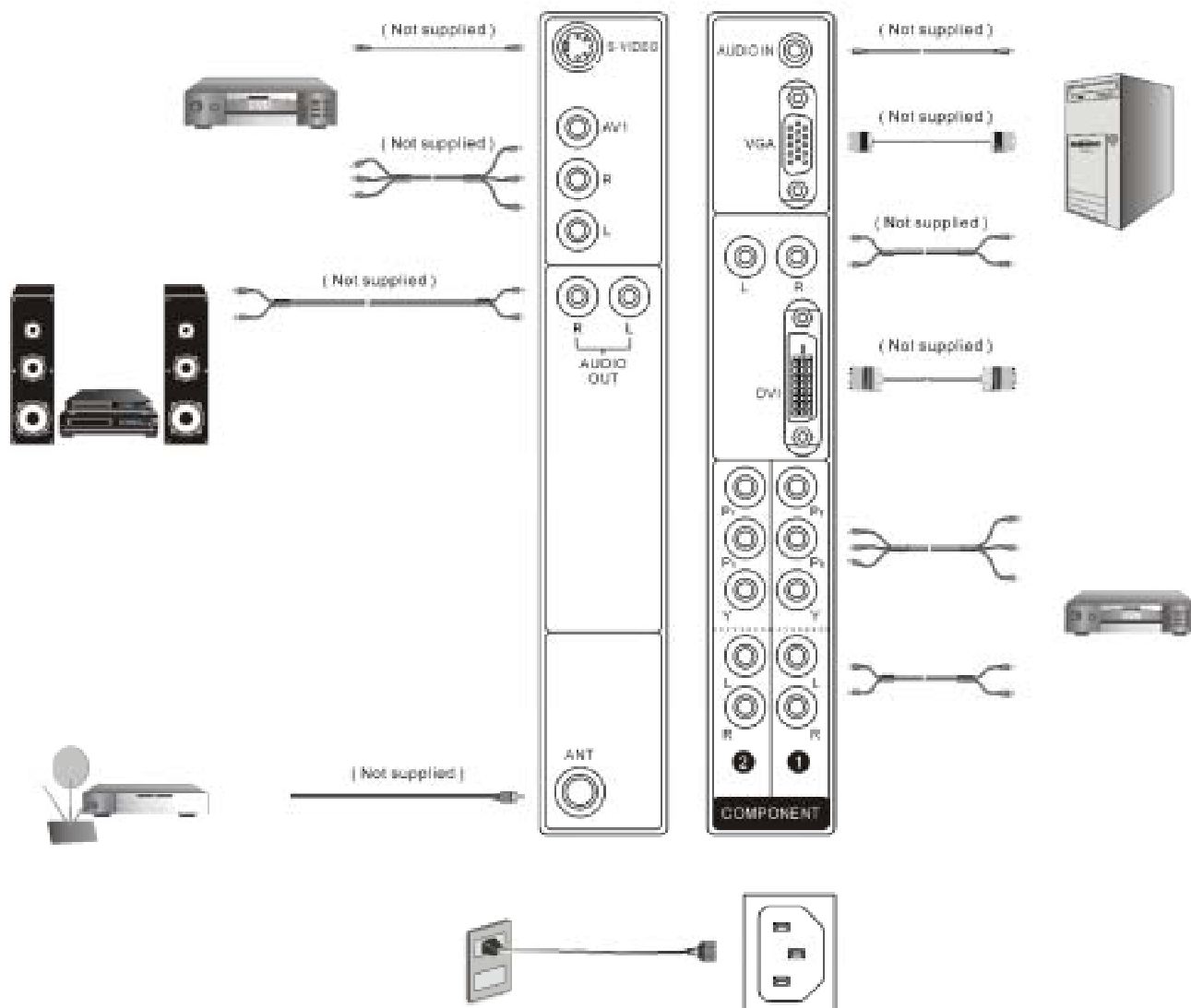

4. Connect power cables

Connect the power cord to the LCD TV then to a properly grounded AC outlet.

27 inch LCD TV



32 inch LCD TV



5. Turn Power On

Press the Power ON button on the right side of the LCD TV, or press the Power ON (Red) button on the remote control.



6. Select input source for the LCD TV using the OSD menu or remote control

7. If connecting to Antenna, Cable or other RF source on TV Inputs:

See page 19 to auto scan and edit available channels.

8. If connecting to a PC (VGA/DVI):

For the best picture quality, set the timing mode of you computer to 1280 x 720 at 75Hz (for 27 inch LCD TV) or 1360 x 768 at 60Hz (for 32 inch LCD TV). Refer to the graphic card's user guide of you computer to set this timing mode.

OSD Function

All the OSD function settings are controlled either by the remote control or using the control keys on the right side of LCD TV.

To display the OSD main menu, press the Menu button on the right side of front control keys of the LCD TV or the MENU key on the remote control. Use ◀ / ▶ arrow keys to highlight the desired OSD sub-menu.



To select a sub-menu, press ▲/▼ on the right side of the LCD TV or the ▲/▼ key on the remote control.

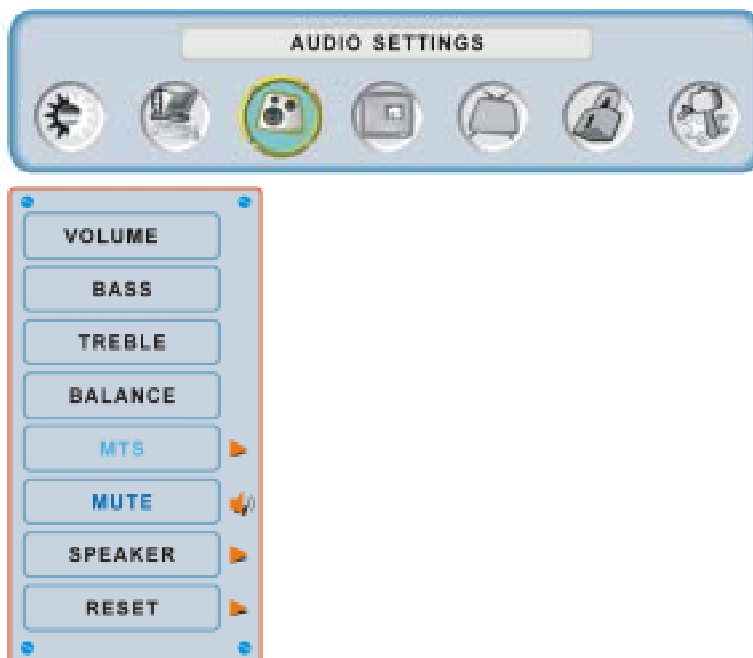

PICTURE PARAMETERS:



Function Name	Function
Brightness	Brightness adjustment
Contrast	Contrast adjustment
Saturation	Saturation adjustment
Hue	Hue adjustment
Color Temp	Color temperature adjustment (Color 1, Color 2, Color 3)
Sharpness	Sharpness adjustment (Sharpness cannot be adjusted in PC mode)
Aspect Ratio	Set display to "STANDARD" / "FILL" / "ZOOM"
Backlight	Backlight adjustment
Reset	Reset video settings

PC PARAMETERS:

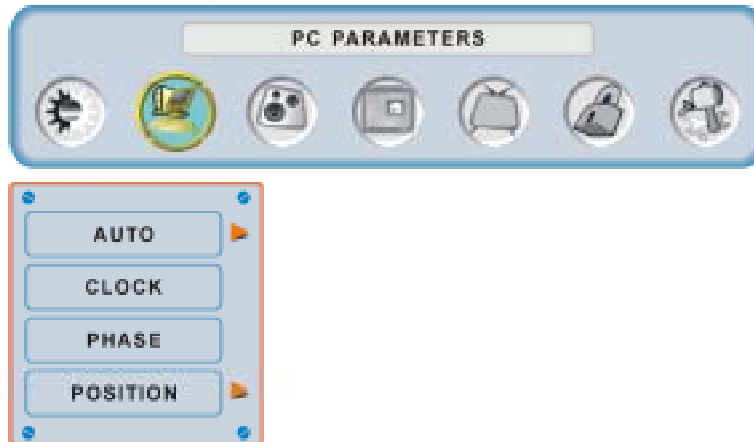

Function Name	Function
Auto Adjust	Automatically adjust the horizontal phase of the image
Clock	Clock adjustment
Phase	Phase adjustment
Position	Adjust the horizontal and vertical position of the image

NOTE: The GRAPHIC menu is only available when VGA source is selected.

AUDIO SETTINGS:



Function Name	Function
Volume	Volume adjustment
Bass	Bass adjustment
Treble	Treble adjustment
Balance	Balance adjustment
MTS	MTS Selection NOTE: This function depends on the type of broadcast being received.
Mute	Select Audio OFF or ON
Speaker	Select internal or external speaker
Reset	Reset audio settings

PICTURE-IN-PICTURE:

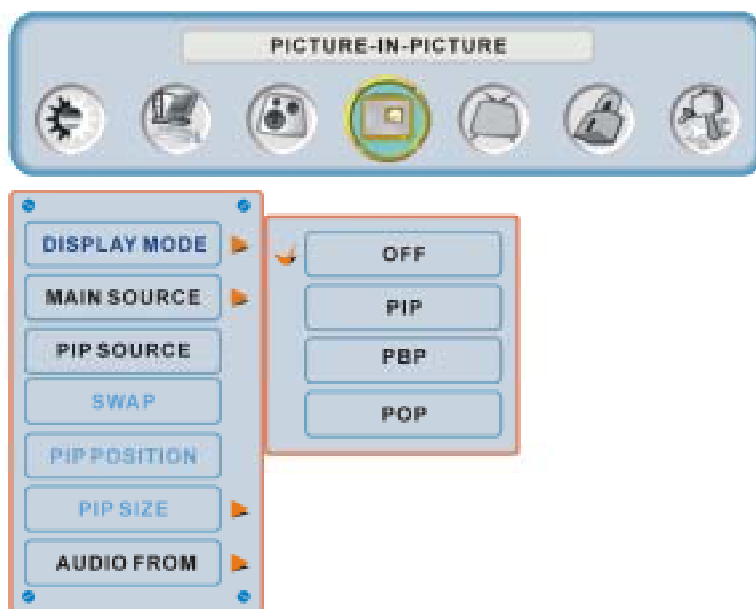

Function Name	Function
Display Mode	OFF --> PIP --> PBP --> POP
Main Source	Select main screen sources TV --> AV1 --> AV2 --> S Video --> YPbPr1 --> YPbPr2 --> VGA --> DVI
PIP Source	Select sub screen sources Please see PIP/PBP/POP specification in Table 1
Swap	Swap main screen and sub-screen source
PIP Position	Sub-screen display horizontal/vertical position adjustment
PIP Size	Sub-screen display size adjustment (Small --> Medium --> Large)
Audio From	Select main screen or sub-screen audio sources

Table 1:

Main \ SUB	VGA	DVI	AV1	AV2	S Video	YPbPr1	YPbPr2	TV
	VGA	X	○	○	○	○	X	X
DVI	○	X	○	○	○	○	○	○
AV1	○	○	X	X	X	○	○	X
AV2	○	○	X	X	X	○	○	X
S Video	○	○	X	X	X	○	○	X
YPbPr1	X	○	○	○	○	X	X	○
YPbPr2	X	○	○	○	○	X	X	○
TV	○	○	X	X	X	○	○	X

CHANNEL SETTINGS:



Function Name	Function
TV / CATV	Select TV Source Type (ANTENNA => Cable STD => Cable HRC => Cable IRC)
Auto Scan	Automatically detect available TV channels
Channel EDIT	Add / Delete the selected TV channel
Close Caption	Turn the Close Caption OFF or CC1, CC2, CC3, CC4, TEXT1, TEXT2, TEXT3, TEXT4

PARENTAL CONTROLS:

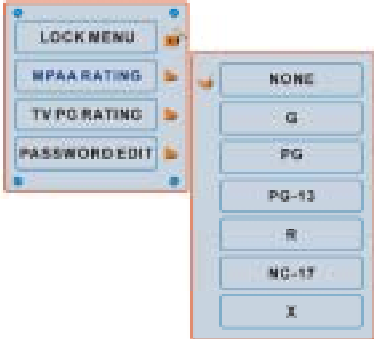
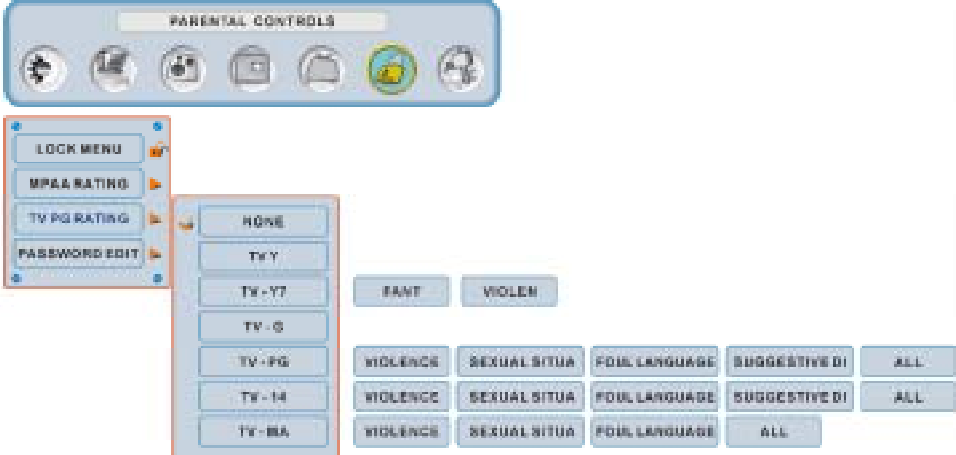
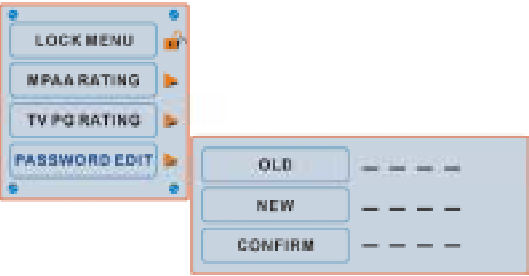

Function Name	Function
Lock Menu	Turn parental control OFF or ON
MPAA Rating	See page 20
TV PG Rating	See page 20
Password EDIT	Change Password (see page 20)

Function Name	Function
MPAA Rating	 <p>NONE: Not available G: General audience PG: Parental guidance suggested PG-13: Parents strongly cautioned R: Restricted NC 17: No one 17 and under admitted X: Adult audience only</p>
TV PG Rating	 <p>TV Y: All children TV Y7: For older children TV G: General audience TV PG: Parental guidance suggested TV 14: Parents strongly cautioned TV MA: Mature audience only</p>
Password Edit	 <p>Change Password</p>

GENERAL SETTINGS:



Function Name	Function
Menu Position	OSD horizontal/vertical position adjustment
Menu Timeout	Set the time to turn off the OSD automatically
Language	OSD language selection
Sleep Timer	Set sleep timer to turn off the power automatically
Transparency	Set OSD transparency level
DPMS	Select DPMS On/Off
System Info	Display Input source, type and signal
Factory Reset	Restore factory default settings

32 inch LCD TV Specifications

Model Name		LTV-32w1	
Panel	Type	32" (32.02" viewable diagonal area), TFT (Thin Film Transistor), Active Matrix WXGA LCD, 1366 x 768 vertical stripe	
	Color	Anti-reflective coating + Anti-glare coating	
Viewing Angles		170° (H) / 170° (V)	
Input Signal	Video/Audio	VGA Analog * 1 (75 ohms, 0.7 Vp-p)/Mini-Stereo * 1	
		H/V separated (TTL) for PC	
		DVI-D * 1 (HDCP support) / RCA (L/R) * 1	
		fh: 30-80 kHz, fv: 50-75 Hz	
		TV system antenna / NTSC *1 in US and TW	
		Component Video * 2 / RCA (L/R) Stereo * 2	
	Composite * 1 / S-Video * 1 / RCA (L/R) stereo * 1		
	Composite * 1 / RCA (L/R) Stereo * 1, Headphone Mini-Stereo *1(side I/P)		
Output Signal		RCA (L/R) Stereo * 1	
HDTV Compatibility		480i, 480P, 720P, 1080i	
PC Compatible	Recommended	1360 x 768 @ 60Hz	
	Supported	1280 x 1024 @ 60, 75Hz	800 x 600 @ 60, 75 Hz
		1024 x 768 @ 70, 75 Hz	720 x 400 @ 70 Hz
		848 x 480 @ 60Hz	640 x 480 @ 60, 75 Hz
		832 x 624 @ 75Hz (MAC)	
Speaker Output		9w (x 2 Channels)	
Power	Voltage	90-240 VAC, 50/60 Hz (auto switch), 1.8A, universal.	
Temperature (Note A)	Operating	0 to + 35° C (Hum.<90%)	
	Storage	-20 to +60° C (Hum.< 35 %)	
Humidity (Relative), (Note A)	Operating	20 to 90% non-condensing.(Ta< 35%)	
	Storage	10 to 90% non-condensing. (Note A)	
	Wet-bulb temperature should be 39 °C Max. (Ta> 40°C) <i>Note A: The temperature and relative humidity range is shown in right side</i>		
Altitude	Operating	0 to 3,000 m	
	Storage	0 to 12,000m	
Dimensions	Physical	797mm (W) x 641mm (H) x 112.7mm (D)	
Weight	Net / Gross	18.0kg / 22.0kg	
Regulations		UL/C-UL, FCC-B	
Power saving	On	<180w (Blue LED)	
Modes	Active Off	<3w	

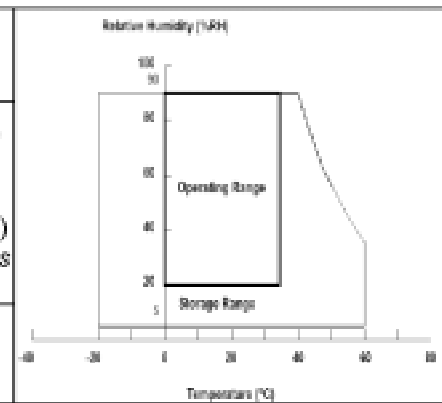

Preset Timing Mode (Pre-adjusted to reduce blanking: 1360 x 768 at 60Hz)
Warning: Do not set the graphics card in your computer to exceed these refresh rates; doing so may result in permanent damage to the LCD TV.
Note: Product Specifications are subject to change without notice.

27 inch LCD TV Specifications

Model Name	LTV-27w2			
Panel	Type	27" (26.97" viewable diagonal area), TFT (Thin Film Transistor), Active Matrix WXGA LCD, 1280 x 720 vertical stripe		
	Color	Anti-reflective coating + Anti-glare coating		
Viewing Angles	170° (H) / 170° (V)			
Input Signal	Video/Audio	VGA Analog * 1 (75 ohms, 0.7 Vp-p)/Mini-Stereo * 1		
		H/V separated (TTL) for PC		
		DVI-D * 1 (HDCP support) / RCA (L/R) * 1		
		fh: 30-80 kHz, fv: 50-75 Hz		
		TV system antenna / NTSC*1 in US and TW		
		Component Video * 2 / RCA (L/R) Stereo * 2		
Output Signal	RCA (L/R) Stereo * 1			
	HDTV Compatibility 480i, 480P, 720P, 1080i			
	PC Compatible	Recommended	1280 x 720 @ 75Hz	
		Supported	1280 x 1024 @ 60, 75Hz	800 x 600 @ 60, 75Hz
1280 x 768 @ 60 Hz			720 x 400 @ 70 Hz	
1024 x 768 @ 60, 75 Hz			640 x 480 @ 60, 75Hz	
832 x 624 @ 75Hz				
Speaker Output	9w (x 2 Channels)			
Power	Voltage	90-240 VAC, 50/60 Hz (auto switch), 1.6A, universal.		
Temperature (Note A)	Operating	0 to + 35° C (Hum.<90%)		
	Storage	-20 to +60 °C (Hum.< 35%)		
Humidity (Relative). (Note A)	Operating	20 to 90% non-condensing. (Ta< 35%)		
	Storage	10 to 90% non-condensing. (Note A)		
	Wet-bulb temperature should be 39 °C Max. (Ta> 40°C)			
	<i>Note A: The temperature and relative humidity range is shown in right side</i>			
Altitude	Operating	0 to 3,000 m		
	Storage	0 to 12,000m		
Dimensions	Physical	676.84mm (W) x 556.76mm (H) x 186.2mm (D)		
Weight	Net / Gross	13.0kg / 16.0kg		
Regulations	UL/C-UL, FCC-B			
Power saving	On	<150w (Blue LED)		
Modes	Active Off	<3w		

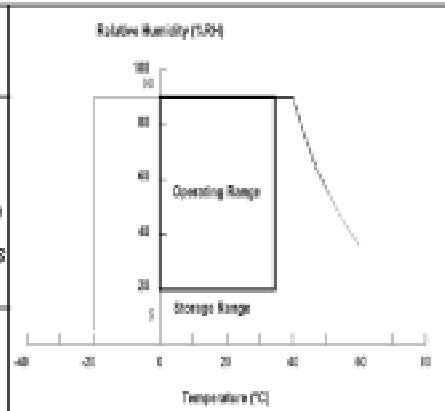

Preset Timing Mode (Pre-adjusted to reduce blanking: 1280 x 720 at 75Hz)

Warning: Do not set the graphics card in your computer to exceed these refresh rates; doing so may result in permanent damage to the LCD TV.

Note: Product Specifications are subject to change without notice.

Troubleshooting

No Power

- Make sure power button is ON (Blue LED).
- Make sure AC power cord is securely connected to the AC socket.
- Plug another electrical device (such as a radio) to the power outlet to verify that the outlet is supplying the proper voltage.

Parental Control Password is “LOST”

- In the unlikely occurrence, select " PASSWORD EDIT" and enter "0000" to reset the password.

AUDIO Interconnection Issues

- Remember that S-Video and Composite (AV1) share the same audio source.

Power is ON but No Screen Image

- Make sure the video cable connected to the LCD TV is tightly secured to the video output port on the back of the computer. If the other end of the video cable is not attached properly to the LCD TV, secure it tightly.
- Adjust brightness and contrast.
- If you are using a Macintosh computer older than G3, you need a Macintosh adapter.
- Check Source settings.

Wrong or Abnormal Colors

- If any colors (red, green, or blue) are missing, check the video cable to make sure it is connected securely. Loose or broken pins in the cable connector could cause an improper connection.
- Connect the LCD TV to another computer.

Remote Control Buttons Do Not Work

- Press only one button at a time.

Snow Appears on Screen

- Check your antenna connection.
- Check the TV / CATV selection.

No Sound

- Check the audio connection.
- Press MUTE on the remote control, so that MUTE disappears from the screen.
- Check the audio settings. The LCD TV audio may be set to SAP or minimum.
- Press the Volume + (Up) key on the remote control.
- Make sure that headphones are not connected to the Headphone Jack on the LCD TV.
- Make sure the speaker setting is set to "internal".

Remote Control Does Not Work

- Make sure batteries are inserted correctly.
- Replace batteries with new ones if necessary.

Remote Control Code Not Found in a “Universal” Remote

- Purchase a separate “learning” remote control.

Image Quality Issues

- For the best TV image quality, “Standard Definition” TV should be viewed in 4:3 format.

How Can I Find More Help?

- Log on to: www.westinghousedigital.com
- Contact Westinghouse Customer Service at (866) 287-5555 or write us at service@westinghousedigital.com

Table des Matières

INSTRUCTIONS DE SÉCURITÉ DU PRODUIT	2
Sécurité pour l'installation de l'antenne	3
Directives de sécurité concernant le cordon d'alimentation	4
Nettoyer la TV LCD	5



INSTALLATION

Contenus du paquet	6
TV LCD - Vue avant	6
TV LCD - Vue de côté	7
TV LCD - Vue arrière	9
Télécommande	10
Installation	11

Fonction OSD

PARAMÈTRES DE L'IMAGE : Luminosité/Contraste/Saturation/ Nuance/ Temp. couleurs/Netteté/ Format de l'image/ Lumière de fond/Réinitialiser	15
PARAMÈTRES PC : Réglage auto / Horloge / Phase / Position	16
RÉGLAGES AUDIO : Volume / Graves / Aigus / Balance / MTS / Muet / Haut-parleur / Réinitialiser	17
IMAGE INSÉRÉE : Mode d'affichage / Source principale / Source PIP / Swap / Position PIP / Taille PIP / Audio depuis	18
RÉGLAGES DES CHAÎNES : TV / CATV / Balayage auto / MODIFIER chaîne / Titres Fermés	19
CONTRÔLES PARENTAUX : Verrouiller menu / Indice MPAA / Indice TV PG / MODIFIER mot de passe	19
RÉGLAGES GÉNÉRAUX : Position du menu / Temps de permanence du menu / Langue / Minuterie de sommeil / Transparence / DPMS / Info du système / Réglages par défaut	21
Spécifications	22
Dépannage	24

Explications des symboles requis:

SYMBOLE	DÉFINITION DU SYMBOLE
 <p data-bbox="435 552 545 579">SA 1965</p>	<p data-bbox="727 380 1013 407">TENSION DANGEREUSE</p> <p data-bbox="727 407 1333 543">Le symbole de fash éclair avec la tête de flèche dans un triangle équilatéral avertit l'utilisateur de la présence de « tensions dangereuses » non isolées dans le boîtier du produit qui peuvent être suffisamment importants pour présenter un risque de choc électrique aux personnes.</p>
 <p data-bbox="435 827 545 854">SA 1966</p>	<p data-bbox="727 669 899 697">INSTALLATION</p> <p data-bbox="727 697 1333 808">Le point d'exclamation dans un triangle équilatéral alerte l'utilisateur de la présence d'instructions importantes de fonctionnement et d'entretien (réparation) dans la documentation qui accompagne le dispositif.</p>

INSTRUCTIONS DE SÉCURITÉ DU PRODUIT

Suivez et obéissez toutes les instructions marquées sur la TV LCD. Pour votre sécurité, veuillez lire toutes les instructions de sécurité et de fonctionnement avant d'utiliser la TV LCD. Conservez ce manuel de l'utilisateur pour référence future.

Surcharge

Ne surchargez pas les prises murales, rallonges, ou multiprises. Ceci peut donner lieu à une électrocution ou un incendie.

Protection du Cordon d'Alimentation

Les cordons de secteur devraient être placés de façon à ce qu'ils ne soient pas écrasés ou pincés par des objets placés à côté. Inspectez-les et les deux extrémités de temps à autre pour vérifier qu'ils ne sont pas endommagés. La TV LCD sera installé près d'une prise murale et la prise devra être facilement accessible.

Ventilation

Les fentes et orifices du boîtier fournissent la ventilation. Pour assurer un fonctionnement fiable de la TV LCD et la protéger contre la surchauffe, ces orifices ne doivent pas être bloqués ou recouverts.

- N'obstruez pas les ouvertures en plaçant la TV LCD sur un lit, divan, tapis ou autres surfaces similaires.
- Ne placez pas la TV LCD dans une structure telle une étagère ou un support à moins de fournir une ventilation adéquate et de suivre les instructions du fabricant.

Autres Notes

- Évitez d'exposer la TV LCD à la lumière directe du soleil ou à de hautes températures.
- N'exposez pas la TV LCD à un environnement humide ou très humide.
- N'essayez pas de réparer vous-même. Votre garantie ne couvre pas les réparations ou les tentatives par les personnes non autorisées par Westinghouse Digital.
- Si votre TV LCD ne doit pas être utilisée pendant une période prolongée, débranchez la TV LCD et retirez les batteries de la télécommande.

Précautions

- Évitez de toucher l'écran. Les graisses de la peau sont difficiles à enlever.
- Ne retirez jamais le couvercle arrière. Votre TV LCD comprend des pièces à haute tension. Vous pourriez être gravement blessé en cas de contact.
- Évitez d'exposer votre TV LCD à la lumière directe du soleil ou à une autre source de chaleur. Orientez votre TV LCD en évitant la lumière directe afin de réduire l'éblouissement.
- Manipulez toujours votre écran LCD avec précaution.
- Placez votre TV LCD dans un endroit bien aéré ; ne la placez pas dans un compartiment hermétique. Ne posez rien sur votre TV LCD qui pourrait empêcher la dissipation de la chaleur.
- Assurez-vous que la zone autour de la TV LCD est propre et sèche.
- Ne placez aucun objet lourd sur la TV LCD, le câble audio/vidéo ou le cordon d'alimentation.
- Si la TV LCD produit de la fumée, un bruit anormal, ou une odeur étrange, éteignez-la immédiatement et contactez le Centre de Service Westinghouse.
- **AVERTISSEMENT – Afin de réduire le risque d'incendie ou d'électrocution, n'exposez pas la TV LCD à la pluie ou l'humidité ! La TV LCD ne doit être pas exposée aux fuites ou aux éclaboussures d'eau. Ne pas poser des objets remplis de liquide, comme des vases, sur la TV.**

Sécurité pour l'installation de l'antenne

Mise à terre de l'antenne externe

Si une antenne externe ou un système de câble est branché sur la TV LCD, assurez-vous que l'antenne ou le système de câble est mis à terre pour éviter les montées de tension et d'accumulation des charges statiques. L'article 810 du Code Électrique National, ABS/NFPA 70, indique comment effectuer une mise à terre appropriée du mât et de la structure de support, la mise à terres du fil d'entrée de l'unité de décharge de l'antenne, le raccordement aux électrodes de mise à terre et les exigences pour la mise à terre de l'électrode.

Orage

Pour mieux protéger votre TV LCD lors d'un orage, ou lorsque qu'elle n'est pas utilisée pendant une période prolongée, débranchez-la de la prise murale et déconnectez l'antenne ou le système de câble. Ceci évitera les dommages causés par la foudre et les surtensions de courant. Ne débranchez pas l'antenne ou le cordon d'alimentation pendant un orage ; la foudre pourrait tomber lorsque vous tenez le câble, causant de très sérieuses blessures. Éteignez votre TV LCD et attendez la fin de l'orage.

Câbles d'Alimentation

Un système d'antenne externe ne doit pas être placé à proximité des lignes de courant ou tout autre lumière ou circuit électrique. Quand vous installez un système d'antenne externe, prenez soin d'éviter le contact avec de telles lignes ou circuits électriques.

- 1) Lisez ces instructions.
- 2) Conservez ces instructions.
- 3) Respectez tous les conseils.
- 4) Suivez toutes les instructions.
- 5) N'utilisez pas la TV LCD près de l'eau.
- 6) Nettoyez avec un chiffon sec uniquement.
- 7) Ne bloquez pas les orifices de ventilation. Installez selon les instructions du fabricant.
- 8) N'installez pas à proximité de sources de chaleur comme les radiateurs, les bouches de chaleur, les cuisinières ou autre appareil (y compris des amplificateurs) qui produisent de la chaleur.
- 9) Utilisez uniquement une prise polarisée ou de mise à terre. Une prise polarisée possède deux fiches, l'une plus large que l'autre. Une mise à terre possède deux fiches et une troisième fiche de mise à terre. Si la prise fournie ne correspond pas à votre prise de courant, consultez un électricien pour remplacer la prise obsolète.
- 10) Protégez le cordon afin d'éviter qu'il ne soit piétiné ou pincé, surtout aux extrémités.
- 11) N'utilisez que les accessoires/pièces jointes recommandés par le fabricant.
- 12) N'utilisez que le chariot, le pied, le trépied, le support, ou la table recommandés par le fabricant, ou vendus avec la TV LCD. Lorsque vous utilisez un chariot, faites attention d'éviter toute blessure ou dommage lors du déplacement du chariot.



- 13) Débranchez la TV LCD pendant un orage ou lorsqu'elle n'est pas utilisée pendant une période prolongée.
- 14) Confiez toutes les réparations à du personnel de service qualifié. Une maintenance est nécessaire lorsque la TV LCD a été endommagée, par exemple si le cordon ou la prise sont endommagés, si du liquide a été renversé ou si des objets sont tombés dans la TV LCD, si elle a été exposé à la pluie ou à l'humidité, si elle ne fonctionne pas normalement, ou si la TV est tombée.

Directives de sécurité concernant le cordon d'alimentation

AVERTISSEMENT : Cet appareil doit être utilisé avec le cordon d'alimentation d'origine dont le code article est DPS-210 EP 2 C.

ATTENTION : La source d'alimentation doit être à proximité de la TV LCD et doit être facilement accessible. Utilisez toujours le cordon CA approprié certifié pour le pays en question. Des exemples sont énumérés ci-dessous :

USA	UL	Suisse	SEV
Canada	CSA	Angleterre.....	BASE/BS
Allemagne.....	VDE	Japon	Electric Appliance Control Act

AVERTISSEMENT IMPORTANT CONCERNANT LA SÉLECTION DU CORDON D'ALIMENTATION

Le cordon d'alimentation inclus dans l'emballage de cette TV LCD a été choisi selon le pays de destination et doit être utilisé afin d'éviter une électrocution. Suivez les directives suivantes si vous devez remplacer le cordon d'alimentation original, ou si le cordon n'est pas compris dans l'emballage. Le réceptacle femelle du cordon doit respecter les conditions IEC-60320 doit ressembler à la Figure 1 ci-dessous :



Pour les États-unis et le Canada

Aux États-unis et au Canada la prise mâle est du style NEMA5-15 (Schéma A2), listée UL, et étiquetée CSA. Pour les TV LCD placées sur un bureau ou une table, des cordons de type SVT ou SJT peuvent être utilisés. Pour les TV LCD placées directement sur le plancher, seul un cordon de type SJT peut être utilisé. Le cordon doit être choisi selon l'ampérage de la TV LCD. Veuillez consulter le tableau ci-dessous pour les critères de sélection des cordons pour les États-unis et le Canada.

Type de cordon	Size of Conductors in Cord	Ampérage maximum de l'appareil
SJT	18 AWG	10 Amps
	16 AWG	12 Amps
	14 AWG	12 Amps
SVT	18 AWG	10 Amps
	17 AWG	12 Amps

Déclaration de conformité au règlement FCC

Cet équipement a été testé et est conforme aux limites d'un appareil numérique de classe B, selon la section 15 du règlement FCC. Ces limites sont conçues pour fournir une protection raisonnable contre une interférence nocive dans une installation résidentielle. Cet équipement produit, utilise et peut émettre de l'énergie en fréquence radio, et peut causer une interférence nocive aux communications radio, s'il n'est pas installé et utilisé selon les instructions. Cependant, il n'y a aucune garantie qu'une interférence n'aura pas lieu dans une installation donnée. Si cet équipement cause une interférence nocive à la réception radio ou TV, ce qui peut être déterminé en allumant et éteignant l'appareil, l'utilisateur est encouragé d'essayer de corriger l'interférence en prenant une ou plus des mesures suivantes :

- Réorienter ou déplacer l'antenne réceptrice.
- Augmenter la distance entre LA TV LCD et le récepteur.
- Brancher l'équipement sur une prise appartenant à un circuit autre que celui sur lequel est branché le récepteur.
- Demandez conseil au Centre de Service Westinghouse ou à un technicien radio/TV expérimenté.

Avertissement FCC

Pour assurer une conformité continue à la CFC, l'utilisateur doit utiliser un cordon d'alimentation avec une fiche de mise à terre et le câble d'interface protégé vidéo avec un noyau de ferrite collé. Si vous utilisez un câble BNC, utilisez uniquement un câble protégé BNC (5). Toute modification non autorisée par Westinghouse Digital rendra nulle l'autorisation de l'utilisateur de faire fonctionner cet appareil.

Nettoyer la TV LCD

- VERIFIEZ QUE LA TV LCD EST ÉTEINTE
- NASPERGEZ PAS ET NE VERSEZ PAS DE LIQUIDES DIRECTEMENT SUR L'ECRAN OU LE BOÎTIER

Pour nettoyer l'écran :

1. Essuyez l'écran avec un chiffon propre, doux et non pelucheux. Cela enlève la poussière et d'autres particules.
2. S'il n'est toujours pas propre, appliquez une petite quantité de nettoyant pour verre sans ammoniac ou alcool sur un tissu propre, doux sans peluches pour essuyer l'écran.

Pour nettoyer le boîtier :

1. Utilisez un chiffon doux et sec.
2. S'il n'est toujours pas propre, appliquez une petite quantité de détergent sans ammoniac ou alcool, doux, non abrasif sur un tissu propre, doux et sans peluches, puis essuyez la surface.

Avertissement

Westinghouse digital ne conseille pas l'utilisation d'un nettoyant à base d'ammoniac ou d'alcool sur l'écran ou le boîtier de la TV LCD. Certains produits chimiques peuvent endommager l'écran et/ou boîtier TV LCD. Westinghouse Digital ne sera pas responsable des dommages résultants de l'utilisation de nettoyants à base d'ammoniac ou d'alcool.

INSTALLATION

Contenus du paquet

L'emballage de votre produit inclut :

- Une TV LCD Westinghouse 27" ou 32"
- Télécommande (avec piles)
- Cordon d'alimentation
- Guide de Branchement Rapide
- Manuel de l'utilisateur
- Câble vidéo (Vert, Rouge, Bleu)
- Câble audio (Rouge, Blanc)



TV LCD - Vue avant

Utilisez les boutons sur le côté droit de la TV LCD ou sur la télécommande pour contrôler le menu à l'écran (OSD). Les contrôles OSD sont expliqués dans « Fonctions OSD » à la page 14.

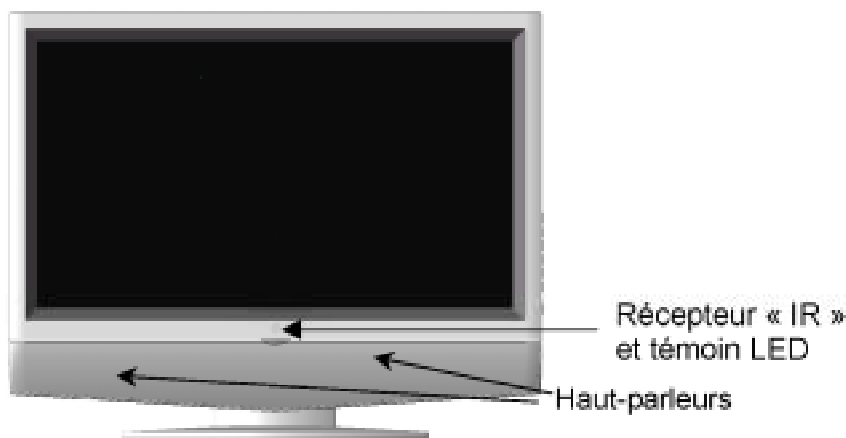

TV LCD - Vue de côté

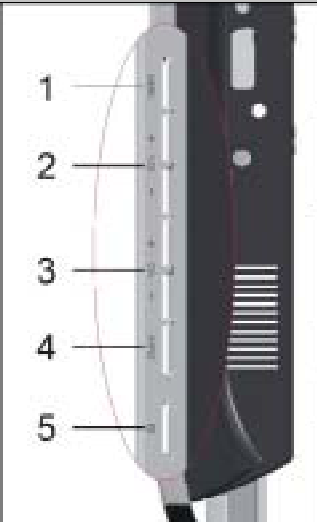
	1. Menu	Affiche/Ferme le menu OSD
	2. Volume + / -	Augmenter/diminuer le volume ou ajustez le contrôle surligné lorsque vous êtes dans le menu OSD.
	3. Channel (Chaîne) + / -	Chaîne monter/descendre lorsque la source est TV ou surlignez un contrôle dans le menu OSD.
	4. Input	Choisissez une Entrée Vidéo Active ou faites un choix dans le MENU OSD.
	5. Boutons d'Alimentation	Marche/Arrêt

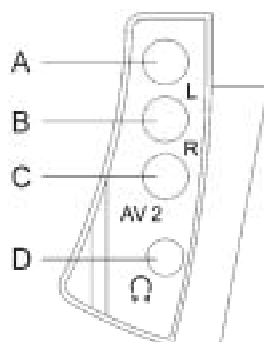
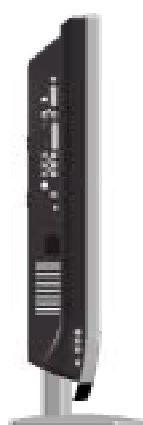

A/B. Entrée AV2 audio (Droite / Gauche)

Raccordez une source audio externe à ces prises (Audio G/D).

C. Entrée AV2 vidéo

Raccordez un dispositif vidéo externe tel qu'un VCR, DVD ou système de jeux vidéo.

D. Prise pour écouteurs

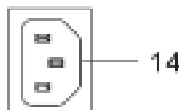
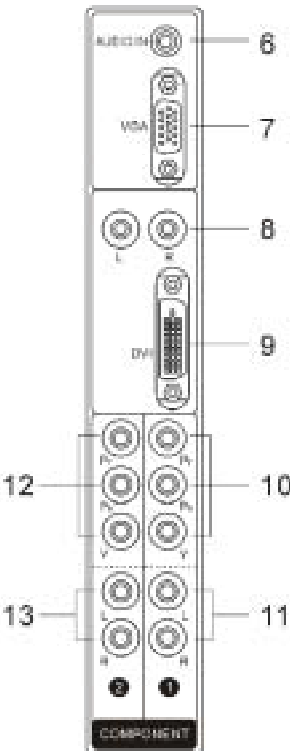
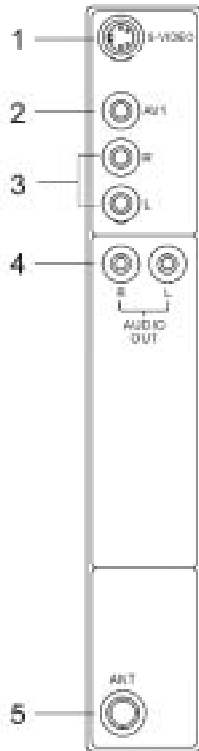

1. Entrée S-vidéo

Raccordez un dispositif vidéo externe tel qu'un récepteur satellite/câble numérique, VCR, DVD ou système de jeux vidéo.

2. Entrée AV1 vidéo

Connectez la vidéo composite à un appareil vidéo externe comme un magnétoscope, un lecteur DVD et ou un jeu vidéo.

3. Entrée AV1 & S-Video audio (Droite / Gauche)

Raccordez une source audio externe à cette prise; (Audio G/D). Cette connexion supporte S-Vidéo ou entrée AV.

4. Sortie audio (Droite / Gauche)

Raccordez cette sortie à un récepteur audio externe.

5. ANT (entrée-RF)

Raccordez la TV LCD à une antenne ou un service de câble.

6. Entrée Audio VGA

En vous servant du câble fourni, raccordez à la sortie Audio (vert) d'un ordinateur.

7. VGA

En vous servant d'un câble VGA à 15 pointes, raccordez à un ordinateur ou un autre dispositif avec une sortie VGA.

8. Entrée DVI audio (Droite / Gauche)

Connectez l'audio externe à cette fiche.

9. DVI

En vous servant d'un câble DVI à 20 pointes, raccordez à un ordinateur ou un autre dispositif avec une sortie DVI.

10. Entrée YPbPr1

Raccordez un dispositif vidéo externe avec des sorties composant à ces prises.

11. Entrée YPbPr1 audio 1 (Droite / Gauche)

Raccordez une source audio externe à cette prise.

12. Entrée YpbPr2

Raccordez un dispositif vidéo externe avec des sorties composant à ces prises.

13. Entrée YPbPr2 audio 2 (Droite / Gauche)

Raccordez une source audio externe à cette prise.

14. Entrée secteur (Alimentation CA)

Branchez le cordon d'alimentation dans la prise CA IN et dans une prise secteur.

TV LCD - Vue arrière

TV LCD 27 pouces

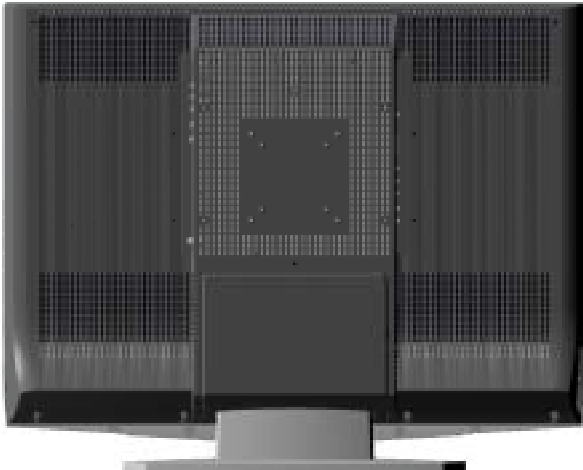

TV LCD 32 pouces



Télécommande

La télécommande transmettra à la TV LCD jusqu'à 23 pieds de distance.

1. **ALIMENTATION:**
Touche marche/arrêt
2. **INPUT**
Choisit la source d'entrée
3. **TOUCHE NUMERO DE LA CHAÎNE**
Choisit les chaînes spécifiques
4. **DERNIÈRE CHAÎNE**
Va à la chaîne précédente
5. **MENU/EXIT**
Affiche/cachez le menu OSD ou quittez le balayage des chaînes
6. **GRADUATION**
Choisissez un format d'affichage vidéo « STANDARD », « REMPLIR » ou « ZOOM »
7. **▼ / ▲ / ◀ / ▶**
Contrôle Menu OSD
8. **Entrée**
Exécute une commande
9. **MUET**
Allume/Eteint le son
10. **INFO.**
Affiche les informations de la source et de la chaîne
11. **PIP**
Affiche/cache la sous image
12. **GELER**
Fixe l'écran principal
13. **VOL - / +**
Diminue/Augmente le volume
14. **CH ▼ / ▲**
Passe à la chaîne précédente/suivante
15. **YPbPr**
Choisit la source d'entrée YPbPr1 / YPbPr2
16. **PC**
Choisit la source d'entrée VGA / DVI
17. **TV**
Choisit la source d'entrée TV
18. **S-Video**
Choisit la source d'entrée S-Vidéo
19. **AV**
Choisit la source d'entrée AV1 / AV2

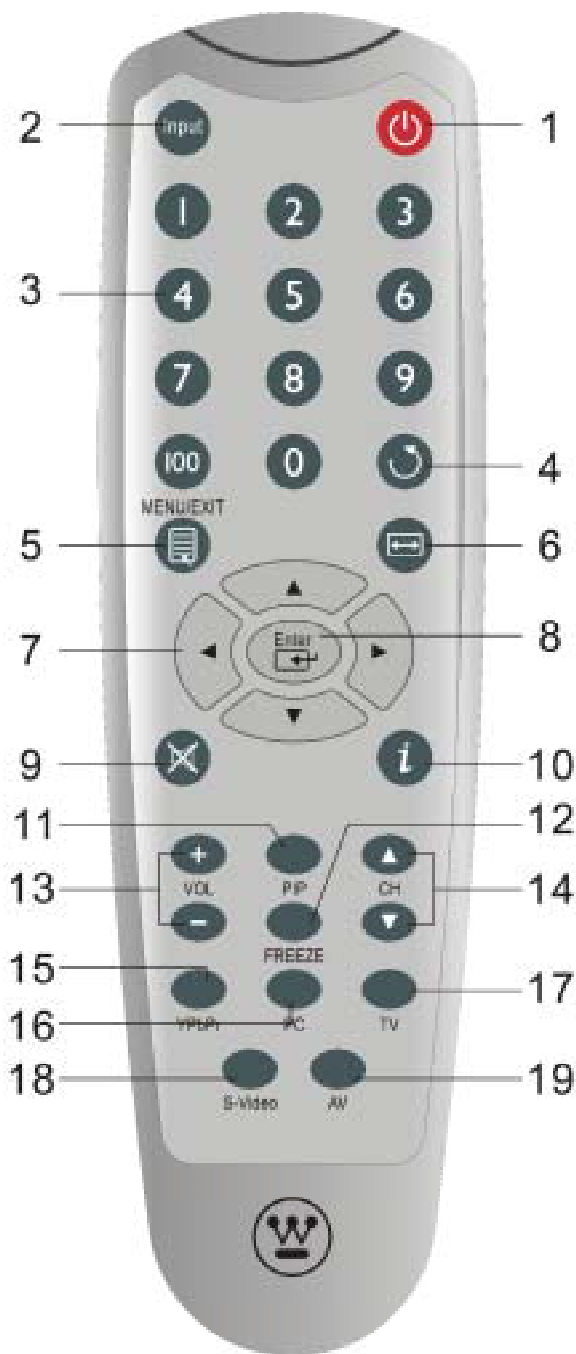

Installation

1. Insérez les Piles de la Télécommande

- 1) Retirez le couvercle des piles.
- 2) Insérez les piles en faisant attention aux marques de pôle (+) et (-) dans le compartiment à piles.



- 3) Refermez le couvercle du compartiment à piles.

ATTENTION :

- Utilisez uniquement des piles AAA.
- Ne mélangez pas piles neuves et anciennes. Ceci peut en provoquer la rupture ou des fuites, pouvant poser un risque d'incendie ou entraîner des blessures personnelles.
- Insérez les piles dans la télécommande selon l'indication des pôles (+) et (-). Une insertion incorrecte peut provoquer la rupture ou ou des fuites des piles, pouvant poser un risque d'incendie ou entraîner des blessures personnelles.
- Mettez les batteries au rebut selon les lois et les règlements locaux.
- Gardez les piles hors de portée des enfants et animaux domestiques.
- Si la télécommande n'est pas utilisée pendant une période prolongée, retirez les piles.

2. Connectez les câbles audio et vidéo au PC

Connectez un ou tous les câbles suivants à l'arrière de la TV LCD

IMPORTANT : Avant de commencer, assurez-vous que tous les appareils sont éteints.

CONNEXION VGA : Raccordez un câble VGA analogue de votre port de sortie VGA de votre PC au port d'entrée VGA de la TV LCD.

CONNEXION DVI : Raccordez un câble numérique DVI de votre PC ou port de sortie DVD DVI au port TV LCD DVI HDCP.

CONNEXION AUDIO : Raccordez un mini câble stéréo du port de sortie AUDIO du PC au port d'entrée AUDIO sur la TV LCD.

3. Raccordez AV, vidéo, S-Vidéo, antenne/câble aux appareils vidéo.

Connectez les câbles vidéo/audio des appareils compatibles sur le panneau arrière de la TV LCD.

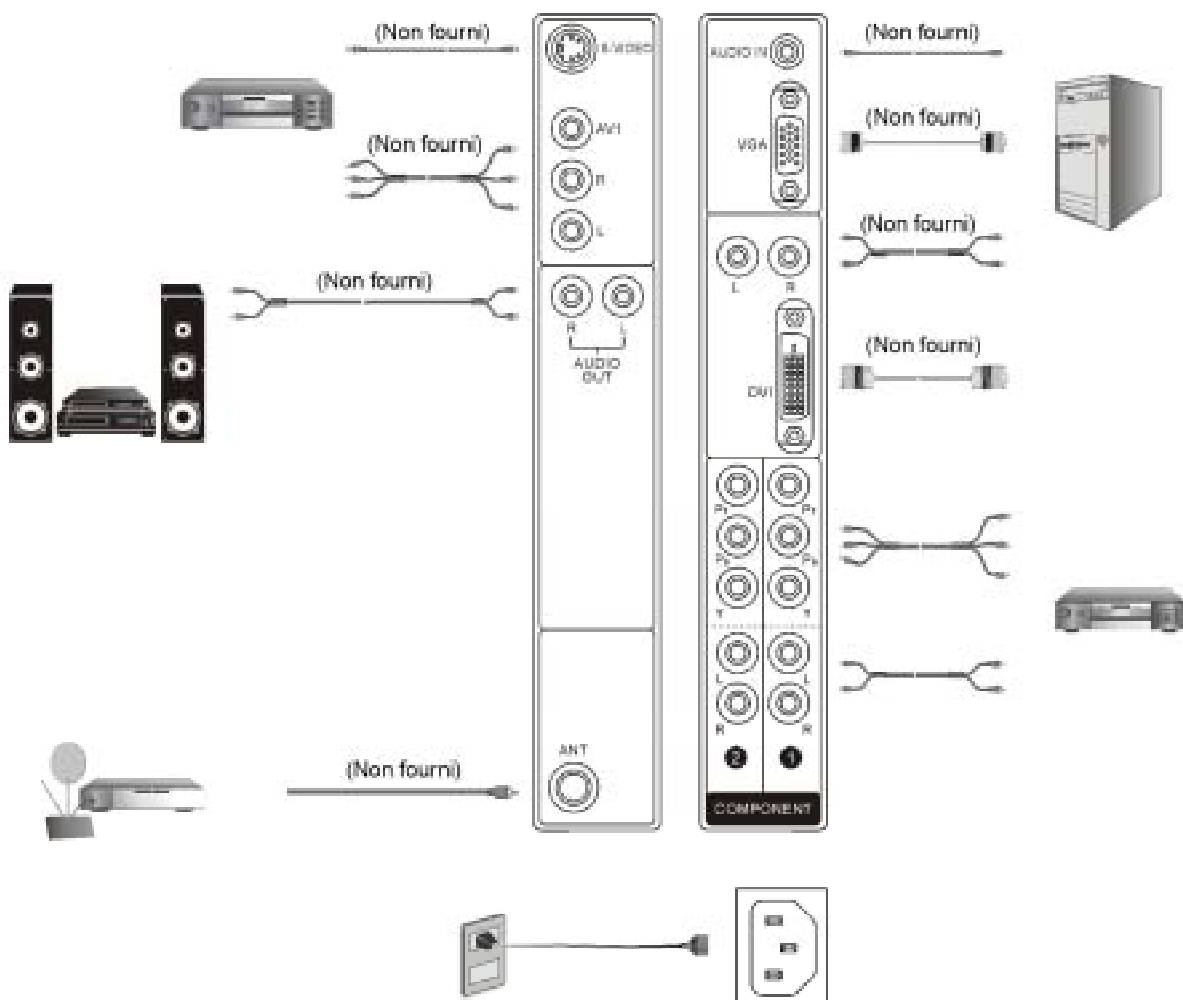

4. Raccordez les câbles d'alimentation

Connectez le cordon d'alimentation à la TV LCD, puis à une prise de secteur correctement mise à terre.

TV LCD 27 pouces



TV LCD 32 pouces



5. Allumez l'appareil

Appuyez sur le bouton Power ON sur le côté droit de la TV LCD, ou appuyez sur le bouton ON (rouge) de la télécommande.



6. Choisissez une source d'entrée pour la TV LCD en utilisant le menu OSD ou la télécommande

7. Si vous branchez une antenne, un câble ou une autre source RF sur les entrées TV :

Voir à la page 19 pour le scan automatique et la modification des chaînes disponibles.

8. Si vous connectez à un ordinateur (RGB/DVI) :

Pour la meilleure qualité d'image, réglez la résolution de votre PC sur 1280 x 720 à 75Hz (pour TV LCD 27 pouces) ou 1360 x 768 à 60Hz (pour TV LCD 32 pouces). Référez-vous au guide de l'utilisateur de la carte graphique de votre PC pour régler ce mode.

Fonction OSD

Tous les réglages des fonctions OSD sont contrôlés ou bien par la télécommande ou par les touches de contrôle sur le côté droit de la TV LCD.

Pour afficher le menu principal OSD, appuyez sur le bouton Menu sur le côté droit des touches de contrôle à l'avant de la TV LCD ou la touche MENU sur la télécommande. Utilisez les flèches ◀/▶ pour surligner le sous menu OSD voulu.



Menu principal

Pour choisir un sous menu, appuyez sur ▲/▼ sur le côté droit de la TV LCD ou la touche ▲/▼ sur la télécommande.



PARAMÈTRES DE L'IMAGE :

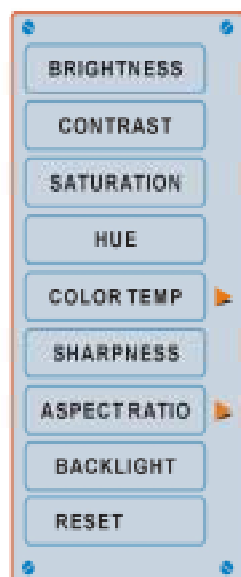
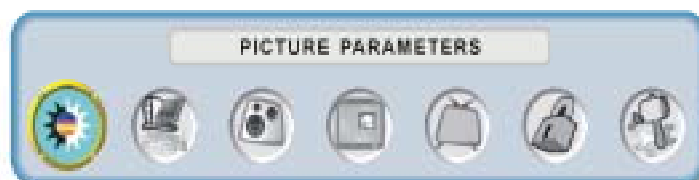

Nom de la fonction	Fonction
Luminosité	Règle la luminosité
Contraste	Règle le contraste
Saturation	Ajustement de la saturation
Nuance	Ajustement de la nuance
Temp. couleurs	Ajustement de la température de couleur (Couleur 1, Couleur 2, Couleur 3)
Netteté	Ajustement de la netteté (la netteté ne peut pas être ajustée en mode PC)
Format de l'image	Règle l'affichage sur « STANDARD » / « FILL/ZOOM »
Lumière de fond	Ajustement de la lumière de fond
Réinitialiser	Remettre réglages vidéo à zéro.

PARAMÈTRES PC :

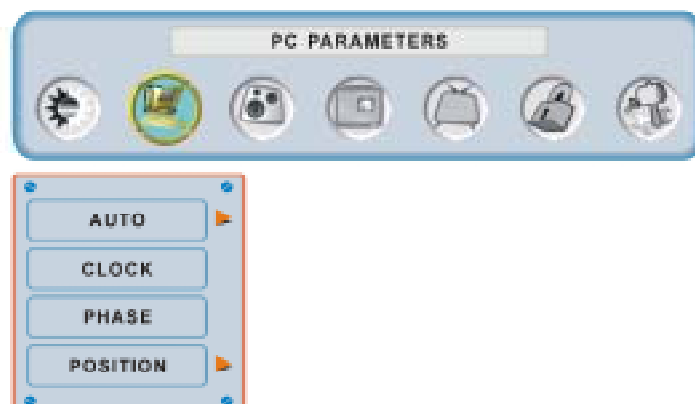

Nom de la fonction	Fonction
Réglage auto	Règle automatiquement la phase horizontale de l'image
Horloge	Réglage de l'horloge
Phase	Réglage de la phase
Position	Ajuste la position horizontale et verticale de l'image

NOTE : Le menu GRAPHIQUES n'est disponible que quand une source RVB est sélectionnée.

RÉGLAGES AUDIO :



Nom de la fonction	Fonction
Volume	Ajustement du volume
Graves	Ajustement des graves
Aigus	Ajustement des aigus
Balance	Ajustement de la balance
MTS	Sélection MTS NOTE : Cette fonction dépend du type d'émission reçue.
Muet	Choisit audio allumé ou éteint
Haut-parleur	Choisit le haut parleur externe ou interne
Réinitialiser	Réinitialise les réglages audio

IMAGE INSÉRÉE

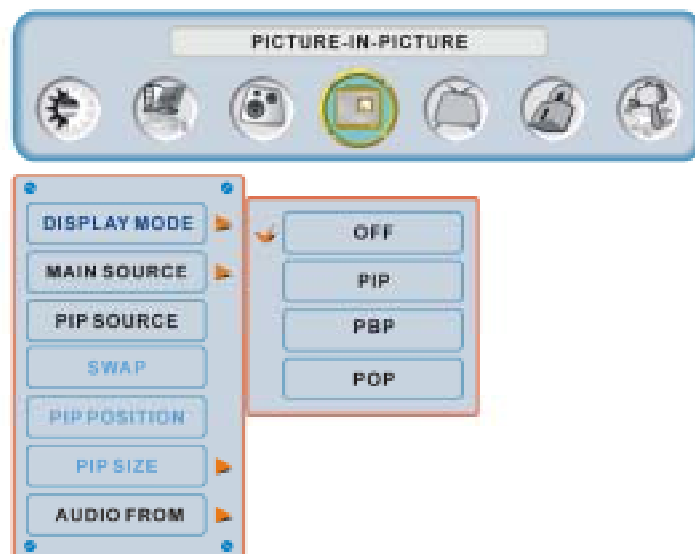

Nom de la fonction	Fonction
Mode d'affichage	OFF --> PIP --> PBP --> POP
Source principale	Choisit la source de l'écran principal TV --> AV1 --> AV2 --> S Video --> YPbPr1 --> YPbPr2 --> VGA --> DVI
Source PIP	Choisit la source de l'écran secondaire Veuillez voir les spécifications PIP/PBP/POP dans le tableau 1
Swap	Échanger les sources de l'écran principal et du sous écran
Position PIP	Ajustement horizontal/vertical de la position du sous écran
Taille PIP	Ajustement de la taille de l'écran secondaire (Petit --> Moyen --> Large)
Audio depuis	Choisit la source audio de l'écran principal ou de l'écran secondaire

Tableau 1 :

SUB Principal	SUB							
	VGA	DVI	AV1	AV2	S Video	YPbPr1	YPbPr2	TV
VGA	X	O	O	O	O	X	X	O
DVI	O	X	O	O	O	O	O	O
AV1	O	O	X	X	X	O	O	X
AV2	O	O	X	X	X	O	O	X
S Video	O	O	X	X	X	O	O	X
YPbPr1	X	O	O	O	O	X	X	O
YPbPr2	X	O	O	O	O	X	X	O
TV	O	O	X	X	X	O	O	X

RÉGLAGES DES CHÂÎNES :

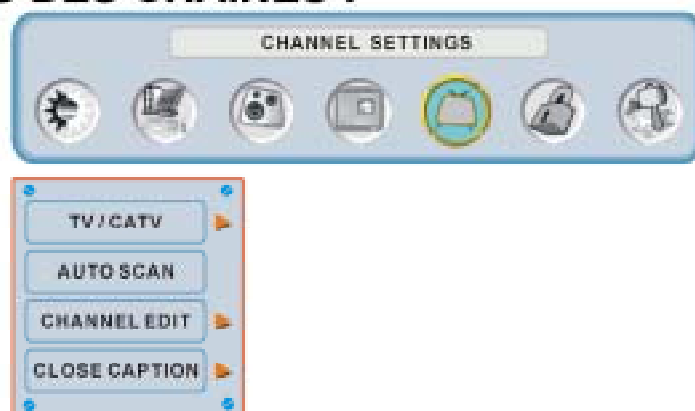

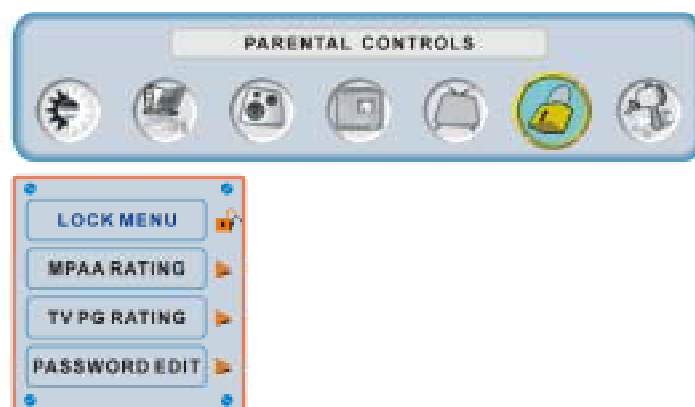

Nom de la fonction	Fonction
TV / CATV	Choisissez type de source TV (ANTENNE => Câble STD => Câble HRC=> Câble IRC)
Balayage auto	Détecte automatiquement les chaînes TV disponibles
MODIFIER chaîne	Ajoute / Supprime la chaîne TV sélectionnée
Titres Fermés	Arrêtez les titres fermés ou CC1, CC2, CC3, CC4, TEXT1, TEXT2, TEXT3, TEXT4

CONTRÔLES PARENTAUX :

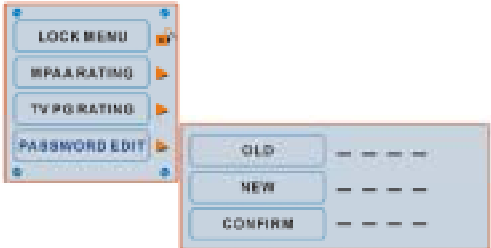

Nom de la fonction	Fonction
Verrouiller menu	Appliquer/arrêter le contrôle parental.
Indice MPAA	Voir la page 20
Indice TV PG	Voir la page 20
MODIFIER mot de passe	Modifie le mot de passe (voir la page 20)

Nom de la fonction	Fonction
Indice MPAA	 <p>AUCUN : Non disponible G : Tout Public PG : Accord parental souhaité PG -13 : Accord Parental Indispensable R : Réservé aux adultes NC 17 : Interdit aux moins de 17 ans X : Adultes uniquement</p>
Indice TV PG	 <p>TV Y : Tous enfants TV Y7 : Pour enfants plus âgés. TV G : Tout public TV PG : Accord parental souhaité TV 14 : Accord parental indispensable TV MA : Audience mature uniquement</p>
Modifier mot de passe	 <p>Modifie le mot de passe</p>

RÉGLAGES GÉNÉRAUX :

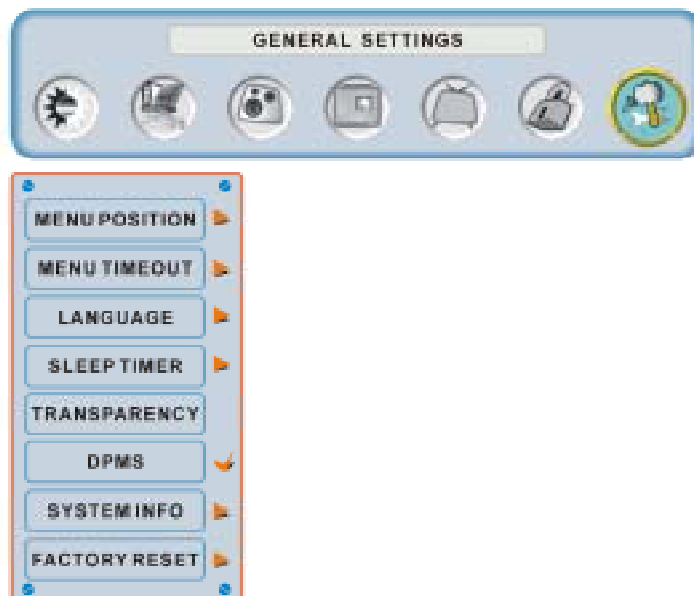

Nom de la fonction	Fonction
Position du menu	Ajustement de la position horizontale/verticale de l'OSD
Temps de permanence du menu	Régler le l'heure à laquelle l'OSD s'éteint automatiquement.
Langue	Choix de langue pour OSD
Minuterie de sommeil	Réglez la minuterie pour éteindre l'appareil automatiquement.
Transparence	Règle le niveau de transparence de l'OSD
DPMS	Choisit Allumer/Éteindre DPMS
Info du système	Affiche source, type de signal d'entrée
Réglages par défaut	Restaure les réglages par défaut

Spécifications TV LCD 32 pouces

Nom du model		LTV-32w1	
Panneau	Type	LCD WXGA matrice active TFT (Thin Film Transistor), 32" (diagonale visible 32,02"), 1366 x 768 bande verticale	
	Couleur	Revêtement anti-réfléchissement + Revêtement anti-éblouissement	
Viewing Angles		170° (H) / 170° (V)	
Signal d'entrée	Vidéo/Audio	VGA Analogue x1 (75 Ohms, 0,7 Vp-p)/Mini Stéréo x1 H/V séparé (TTL) pour PC DVI-D*1 (supporte HDCP) / RCA (L/R) *1 fr: 30-80 kHz, fr: 50-75 Hz Antenne système TV / NSTC *1 aux Etats-Unis et à Taiwan Composant Vidéo *2 / RCA (G/D) Stéréo *2 Composite *1 / S-Video *1 / RCA (G/D) stéréo *1 Composite *1 / RCA (G/D) Stéréo *1, Écouteurs Mini-Stéréo *1 (côté I/P)	
Signal de sortie		Stéréo RCA (G/D) *1	
Compatibilité HDTV		480i, 480P, 720P, 1080i	
Compatibilité PC	Recommandée	1360 x 768 @ 60Hz	
	Supportée	1280 x 1024 @ 60, 75Hz 1024 x 768 @ 70, 75 Hz 848 x 480 @ 60Hz 832 x 624 @ 75Hz (MAC)	800 x 600 @ 60, 75 Hz 720 x 400 @ 70 Hz 640 x 480 @ 60, 75 Hz
Sortie Haut-parleur		9W (x2 Chaînes)	
Alimentation	Tension	90-240 VAC, 50/60 Hz (changement automatique) 1,5A, universel.	
Température (Note A)	Fonctionnement	0 à + 35°C (Hum. < 90%)	
	Stockage	-20 à +60 °C (Hum. < 35%)	
Humidité (Relative). (Note A)	Fonctionnement	20 à 90% sans condensation (Ta < 35%)	
	Stockage	10 à 90% sans condensation (Note A) La température de l'ampoule mouillée devrait être de 39°C Max. (Ta > 40°C) <i>Note A : La gamme de température et l'humidité relative est affichée sur le côté droit.</i>	
Altitude	Fonctionnement	0 à 3000m	
	Stockage	0 à 12,000m	
Dimensions	Physique	797 mm (W) x 641 mm (H) x 112.7 mm (D)	
Poids	Net / Brut	18.0kg / 22.0kg	
Homologations		UL/C-UL, FCC-B	
Modes d'économie d'énergie	Allumé	<180w (LED bleue)	
	Actif Éteint	<3w	
Mode minuterie pré réglée (Préajustée pour réduire le masque : 1360 x 768 à 60Hz)			
Avertissement : Faites attention de ne pas régler la carte graphique de votre ordinateur au delà des rafraichissements spécifiés ci-dessus ; ne pas respecter cette consigne peut provoquer un dommage irréparable à votre TV LCD.			
Note : Les spécifications du produit sont soumises à des modifications sans préavis.			

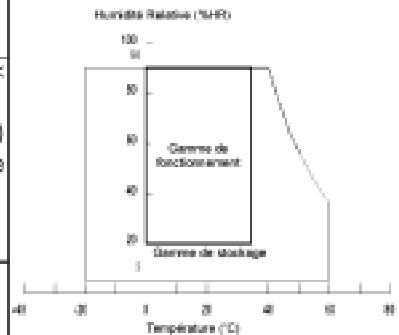

Spécifications TV LCD 27 pouces

Nom du model		LTV-27w2	
Panneau	Type	LCD WXGA matrice active TFT (Thin Film Transistor), 27" (diagonale visible 26,97"), 1280 x 720 bande verticale	
	Couleur	Revêtement anti-réfléchissement + Revêtement anti-éblouissement	
Viewing Angles		170° (H) / 170° (V)	
Signal d'entrée	Vidéo/Audio	VGA Analogue x1 (75 Ohms, 0,7 Vp-p)/Mini Stéréo x1 H/V séparé (TTL) pour PC DVI-D*1 (supporte HDCP) / RCA (L/R) *1 fr: 30-80 kHz, fv: 50-75 Hz Antenne système TV / NSTC *1 aux Etats-Unis et à Taiwan Composant Vidéo *2 / RCA (G/D) Stéréo *2 Composite *1 / S-Video *1 / RCA (G/D) stéréo *1 Composite *1 / RCA (G/D) Stéréo *1, Écouteurs Mini-Stéréo *1 (côté I/P)	
Signal de sortie		Stéréo RCA (G/D) *1	
Compatibilité HDTV		480i, 480P, 720P, 1080i	
Compatibilité PC	Recommandée	1280 x 720 @ 75Hz	
	Supportée	1280 x 1024 @ 60, 75Hz 1280 x 768 @ 60 Hz 1024x 768 @ 60, 75 Hz 832 x 624 @ 75Hz	800 x 600 @ 60, 75 Hz 720 x 400 @ 70 Hz 640 x 480 @ 60, 75 Hz
Sortie Haut-parleur		9W (x2 Chaînes)	
Alimentation	Tension	90-240 VAC, 50/60 Hz (changement automatique) 1,6A, universel.	
Température (Note A)	Fonctionnement	0 à + 35°C (Hum. < 90%)	
	Stockage	-20 à +60 °C (Hum.< 35%)	
Humidité (Relative). (Note A)	Fonctionnement	20 à 90% sans condensation (Ta < 35%)	
	Stockage	10 à 90% sans condensation (Note A) La température de l'ampoule mouillée devrait être de 39°C Max. (Ta > 40°C) <i>Note A : La gamme de température et l'humidité relative est affichée sur le côté droit.</i>	
Altitude	Fonctionnement	0 à 3000m	
	Stockage	0 à 12,000m	
Dimensions	Physique	676.84mm (W) x 556.76mm (H) x 186.2mm (D)	
Poids	Net / Brut	13.0kg / 16.0kg	
Homologations		UL/C-UL, FCC-B	
Modes d'économie d'énergie	Allumé	<150w (LED bleue)	
	Actif Éteint	<3w	

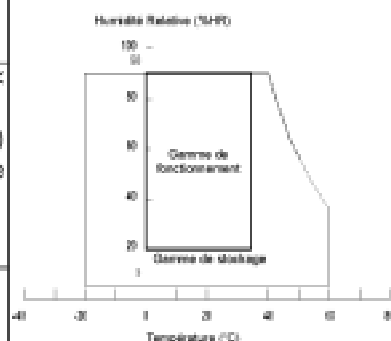

Mode minuterie pré réglée (Préajustée pour réduire le masque : 1280 x 720 à 75Hz)

Avertissement : Faites attention de ne pas régler la carte graphique de votre ordinateur au delà des rafraichissements spécifiés ci-dessus ; ne pas respecter cette consigne peut provoquer un dommage irréversible à votre TV LCD.

Note : Les spécifications du produit sont soumises à des modifications sans préavis.

Dépannage

Pas d'alimentation

- Assurez-vous que la touche Power est allumée (LED bleue)
- Assurez-vous que le cordon de secteur AC est bien branché sur la prise AC.
- Branchez un autre appareil électrique (comme une radio) dans la prise de courant pour vérifier qu'elle fournit une tension appropriée.

Le mot de passe du contrôle parental est « perdu »

- Bien que très improbable, choisissez « PASSWORD EDIT » et entrez « 0000 » pour remettre à zéro le mot de passe.

Problèmes d'interconnexion audio

- Rappelez vous que S-Vidéo 1 et Composite (AV1) partagent la même source audio.

L'alimentation est en marche mais il n'y a pas d'image

- Assurez-vous que le câble vidéo branché sur la TV LCD est bien raccordé au port de sortie vidéo à l'arrière de l'ordinateur. Si l'autre extrémité du câble vidéo n'est pas bien attachée à la TV LCD, resserrez-le.
- Ajustez la luminosité et le contraste.
- Si vous utilisez un ordinateur Macintosh plus ancien qu'un G3, vous aurez besoin d'un adaptateur Macintosh.
- Vérifiez les paramètres des sources.

Couleurs erronées ou anormales

- Si l'une des couleurs (rouge, vert ou bleu) est manquante, vérifiez que le câble vidéo est fermement connecté. Des broches relâchées ou cassées sur le connecteur câble peuvent provoquer une mauvaise connexion.
- Raccordez la TV LCD à une antenne ou un service de câble.

Les touches de la télécommande ne fonctionnent pas

- Appuyez sur une touche à la fois.

Ecran brouillé

- Vérifiez la connexion de votre antenne.
- Vérifiez le choix TV / CATV.

Pas de son

- Vérifiez la connexion audio.
- Appuyez sur MUTE sur la télécommande, pour que MUTE disparaisse de l'écran.
- Vérifiez les réglages audio. L'audio de la TV LCD peut être réglée sur SAP ou au minimum.
- Appuyez sur la touche Volume + de la télécommande.
- Assurez-vous que les écouteurs ne sont pas branchés à la prise d'écouteurs sur la TV LCD.
- Assurez-vous que le réglage du haut parleur est réglé sur « interne ».

La télécommande ne fonctionne pas

- Assurez-vous que les batteries sont bien insérées.
- Remplacez les batteries avec de nouvelles batteries au besoin.

Code de la télécommande introuvable dans une télécommande «universelle»

- Achetez une télécommande « apprenante » à part.

Problèmes de qualité d'image

- Pour la meilleure qualité d'image TV, une TV de « définition standard » doit être visionnée en format 4:3.

Comment obtenir plus d'aide ?

- Sur le Web à : www.westinghousedigital.com
- Contactez le Service Clientèle Westinghouse au (866) 287-5555 ou écrivez-nous à service@westinghousedigital.com

Contenidos

Instrucciones de seguridad del producto	2
Seguridad en la instalación de la antena	3
Guía de seguridad	4
Limpieza de la TV LCD	5



INSTALACIÓN

Contenido del paquete	6
Vista frontal de su TV LCD	6
Vista lateral del TV LCD	7
Vista trasera de su TV LCD	9
Control remoto	10
Instalación	11

Función OSD

PARÁMETROS DE IMAGEN: Brillo / Contraste / Saturación / Matiz / Temp del color / Nitidez / Relación de aspecto / Luz de fondo / Reset	15
PARÁMETROS PC: Auto Ajuste / Reloj / Fase / Posición	16
CONFIGURACIÓN DE AUDIO: Volumen / Bajos / Agudos / Balance / MTS / Silencio / Altavoz / Reset	17
IMAGEN-EN-IMAGEN: Modo de pantalla / Fuente principal / Fuente PIP / Swap / Posición PIP / Tamaño PIP / Audio desde	18
CONFIGURACIÓN DE CANAL: TV / CATV / Auto Escanear / EDICIÓN de Canal / Subtítulos	19
CONTROLES PATERNALES: Bloquear menú / Clasificación MPAA / Clasificación PG TV / EDICIÓN de contraseña	19
CONFIGURACIÓN GENERAL: Posición de menú / Temporizador del menú / Idioma / Temporizador dormir / Transparencia / DPMS / Info. de sistema / Reajustar valores de fábrica .	21
Especificaciones	22
Resolución de problemas	24

Explicación de los símbolos requeridos:

SÍMBOLO	DEFINICIÓN DE SÍMBOLO
 <p data-bbox="397 489 521 520">SA 1965</p>	<p data-bbox="716 321 1008 348">VOLTAJE PELIGROSO:</p> <p data-bbox="711 352 1438 499">El flash de rayo con el símbolo de una flecha dentro de un triángulo equilátero sirve para alertar al usuario de la presencia de "voltaje peligroso" no aislado, dentro de la carcasa de la unidad, que puede ser de suficiente magnitud para constituir un riesgo de descarga eléctrica para personas.</p>
 <p data-bbox="397 821 516 852">SA 1966</p>	<p data-bbox="716 646 906 674">INSTALACIÓN:</p> <p data-bbox="716 678 1438 793">El signo de exclamación dentro de un triángulo equilátero sirve para alertar al usuario de la presencia de instrucciones de funcionamiento y mantenimiento (servicio) importantes en la documentación que se adjunta al aparato.</p>

Instrucciones de seguridad del producto

Siga y obedezca todas las advertencias e instrucciones marcadas en el TV LCD. Para su seguridad, por favor lea todas las instrucciones de seguridad y funcionamiento antes de utilizar el TV LCD. Guarde este manual del usuario para referencias futuras.

Sobrecarga

No sobrecargue las tomas de pared, alargadores, o los enchufes. Esto podría resultar en fuego o descargar eléctrica.

Protección del cable de alimentación

Coloque adecuadamente los cables eléctricos para que no sean pisoteados o pellizcados por artículos puestos sobre o contra ellos. Inspeccione periódicamente los cables y cada extremo de ellos en busca de daños. El TV LCD debería ser instalado cerca de una toma eléctrica de pared y el enchufe en el cable eléctrico debería ser fácilmente accesible.

Ventilación

Las ranuras y aberturas en la carcasa están pensadas para la ventilación. Para asegurar un funcionamiento seguro del producto y para protegerlo de sobrecalentamientos estas aberturas no deben ser bloqueadas o cubiertas.

- No bloquee las aperturas poniendo el TV LCD sobre una cama, sofá, alfombra o superficie semejante.
- No ponga el TV LCD sobre una instalación incorporada tal como estantería para libros o estante a menos que haya una ventilación adecuada y que se cumpla con las instrucciones del fabricante.

Otros avisos

- Evite exponer el TV LCD a rayos de sol directos o altas temperaturas.
- Evite exponer el TV LCD a condensación o alta humedad.
- No intente reparar este producto por su cuenta. Su garantía no cubre reparaciones o intentos de reparación por personas no autorizadas por Westinghouse Digital.
- Si su TV LCD no va a ser usado por un largo periodo de tiempo, desenchufe el TV LCD y quite las pilas del mando a distancia.

Precauciones

- Evite tocar la pantalla. Las grasas de la piel son difíciles de quitar.
- Nunca quite la tapa trasera. Su pantalla TV LCD contiene partes de alto voltaje. Tocarlas puede causar heridas graves.
- Evite exposición de su pantalla TV LCD a luz directa del sol u otras fuentes de calor. Oriente su pantalla TV LCD de espaldas a la luz del sol para reducir el deslumbramiento.
- Maneje siempre su pantalla LCD con cuidado cuando la mueva.
- Coloque su TV LCD en un lugar bien ventilado; no ponga el TV LCD en compartimentos herméticos. No coloque nada que prevenga la disipación de calor encima del TV LCD.
- Asegúrese de que el área alrededor del TV LCD esté limpia y libre de humedad.
- No ponga objetos pesados sobre la pantalla TV LCD, el cable de audio/vídeo, o el cable de alimentación.
- Si el TV LCD emite humo, ruidos anormales, o un olor extraño, apáguelo inmediatamente y póngase en contacto con el Centro de Servicio Westinghouse.
- **ADVERTENCIA – ¡Para reducir el riesgo de fuego o descarga eléctrica, no exponga el TV LCD a lluvia o humedad! El TV LCD no debería ser mojado o salpicado y los objetos llenos de líquidos, como jarrones, no deberían ser colocados en el TV.**

Seguridad en la instalación de la antena

Base de antena exterior

Si una antena o un sistema de cable exterior está conectado a su TV LCD, asegúrese de que la antena o sistema de cable esté conectado a tierra para prevenir picos de voltaje y cargas estáticas elevadas. El Artículo 810 del Código Eléctrico Nacional, ANS/NFPA 70, ofrece información sobre una conexión a tierra adecuada del mástil y de la estructura que lo soporta, la conexión a tierra del cable a una unidad de descarga de antena, la conexión a tierra de los electrodos, y los requisitos del electrodo de conexión a tierra.

Relámpago

Para una protección añadida para el TV LCD durante una tormenta eléctrica, o cuando se deja desatendido y sin usar durante largos periodos de tiempo, desenchúfelo de la toma de pared y desconecte la antena o sistema de cable. Esto prevendrá daños al TV LCD debidos a rayos y picos en las líneas eléctricas. No desconecte la antena o el cable de alimentación durante una fuerte tormenta – puede caer un rayo mientras esté sujetando el cable causando serias lesiones. Apague el TV LCD y espere a que mejore el tiempo.

Líneas de energía

El sistema de antena de exterior no debería estar ubicado en las cercanías de líneas de alta tensión u otros circuitos energéticos, o donde se pueda caer en tales líneas de alta tensión o circuitos. Al instalar un sistema de antena exterior, se debería tener cuidado extremo para no tocar tales líneas o circuitos.

- 1) Lea estas instrucciones.
- 2) Guarde estas instrucciones.
- 3) Tenga en consideración todas las advertencias.
- 4) Siga todas las instrucciones.
- 5) No use este aparato cerca del agua.
- 6) Limpie sólo con un trapo seco.
- 7) No bloquee ninguna salida de ventilación. Instale de acuerdo con las instrucciones del fabricante.
- 8) No instale cerca de ninguna fuente de calor como radiadores, acumuladores de calor, estufas, u otros aparatos (incluyendo amplificadores) que produzcan calor.
- 9) No trate de anular los dispositivos de seguridad del enchufe tipo polarizado o conectado a tierra. Un enchufe polarizado tiene dos clavijas con una más ancha que la otra. Un tipo de enchufe conectado a tierra tiene dos clavijas y un tercer diente de tierra. Si el enchufe suministrado no encaja en su toma, consulte con un electricista para reemplazar la toma obsoleta.
- 10) Proteja el cable de alimentación para que no sea pisoteado o pellizcado sobre todo en los extremos del cable.
- 11) Use sólo adaptadores/accesorios especificados por el fabricante.
- 12) Use sólo con un carro, base, trípode, soporte, o mesa especificado por el fabricante, o vendido con el TV LCD. Cuando use un carro, tenga cuidado al mover el carro para evitar lesiones o daños.



- 13) Desenchufe este aparato durante tormentas eléctricas o cuando no sea usado durante largos periodos de tiempo.
- 14) Deje todo tipo de mantenimiento en manos de personal de servicio cualificado. En aparato necesita mantenimiento cuando ha sido dañado de cualquier modo, como cuando el cable de alimentación o enchufe está dañado, se ha derramado líquido o han caído objetos dentro del TV LCD, ha sido expuesto a lluvia o humedad, no funciona normalmente o el TV se ha caído.

Guía de seguridad

ADVERTENCIA: Este dispositivo debe ser utilizado con el suministro de energía original, número de parte DPS-210 EP 2 C.

PRECAUCIÓN: La toma de la fuente de alimentación debería estar cerca del TV LCD y debería ser fácilmente accesible. Use siempre un cable CA apropiado que esté certificado para su país específico. Algunos ejemplos son enumerados abajo:

E.E.U.U.....	UL	Suiza.....	SEV
Canadá.....	CSA	Gran Bretaña.....	BASE/BS
Alemania.....	VDE	Japón.....	Electric Appliance Control Act

AVISO IMPORTANTE SOBRE LA SELECCIÓN DEL CABLE DE ALIMENTACIÓN

Se incluye un cable de alimentación específico para este TV LCD y ha sido seleccionado de acuerdo al país de destino y debe ser usado para prevenir descargas eléctricas. Siga los siguientes consejos si es necesario reemplazar el cable original, o si no se incluye un juego de cables. El receptáculo hembra del cable debe cumplir los requisitos IEC-60320 y debería parecerse a la Figura A1 de abajo:



Para los Estados Unidos y Canadá

En los Estados Unidos y Canadá el enchufe hembra es de estilo NEMA5-15 (Figura A2), enumerado por UL, y etiquetado CSA. Para TVs LCD que estén en un escritorio o en una mesa, se puede usar un juego de cables de tipo SVT o SJT. Para TVs LCD colocados directamente en el suelo, sólo se pueden usar juegos de cable de tipo SJT. El juego de cables debe ser seleccionado de acuerdo a la corriente real del TV LCD. Por favor consulte la tabla de abajo para el criterio de selección del cable de alimentación usado en los Estados Unidos y Canadá.

Tipo de cable	Tamaño de los conductores dentro del cable	Categoría máxima real de la unidad
SJT	18 AWG	10 Amps
	16 AWG	12 Amps
	14 AWG	12 Amps
SVT	18 AWG	10 Amps
	17 AWG	12 Amps

Declaración de cumplimiento FCC

Este equipo ha sido probado y se ha comprobado que cumple con los límites para un dispositivo digital Clase B, con arreglo a la parte 15 de las Reglas FCC. Estos límites están designados para ofrecer una protección razonable contra interferencias dañinas cuando el equipo es utilizado en una instalación residencial. Este equipo genera, usa y puede irradiar energía de radio frecuencia y, si no es instalado y utilizado estrictamente de acuerdo a las instrucciones, puede causar interferencias dañinas para las comunicaciones de radio. Sin embargo, no hay garantía de que no habrá interferencias en una instalación particular. Si este equipo causa interferencias dañinas a la recepción de radio o televisión, lo cual puede ser determinado apagando y encendiendo el equipo, se aconseja al usuario que intente corregir la interferencia con una o más de las siguientes medidas:

- Reoriente o recolocque la antena receptora.
- Aumente la separación entre el TV LCD y el receptor.
- Conecte el equipo a una toma en un circuito distinto de aquel al que esté conectado el receptor.
- Consulte con el Centro de Servicio Westinghouse o con un técnico de radio/TV con experiencia para obtener asistencia.

Advertencia FCC

Para asegurar un cumplimiento continuo FCC, el usuario debe usar un cable de alimentación conectado a tierra y el cable revestido de interface de video proporcionado con núcleos de ferrita protegidos. Si va a ser usado un cable BNC, use sólo un cable revestido BNC (5). Además, cualquier cambio no autorizado o modificaciones sin una aprobación expresa de Westinghouse anulará la autoridad del usuario para utilizar este dispositivo.

Limpieza de la TV LCD

- **ASEGURESE DE QUE APAGA LA LCD TV**
- **NUNCA ROCIE O DERRAME LIQUIDOS DIRECTAMENTE SOBRE LA PANTALLA O CAJA**

Para limpiar la pantalla:

1. Limpiar la pantalla con un trapo limpio, suave y sin pelusa. Esto quita el polvo y otras partículas.
2. Si todavía no estuviera limpio, aplique una pequeña cantidad de limpiador de cristal, sin amoníaco ni alcohol, en un trapo limpio, suave y sin pelusa y limpie la pantalla.

Para limpiar la caja:

1. Use un paño suave y seco.
2. Si todavía no estuviera limpio, aplique una pequeña cantidad de detergente suave no abrasivo, sin amoníaco ni alcohol, en un trapo limpio, suave y sin pelusa y limpie la superficie.

Descarga de responsabilidad

Westinghouse Digital no recomienda el uso de ningún limpiador con amoníaco o alcohol en la pantalla o carcasa del TV LCD. Se sabe que algunos limpiadores químicos dañan la pantalla y/o la carcasa del TV LCD. Westinghouse Digital no será responsable de los daños resultantes del uso de cualquier limpiador con amoníaco o alcohol.

INSTALACIÓN

Contenido del paquete

El paquete de su producto incluye:

- Un TV LCD Westinghouse de 27" o 32"
- Control remoto (con baterías)
- Cable de alimentación
- Guía rápida de conexión
- Manual del usuario
- Cable de vídeo componente (verde, azul, rojo)
- Cable de audio (rojo, blanco)



Vista frontal de su TV LCD

Use los botones en el lado derecho del TV LCD o en el mando a distancia para mostrar el visualizador en pantalla (OSD). Los controles OSD están descritos en "Funciones OSD" en la página 14.

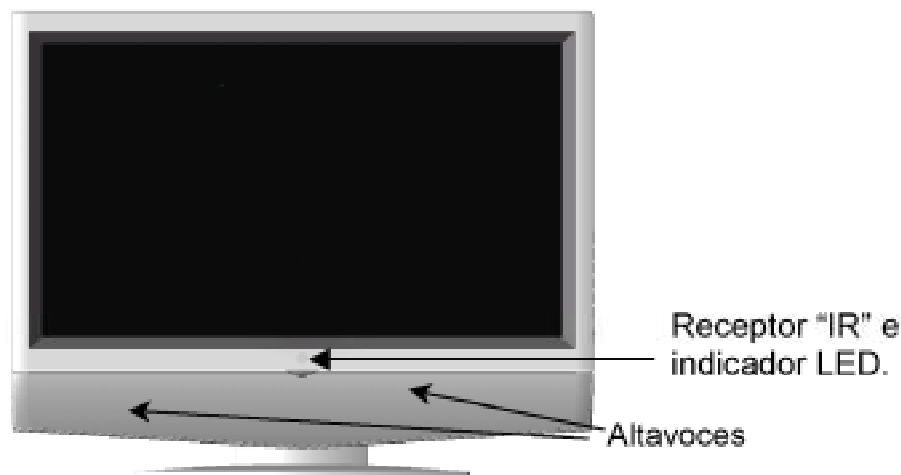

Vista lateral del TV LCD

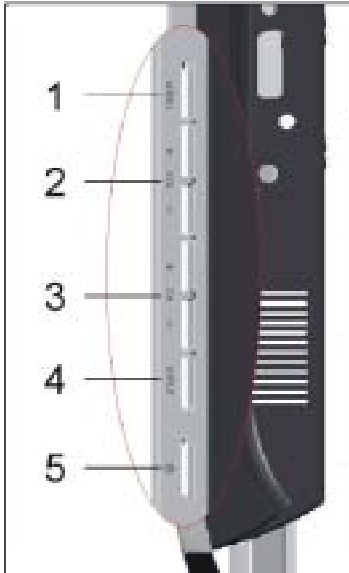
	1. Menú	Encender/apagar el menú OSD
	2. Volumen + / -	Subir/bajar el volumen del sonido o ajustar un control seleccionado en el menú OSD.
	3. Canal + / -	Subir/bajar de canal cuando la entrada es TV o seleccionar un control estando en el menú OSD.
	4. Entrada	Seleccione entrada activa de vídeo o elija una selección estando en el MENÚ OSD.
	5. Botón de encendido	Encender/apagar

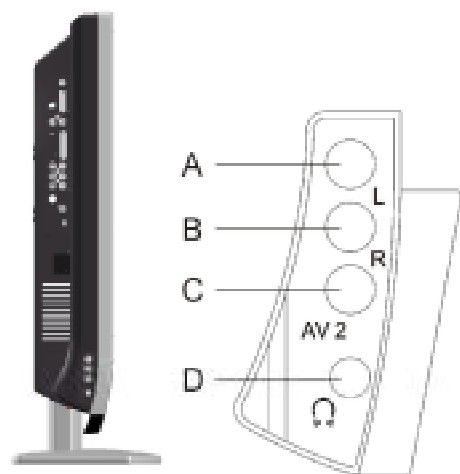

A/B. Entrada de AV2 vídeo (derecho/izquierdo)

Conecte una fuente de audio externa a estos enchufes (Audio (D/I)).

C. Entrada de AV2 vídeo

Conecte un dispositivo de vídeo externo como un VÍDEO, DVD o sistema de vídeo juego.

D. Entrada de auriculares.

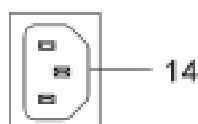
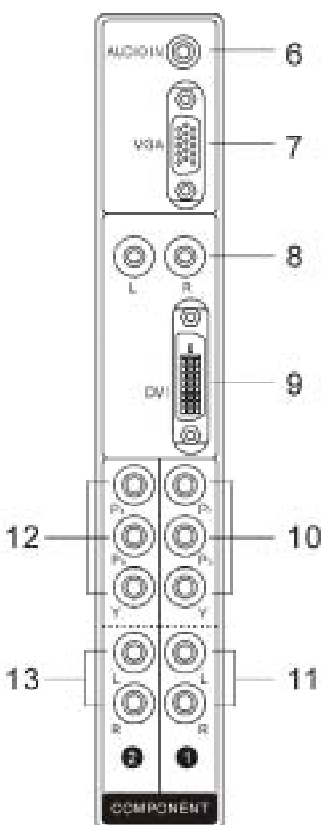
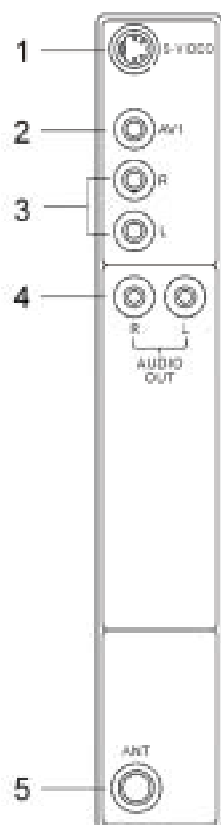

1. Entrada S-Video

Conectar a un dispositivo de vídeo externo como un receptor digital de cable/satélite, VÍDEO, DVD o sistema de vídeo juego.

2. Entrada de AV1 vídeo

Conecte el vídeo compuesto al dispositivo de vídeo externo tales como VÍDEO, DVD y vídeo juegos.

3. Entrada de AV1 & S-Video audio (derecho/izquierdo)

Conectar una fuente de audio externa a este enchufe; (Audio (D/I)). Esta conexión soporta tanto entradas S-Video como AV.

4. Salida de audio (derecho/izquierdo)

Conecte esta salida a un receptor de audio externo.

5. ANT (Entrada-RF)

Conecte el TV LCD a una antena o servicio de cable.

6. ENTRADA de audio VGA

Usando el cable suministrado, conecte la salida de audio (verde) desde un ordenador.

7. VGA

Usando un cable VGA de 15-pins, conecte a un ordenador u otro dispositivo con salida VGA.

8. Entrada de DVI audio (derecho/izquierdo)

Conecte el audio externo a este enchufe.

9. DVI

Usando un cable DVI de 20-pins, conecte a un ordenador u otro dispositivo con salida DVI.

10. Entrada de YpbPr1

Conecte los dispositivos de vídeo externos con la salida componente a estos enchufes.

11. Entrada de YPbPr1 Audio 1 (Izquierdo/Derecho)

Conectar una fuente de audio externa a este enchufe.

12. Entrada de YpbPr2

Conectar un dispositivo de vídeo externo con salida componente a estos enchufes.

13. Entrada de YPbPr2 Audio 2 (Izquierdo/Derecho)

Conectar una fuente de audio externa a este enchufe.

14. ENTRADA CA (Alimentación)

Conecte el cable de alimentación de la ENTRADA CA a la fuente de alimentación.

Vista trasera de su TV LCD

TV LCD 27 pulgadas

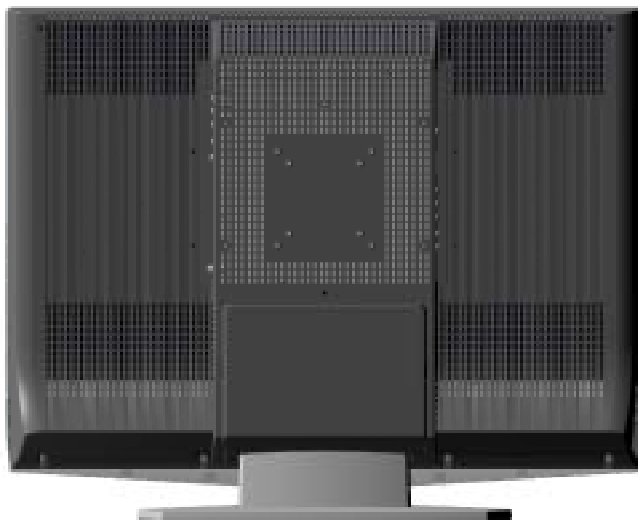

TV LCD 32 pulgadas

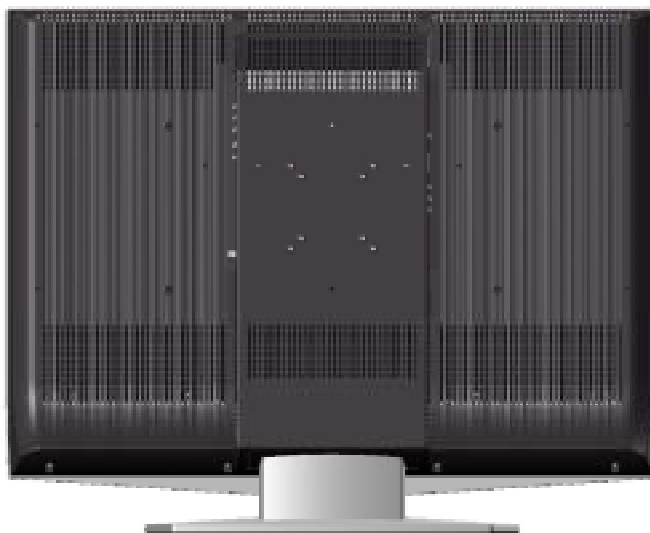

Control remoto

El mando a distancia transmitirá al TV LCD a una distancia de hasta 23 pies.

1. **ALIMENTACIÓN:**
Encender/apagar la alimentación
2. **ENTRADA**
Seleccione la fuente de entrada
3. **TECLA DEL NÚMERO DE CANAL**
Seleccione canales específicos
4. **ÚLTIMO CA**
Cambia al canal anterior
5. **MENU/SALIR**
Encender/apagar el menú OSD o salir de la búsqueda de canales de TV
6. **AUMENTAR**
Seleccione el formato de visualización de vídeo "ESTÁNDAR" o "RELLENAR" o "ZOOM"
7. **▼ / ▲ / ◀ / ▶**
Control de MENÚ OSD
8. **Intro**
Ejecutar un comando
9. **SILENCIO**
Encender/apagar el sonido
10. **INFO.**
Mostrar la información de fuente y canal
11. **PIP**
Visualizar sub-imagen
Encendido/apagado
12. **CONGELAR**
Congelar pantalla principal
13. **VOL - / +**
Ajustar el volumen arriba/abajo
14. **CH ▼ / ▲**
Ajuste arriba/abajo del canal de TV
15. **YPbPr**
Seleccione fuente de entrada YPbPr1 / YPbPr2
16. **PC**
Seleccione fuente de entrada VGA / DVI
17. **TV**
Seleccione fuente de entrada TV
18. **S-Video**
Seleccione fuente de entrada S-Vídeo
19. **AV**
Seleccione fuente de entrada AV1 / AV2

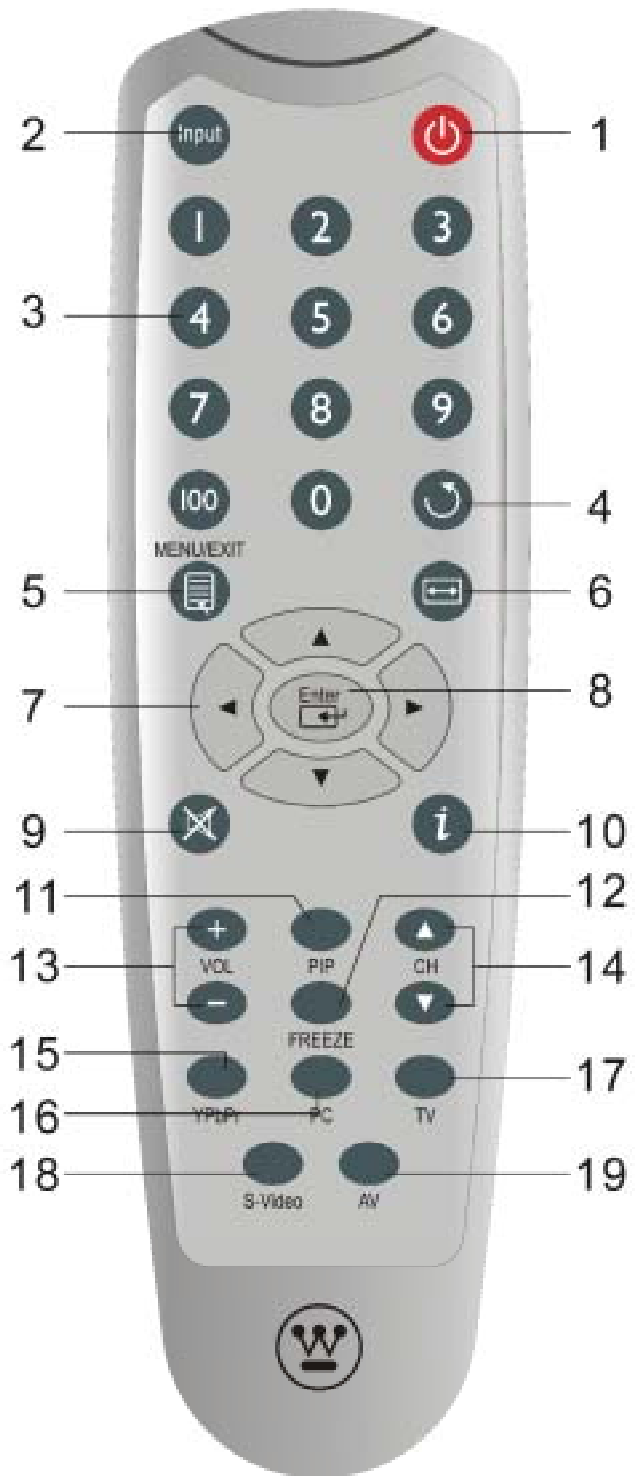

Instalación

1. Instalación de las baterías del control remoto

- 1) Quite la cubierta de las pilas.
- 2) Introduzca las pilas, alineando las correspondientes marcas (+) y (-), en el compartimiento de las pilas.



- 3) Coloque de nuevo la tapa de las pilas.

PRECAUCIÓN:

- Usar sólo pilas AAA.
- No mezcle las pilas nuevas y viejas. Esto puede resultar en un agrietamiento o escape que podría representar un riesgo de incendio o causar daños personales.
- Inserte las pilas según las marcas (+) y (-). Insertar las pilas incorrectamente puede resultar en un agrietamiento o escape que podría representar un riesgo de incendio o causar daños personales.
- Deshágase de las pilas usadas de acuerdo a las leyes y regulaciones locales.
- Mantenga las pilas lejos de los niños y de los animales domésticos.
- Cuando el control remoto no vaya a ser utilizado por un largo periodo de tiempo, quite las pilas.

2. Conexión de los cables de audio y vídeo al PC

Conecte uno o todos los siguientes a la parte trasera del TV LCD

IMPOTANTE: Antes de empezar, asegúrese de que todos los dispositivos estén apagados.

CONEXIÓN VGA: Conecte un cable VGA analógico desde su puerto de SALIDA VGA PC al puerto de ENTRADA VGA TV LCD.

CONEXIÓN DVI: Conecte un cable digital DVI desde el puerto de su PC o DVD DVI al puerto DVI-HDCP del TV LCD.

CONEXIÓN DE AUDIO: Conecte un mini cable estéreo desde el puerto de SALIDA DE AUDIO del PC al puerto de ENTRADA DE AUDIO en el TV LCD.

3. Conexión del cable AV, componente, S-vídeo a los dispositivos de vídeo

Conecte los cables del video/audio a partir de dispositivos compatibles al tablero trasero de TV LCD.

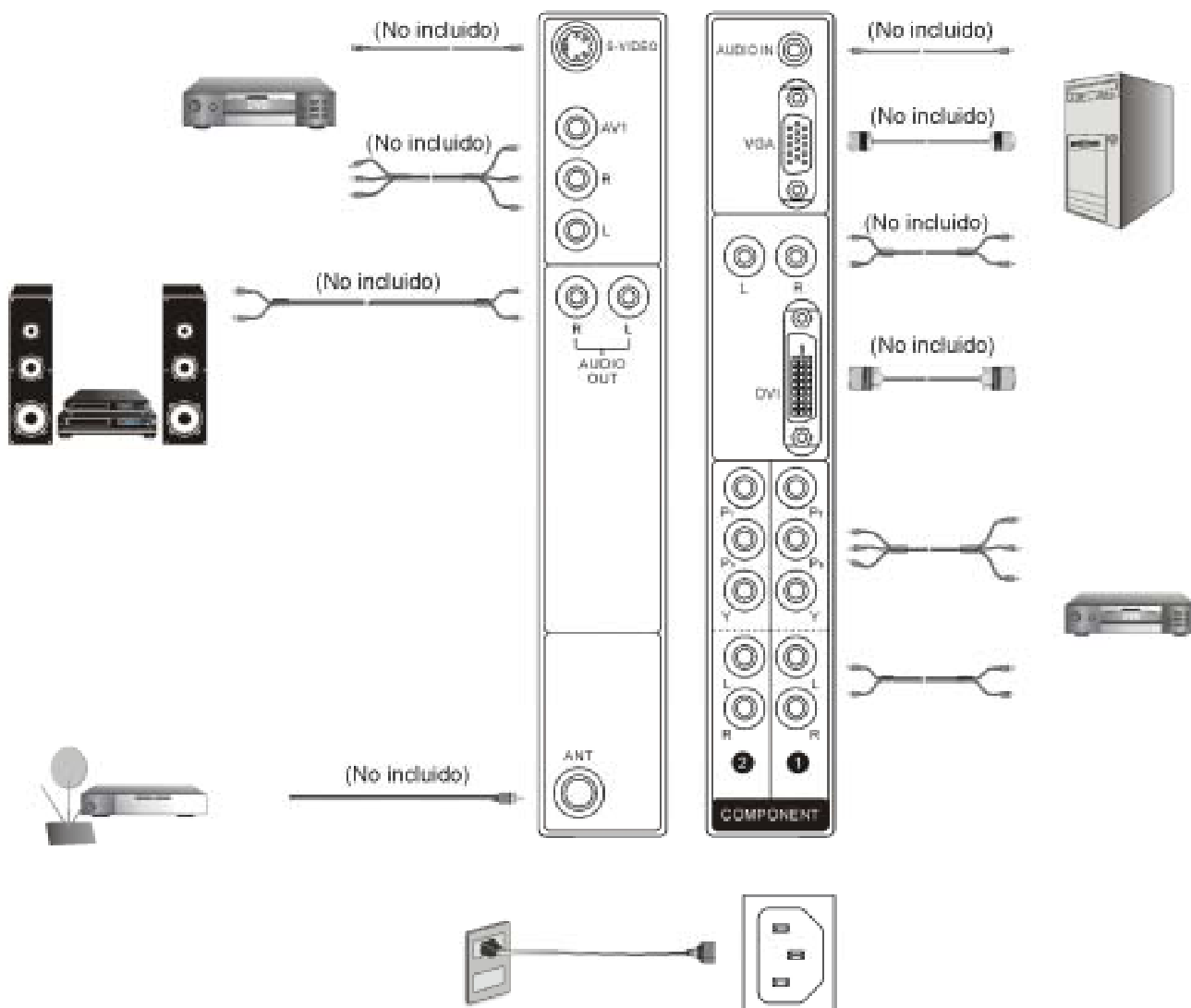

4. Conexión de los cables de alimentación

Conecte el cable de alimentación al TV LCD y después conecte a una red eléctrica AC propiamente conectada a tierra.

TV LCD 27 pulgadas



TV LCD 32 pulgadas



5. Encendido

Presione el botón encendido en la parte derecha del TV LCD, o presione el botón ENCENDIDO (rojo) en el mando a distancia.



6. Seleccione la fuente de entrada del TV LCD usando el menú OSD o el mando a distancia

7. Si se conecta a una antena, cable u otra fuente RF en entradas TV:

Ver la página 19 para auto buscar y editar canales disponibles.

8. Si se conecta a un PC (VGA/DVI):

Para mejorar la calidad de imagen, ajuste la resolución de su ordenador a 1280 x 720 a 75Hz (para el TV LCD 27 pulgadas) o 1360 x 768 a 60Hz (para el TV LCD 32 pulgadas). Consulte la guía de usuario de la tarjeta gráfica de su ordenador para ajustar esta resolución.

Función OSD

Todas las configuraciones de funciones OSD son controladas bien por el mando a distancia bien usando las teclas de control en la parte derecha de su TV LCD.

Para visualizar el menú principal OSD, presione el botón menú en la parte derecha de las teclas de control frontales del TV LCD o la tecla MENÚ en el mando a distancia. Use las teclas de flecha ◀/▶ para seleccionar el sub-menú OSD deseado.

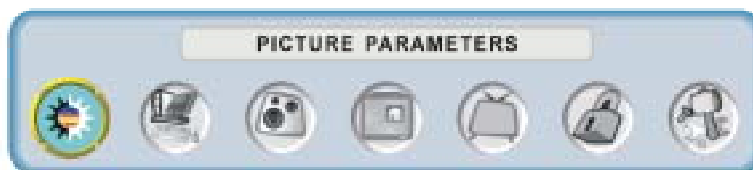

Menú principal

Para seleccionar un sub-menú, presione ▲/▼ en la parte derecha del TV LCD o la tecla ▲/▼ en el mando a distancia.

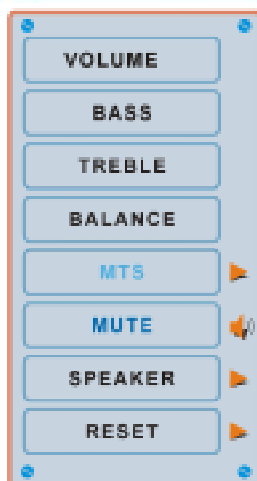

PARAMETROS DE IMAGEN:

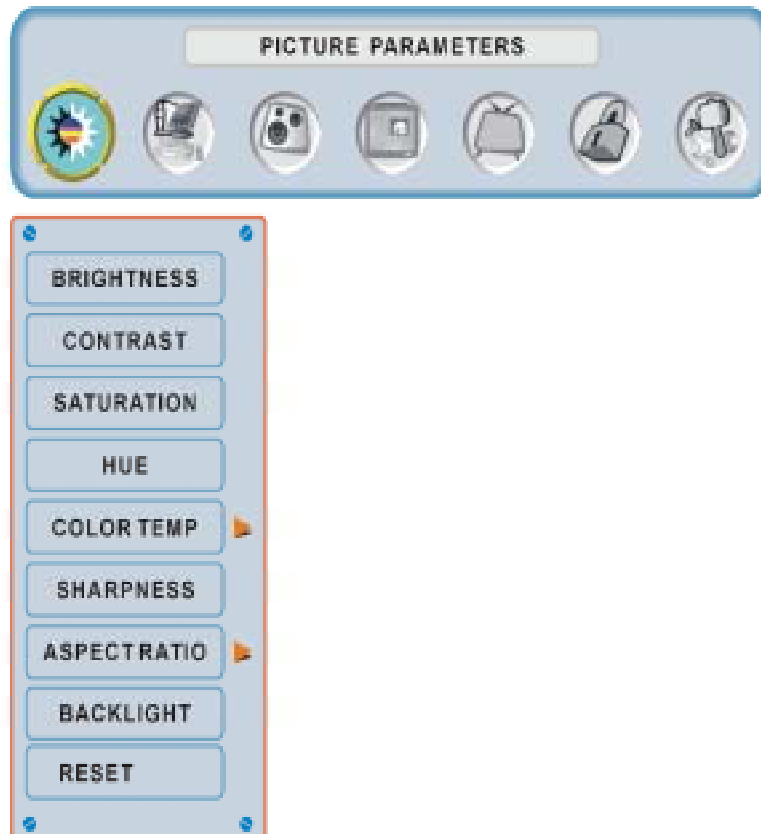

Nombre de función	Función
Brillo	Ajuste de brillo
Contraste	Ajuste de contraste
Saturación	Ajuste de saturación
Matiz	Ajuste de tono
Temp del Color	Ajuste de la temperatura del color (color 1, color 2, color 3)
Nitidez	Ajuste de nitidez (La nitidez no se puede ajustar en modo PC)
Relación de aspecto	Ponga la pantalla en "ESTÁNDAR" / "RELLENAR" / "ZOOM"
Luz de fondo	Ajuste de la luz de fondo
Reset	Restaurar la configuración inicial de vídeo

PARÁMETROS PC:

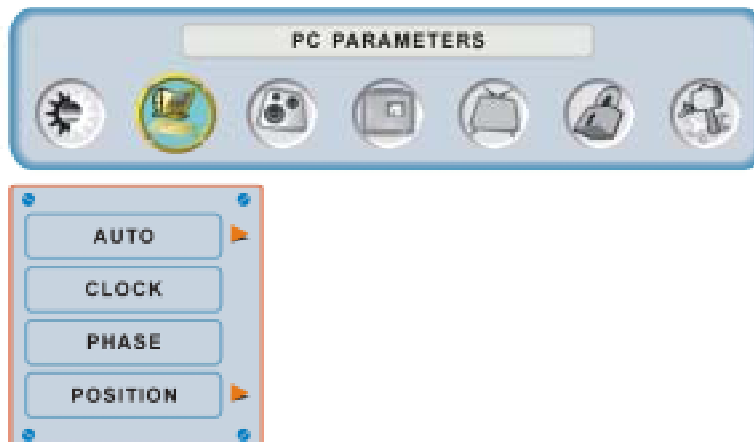

Nombre de función	Función
Auto ajuste	Auto ajustar la fase horizontal de la imagen
Reloj	Ajuste del reloj
Fase	Ajuste de la fase
Posición	Ajuste de la posición horizontal y vertical de la imagen

NOTA: El menú GRÁFICO está sólo disponible cuando la fuente VGA está seleccionada.

CONFIGURACIÓN DE AUDIO:



Nombre de función	Función
Volumen	Ajuste del volumen
Bajos	Ajuste de bajos
Agudos	Ajuste de agudos
Balance	Ajuste del balance
MTS	Selección MTS NOTA: Esta función depende del tipo de emisión que se está recibiendo.
Silencio	Seleccione audio ENCENDIDO o APAGADO
Altavoz	Seleccione altavoces internos o externos
Reset	Restaurar la configuración inicial de audio

IMAGEN-EN-IMAGEN:

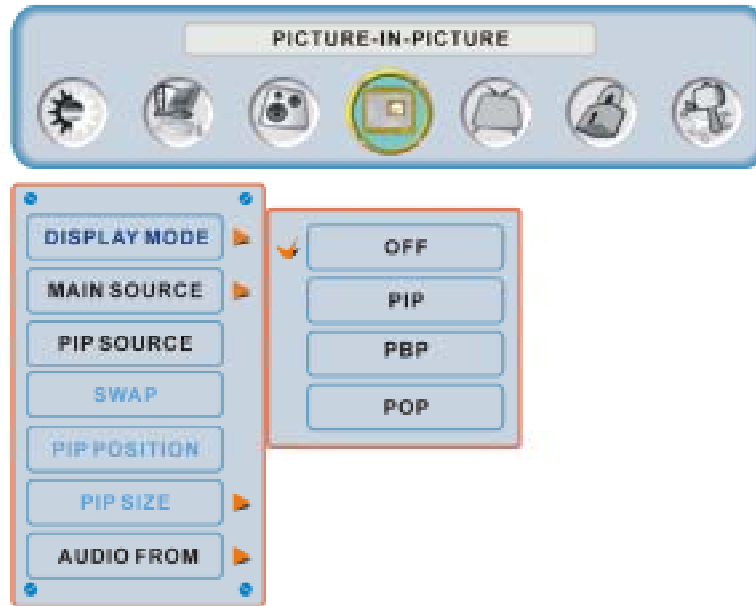

Nombre de función	Función
Modo de Pantalla	OFF --> PIP --> PBP --> POP
Fuente Principal	Seleccionar fuentes de pantalla principales TV --> AV1 --> AV2 --> S Video --> YPbPr1 --> YPbPr2 --> VGA --> DVI
Fuente PIP	Seleccione fuentes de sub-pantalla Por favor, vea la especificación PIP/PBP/POP en la Tabla 1
Swap	Intercambiar las fuentes de pantalla principal y sub-pantalla
Posición PIP	Ajuste de posición horizontal/vertical de la sub-pantalla
Tamaño PIP	Ajuste de tamaño de la sub-pantalla (Pequeño --> Medio --> Grande)
Audio desde	Seleccione las fuentes de audio para la pantalla principal y la sub-pantalla

Tabla 1:

SUB Principal	VGA	DVI	AV1	AV2	S Video	YPbPr1	YPbPr2	TV
VGA	X	O	O	O	O	X	X	O
DVI	O	X	O	O	O	O	O	O
AV1	O	O	X	X	X	O	O	X
AV2	O	O	X	X	X	O	O	X
S Video	O	O	X	X	X	O	O	X
YPbPr1	X	O	O	O	O	X	X	O
YPbPr2	X	O	O	O	O	X	X	O
TV	O	O	X	X	X	O	O	X

CONFIGURACIÓN DE CANAL:

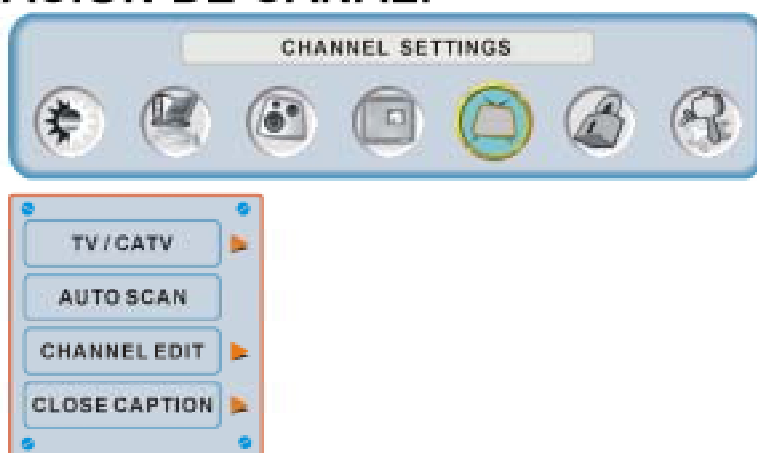

Nombre de función	Función
TV / CATV	Seleccione el tipo de fuente TV (ANTENA => Cable STD => Cable HRC => Cable IRC)
Auto escanear	Detectar automáticamente los canales de TV disponibles
EDICIÓN de canal	Añadir / eliminar los canales de TV seleccionados
Subtítulos	Apagar los subtítulos o CC1, CC2, CC3, CC4, TEXT1, TEXT2, TEXT3, TEXT4

CONTROLES PATERNALES:

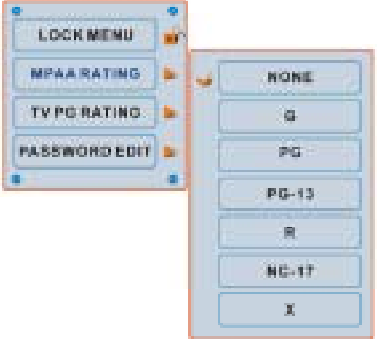
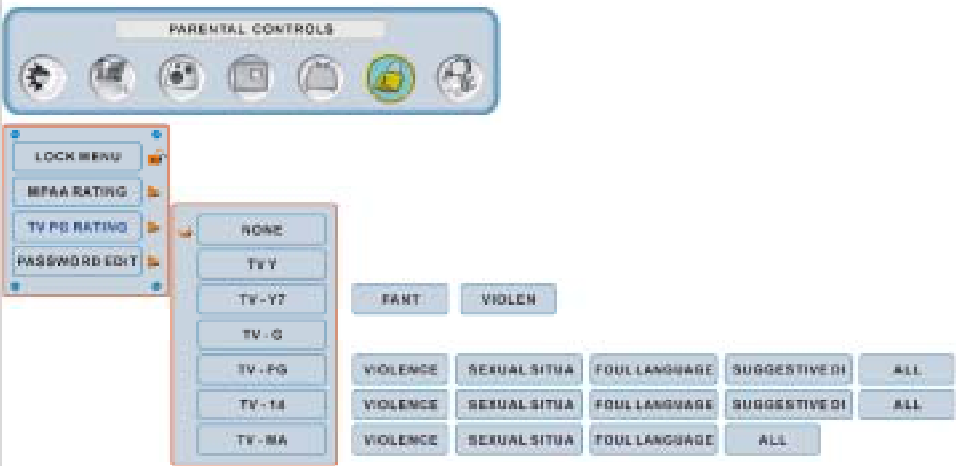
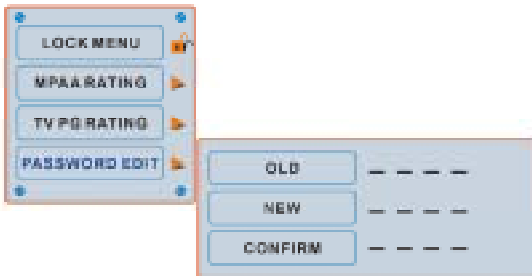

Nombre de función	Función
Bloquear Menú	APAGAR o ENCENDER el control paternal
Clasificación MPAA	Ver página 20
Clasificación PG TV	Ver página 20
EDICIÓN de contraseña	Cambiar contraseña (ver página 20)

Nombre de función	Función
Clasificación MPA	 <p>NINGUNO: No disponible G: Audiencia general PG: Se sugiere consejos paternales PG-13: Padres enérgicamente advertidos R: Restringido NC 17: Admisión prohibida para menores de 17 X: Solo para público adulto</p>
Clasificación PG TV	 <p>TV Y: Todos los niños TV Y7: Para niños mayores TV G: Audiencia general TV PG: Se sugiere consejos paternales TV 14: Padres enérgicamente advertidos TV MA: Solo para adultos</p>
Edición de contraseña	 <p>Cambiar contraseña</p>

CONFIGURACIÓN GENERAL:

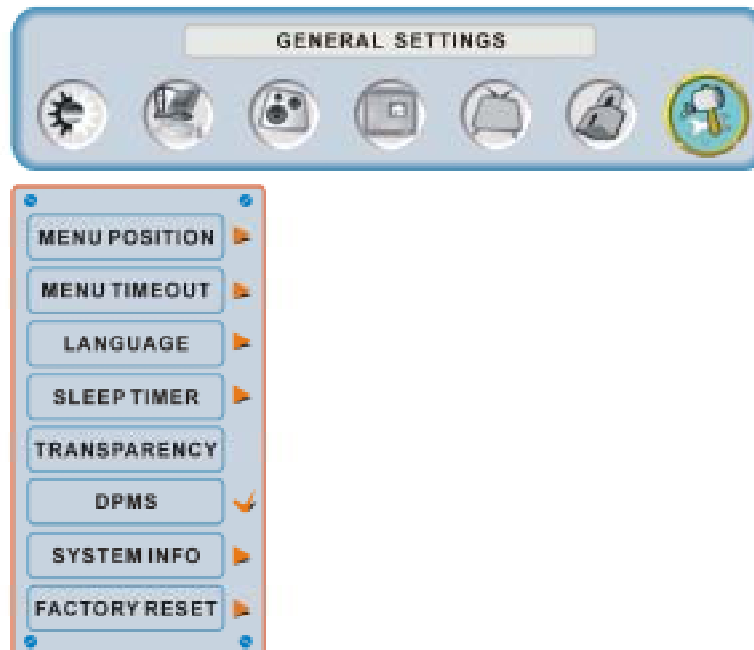

Nombre de función	Función
Posición de menú	Ajuste de posición horizontal/vertical OSD
Temporizador del menú	Ajustar el tiempo para apagar el OSD automáticamente
Idioma	Selección de idioma OSD
Temporizador dormir	Ajustar el temporizador para apagar automáticamente
Transparencia	Ajustar el nivel de transparencia del OSD
DPMS	Seleccionar DPMS encendido/apagado
Info. de sistema	Visualizar fuente, tipo y señal de entrada
Reprogramar los valores de fábrica	Restaurar los valores por defecto de fábrica

Especificaciones del TV LCD 32 pulgadas

Nombre del modelo		LTV-32w1	
Panel	Tipo	32" (32.02" área diagonal visible), TFT (Thin Film Transistor), matriz activa WXGA LCD, 1366x768 raya vertical	
	Color	Capa anti-reflectora + Capa anti-deslumbramiento	
Ángulos de visión		170° (H) / 170° (V)	
Señal de entrada	Video/Audio	VGA Analógico *1 (75 ohms, 0.7 VP-p)/Mini-Estéreo *1 H/V separado (TTL) para PC DVI-D*1 (Soporta HDCP) / RCA (I/D) *1 fh: 30-80 kHz, fv: 50-75 Hz Antena del sistema de TV / NTSC *1 en US y TW Video componente *2 / RCA (I/D) estéreo *2 Compuesto *1 / S-Video *1 / RCA (I/D) estéreo *1 Compuesto *1 / RCA (I/D) estéreo *1, mini auriculares estéreo *1 (lado I/P)	
Señal de salida		RCA (I/D) estéreo *1	
Compatibilidad HDTV		480i, 480P, 720P, 1080i	
Compatible PC	Recomendado	1360 x 768 @ 60Hz	
	Soportado	1280 x 1024 @ 60, 75Hz 1024 x 768 @ 70, 75 Hz 848 x 480 @ 60Hz 832 x 624 @ 75Hz (MAC)	800 x 600 @ 60, 75 Hz 720 x 400 @ 70 Hz 640 x 480 @ 60, 75 Hz
Salida de altavoz		9W (x2 Canales)	
Alimentación	Voltaje	90-240 VAC, 50/60 Hz (auto cambiar), 1.8A, universal.	
Temperatura (Nota A)	Funcionando	0 a + 35°C (Hum. < 90%)	
	Almacenado	-20 a + 60°C (Hum. < 35%)	
Humedad (relativa). (Nota A)	Funcionando	20 a 90% no-condensado. (Ta < 35%)	
	Almacenado	10 a 90% no-condensado. (Nota A)	
		La temperatura de la bombilla mojada debería ser de 39°C Max. (Ta > 40°C) <i>Nota A: El rango de temperatura y humedad relativa se muestran en el lado derecho</i>	
Altitud	Funcionando	0 a 3,000 m	
	Almacenado	0 a 12,000 m	
Dimensiones	Físico	797 mm (ancho) x 641 mm (alto) x 112.7 mm (profundidad)	
Peso	Neto / Bruto	18.0kg / 22.0kg	
Regulaciones		UL/C-UL, FCC-B	
Modos de ahorro de energía	Encendido	<180w (LED Azul)	
	Apagado activo	<3w	
Preajuste del modo de resolución (Pre-ajustado para reducir parpadeo a: 1360 x 768 at 60Hz)			
Advertencia: No ajustar la tarjeta de gráficos en su ordenador para exceder estas tasas de recuperación; hacer eso podría resultar en daño permanente a la TV LCD.			
Nota: Las especificaciones del producto están sujetas a cambio sin previo aviso.			

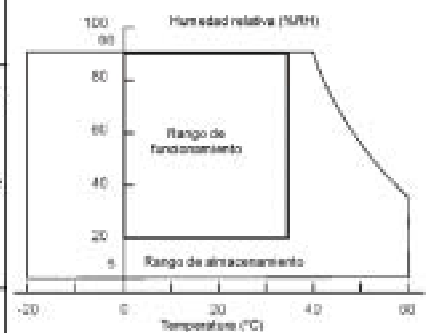

Especificaciones del TV LCD 27 pulgadas

Nombre del modelo		LTV-27w2	
Panel	Tipo	27" (26.97" área diagonal visible), TFT (Thin Film Transistor), matriz activa WXGA LCD, 1280x720 raya vertical	
	Color	Capa anti-reflectora + Capa anti-deslumbramiento	
Ángulos de visión		170° (H) / 170° (V)	
Señal de entrada	Video/Audio	VGA analógico *1 (75 ohms, 0.7 VP-p)/mini-estéreo *1 H/V separado (TTL) para PC DVI-D*1 (soporta HDCP) / RCA (I/D) *1 fh: 30-80 kHz, fv: 50-75 Hz Antena del sistema de TV / NTSC *1 en US y TW Video componente *2 / RCA (I/D) estéreo *2 Compuesto *1 / S-Video *1 / RCA (I/D) estéreo *1 Compuesto *1 / RCA (I/D) estéreo *1, mini auriculares estéreo *1 (lado I/P)	
Señal de salida		RCA (I/D) estéreo *1	
Compatibilidad HDTV		480i, 480P, 720P, 1080i	
Compatible PC	Recomendado	1280 x 720 @ 75Hz	
	Soportado	1280 x 1024 @ 60, 75Hz 1280 x 768 @ 60 Hz 1024x 768 @ 60, 75 Hz 832 x 624 @ 75Hz	800 x 600 @ 60, 75 Hz 720 x 400 @ 70 Hz 640 x 480 @ 60, 75 Hz
Salida de altavoz		9W (x2 Canales)	
Alimentación	Voltaje	90-240 VAC, 50/60 Hz (auto cambiar), 1.6A, universal.	
Temperatura (Nota A)	Funcionando	0 a + 35°C (Hum. < 90%)	
	Almacenado	-20 a + 60°C (Hum. < 90%)	
Humedad (relativa). (Nota A)	Funcionando	20 a 90% no-condensado. (Ta < 35%)	
	Almacenado	10 a 90% no-condensado. (Nota A)	
		La temperatura de la bombilla mojada debería ser de 39°C Max. (Ta > 40°C) Nota A: El rango de temperatura y humedad relativa se muestran en el lado derecho	
Altitud	Funcionando	0 a 3,000 m	
	Almacenado	0 a 12,000 m	
Dimensiones	Físico	676.84 mm (ancho) x 558.76 mm (alto) x 186.2 mm (profundidad)	
Peso	Neto / Bruto	13.0kgs. / 16.0 kgs.	
Regulaciones		UL/C-UL, FCC-B	
Ahorro de energía	Encendido	<150w (LED Azul)	
Modos	Apagado Activo	<3w	

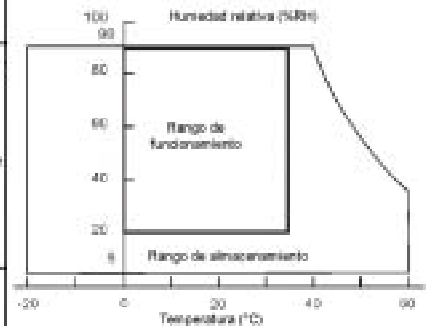

Preajuste del modo de resolución (Pre-ajustado para reducir parpadeo a: 1280 x 720 at 75Hz)
Advertencia: No ajustar la tarjeta de gráficos en su ordenador para exceder estas tasas de recuperación; hacer eso podría resultar en daño permanente a la TV LCD.
Nota: Las especificaciones del producto están sujetas a cambio sin previo aviso.

Resolución de problemas

Ninguna potencia

- Asegúrese de que el botón de encendido esté ENCENDIDO (LED azul).
- Asegúrese de que el cable de alimentación CA esté conectado con seguridad a la toma CA.
- Enchufe otro dispositivo eléctrico (como una radio) a la toma de pared para comprobar que la toma esté suministrando el voltaje adecuado.

La contraseña de control paternal aparece como "LOST"

- En este caso poco probable, seleccione "EDICIÓN CONTRASEÑA" e introduzca "0000" para reprogramar la contraseña.

Cuestiones de interconexión de AUDIO

- Recuerde que S-Vídeo y Compuesto (AV1) comparten la misma fuente de audio.

La alimentación está ENCENDIDA pero no hay imagen en la pantalla

- Asegúrese de que el cable de vídeo conectado al TV LCD esté firmemente asegurado al puerto de salida de vídeo en la parte trasera del ordenador. Si el otro extremo del cable de vídeo no está adecuadamente conectado al TV LCD, asegúrelo con firmeza.
- Ajustar el brillo y contraste.
- Si está usando un ordenador Macintosh anterior al G3, necesita un adaptador Macintosh.
- Ajustes para verificación de fuente.

Colores equivocados o anormales

- Si falta algún color (rojo, verde o azul), verifique el cable de vídeo para asegurarse de que esté bien conectado. Pines sueltos o quebrados en el cable conector pueden causar una conexión inapropiada.
- Conecte el TV LCD a otro ordenador.

Los botones del mando a distancia no funcionan

- Presionar sólo un botón cada vez.

Aparece nieve sobre la pantalla

- Verificar su conexión de antena.
- Verificar selección de TV / CATV.

Ningún sonido

- Compruebe la conexión de audio.
- Presione SILENCIO en el mando a distancia, para que SILENCIO desaparezca de la pantalla.
- Compruebe la configuración de audio. Puede que el audio del TV LCD esté puesto en SAP o mínimo.
- Presione la tecla de volumen + (arriba) en el mando a distancia.
- Asegúrese de que los auriculares no estén conectados a la entrada de auriculares en el TV LCD.
- Asegúrese de que la configuración de los altavoces está puesta en "interno".

El control remoto no funciona

- Asegúrese de que las pilas estén insertadas correctamente.
- Cambie las pilas por unas nuevas si es necesario.

El código del mando a distancia no se encuentra en un mando**“Universal”**

- Compre por separado un mando a distancia “universal”.

Cuestiones de calidad de imagen

- Para la mejor calidad de imagen TV, se debería ver TV de “Definición Estándar” en formato 4:3.

¿Cómo puedo obtener más ayuda?

- Vaya a: www.westinghousedigital.com
- Contacte con el Servicio al Cliente Westinghouse en el (866) 287-5555 o escribanos al service@westinghousedigital.com