

NEC

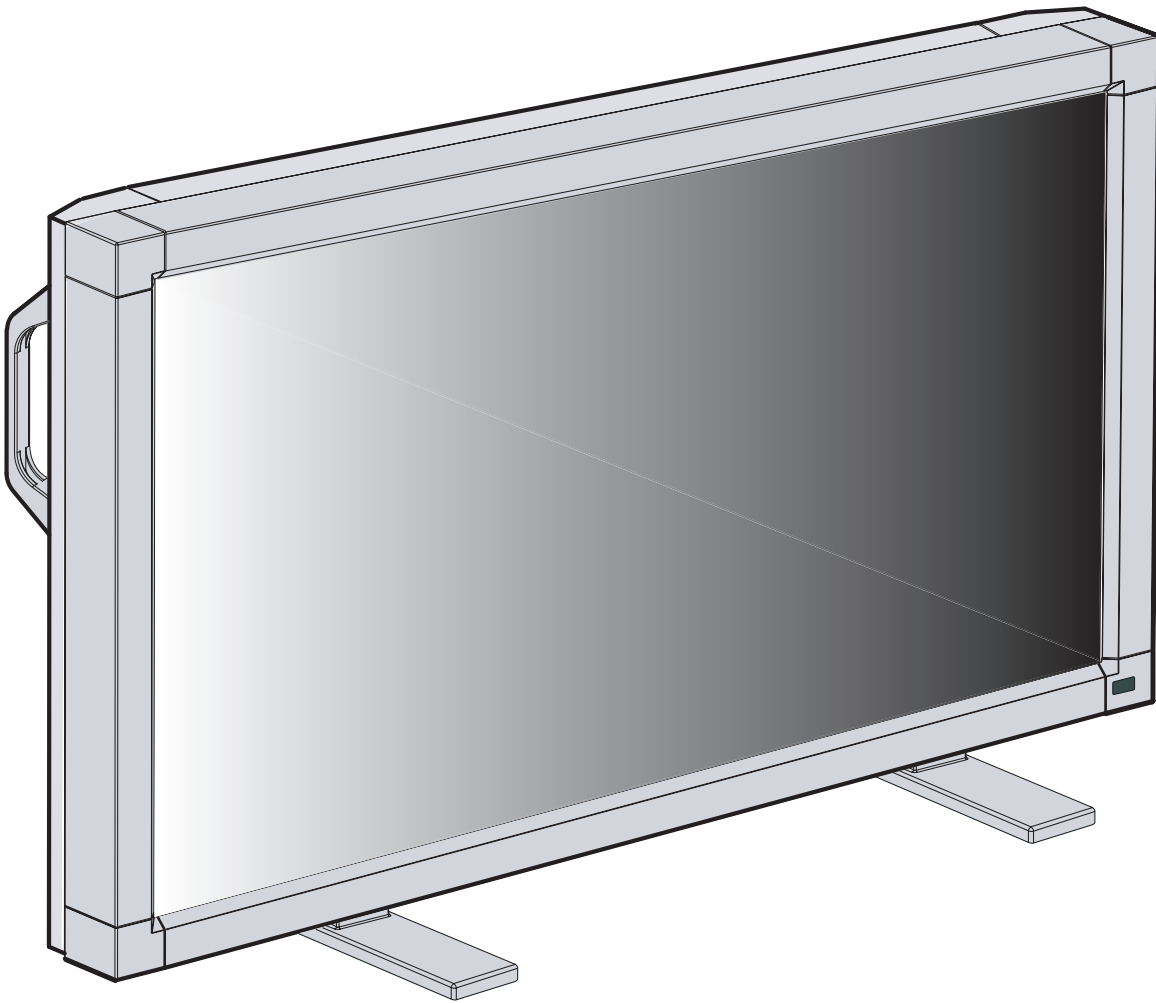

USER'S MANUAL
MANUEL UTILISATEUR

MultiSync® LCD4010™

MultiSync® LCD4610™

To learn about other special offers, register online at www.necmitsubishi.com/productregistration

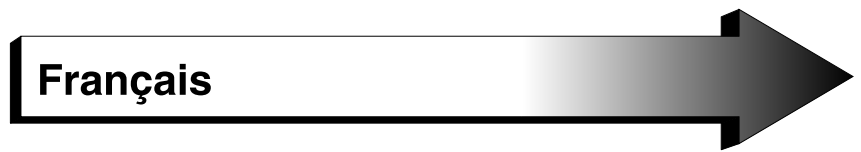
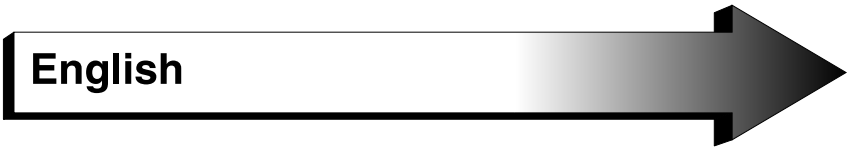

Index

Important Information	English-2
Safety Precautions, Maintenance, & Recommended Use	English-3
Contents	English-4
Attaching LCD Options	English-5
Parts Name and Functions	
Control Panel	English-6
Terminal Panel	English-7
Wireless Remote Control	English-8
Operating Range for the Remote Control	English-9
Handling the Remote Control	English-9
Setup Procedure	English-10
Connections	
Wiring Diagram	English-12
Connecting the LCD Monitor to a PC	English-13
Connecting to a Macintosh Computer	English-14
Connecting to a Computer with a Digital Output	English-15
Connecting to a DVD Player	English-16
Connecting to a Stereo Amplifier	English-17
Basic Operation	
Power On and Off modes	English-18
Power Indicator	English-19
When Using Power Management Function	English-19
Selecting a Video Source	English-19
Picture Size	English-19
Picture Mode	English-19
OSM Information	English-19
OSM (On-Screen-Manager) Controls	English-20
Picture	English-20
Screen	English-21
Audio	English-22
Configuration 1	English-23
Configuration 2	English-24
Advanced Option	English-26
NOTE	English-28
Using the LCD with a Personal Computer (PC)	English-29
Features	English-32
Troubleshooting	English-33
References	English-34
Specifications	English-35
Pin Assignment	English-37
Limited Warranty	English-38

Important Information



WARNING



TO PREVENT FIRE OR SHOCK HAZARDS, DO NOT EXPOSE THIS UNIT TO RAIN OR MOISTURE. ALSO, DO NOT USE THIS UNIT'S POLARIZED PLUG WITH AN EXTENSION CORD RECEPTACLE OR OTHER OUTLETS UNLESS THE PRONGS CAN BE FULLY INSERTED. REFRAIN FROM OPENING THE CABINET AS THERE ARE HIGH VOLTAGE COMPONENTS INSIDE. REFER SERVICING TO QUALIFIED SERVICE PERSONNEL.



CAUTION



CAUTION: TO REDUCE THE RISK OF ELECTRIC SHOCK, MAKE SURE POWER CORD IS UNPLUGGED FROM WALL SOCKET. TO FULLY DISENGAGE THE POWER TO THE UNIT, PLEASE DISCONNECT THE POWER CORD FROM THE AC OUTLET. DO NOT REMOVE COVER (OR BACK). NO USER SERVICEABLE PARTS INSIDE. REFER SERVICING TO QUALIFIED SERVICE PERSONNEL.



This symbol warns user that uninsulated voltage within the unit may have sufficient magnitude to cause electric shock. Therefore, it is dangerous to make any kind of contact with any part inside this unit.



This symbol alerts the user that important literature concerning the operation and maintenance of this unit has been included. Therefore, it should be read carefully in order to avoid any problems.

Canadian Department of Communications Compliance Statement

DOC: This Class B digital apparatus meets all requirements of the Canadian Interference-Causing Equipment Regulations.

C-UL: Bears the C-UL Mark and is in compliance with Canadian Safety Regulations according to CAN/CSA C22.2 No. 60950-1.

FCC Information

1. Use the attached specified cables with the MultiSync® LCD4010™ (L404G6) / MultiSync LCD4610 (L464G7) color monitor so as not to interfere with radio and television reception.
 - (1) Please use the supplied power cord or equivalent to ensure FCC compliance.
 - (2) Please use the supplied shielded video signal cable, 15-pin mini D-SUB to 15-pin mini D-SUB.
 - (3) Please attach the ferrite cores on the Audio Cable. Please see page 12 of this manual.
2. This equipment has been tested and found to comply with the limits for a Class B digital device, pursuant to part 15 of the FCC Rules. These limits are designed to provide reasonable protection against harmful interference in a residential installation. This equipment generates, uses, and can radiate radio frequency energy, and, if not installed and used in accordance with the instructions, may cause harmful interference to radio communications. However, there is no guarantee that interference will not occur in a particular installation. If this equipment does cause harmful interference to radio or television reception, which can be determined by turning the equipment off and on, the user is encouraged to try to correct the interference by one or more of the following measures:
 - Reorient or relocate the receiving antenna.
 - Increase the separation between the equipment and receiver.
 - Connect the equipment into an outlet on a circuit different from that to which the receiver is connected.
 - Consult your dealer or an experienced radio/TV technician for help.

If necessary, the user should contact the dealer or an experienced radio/television technician for additional suggestions. The user may find the following booklet, prepared by the Federal Communications Commission, helpful: "How to Identify and Resolve Radio-TV Interference Problems." This booklet is available from the U.S. Government Printing Office, Washington, D.C., 20402, Stock No. 004-000-00345-4.

Safety Precautions, Maintenance & Recommended Use

Safety Precautions and Maintenance

FOR OPTIMUM PERFORMANCE, PLEASE NOTE THE FOLLOWING WHEN SETTING UP AND USING THE MultiSync® LCD4010™ / MultiSync® LCD 4610LCD COLOR MONITOR:

- DO NOT OPEN THE MONITOR. There are no user serviceable parts inside and opening or removing covers may expose you to dangerous shock hazards or other risks. Refer all servicing to qualified service personnel.
- Do not spill any liquids into the cabinet or use your monitor near water.
- Do not insert objects of any kind into the cabinet slots, as they may touch dangerous voltage points, which can be harmful or fatal or may cause electric shock, fire or equipment failure.
- Do not place any heavy objects on the power cord. Damage to the cord may cause shock or fire.
- Do not place this product on a sloping or unstable cart, stand or table, as the monitor may fall, causing serious damage to the monitor.
- When operating the MultiSync LCD4010 / MultiSync LCD4610 monitor with its AC 125-240V power supply, use a power supply cord that matches the power supply voltage of the AC power outlet being used. The power supply cord you use must have been approved by and comply with the safety standards of your country. (Type H05VV-F 3G 1mm² should be used in Europe)
- In the UK, use a BS-approved power cord with molded plug having a black (13A) fuse installed for use with this monitor. If a power cord is not supplied with this monitor, please contact your supplier.
- Do not place any objects onto the monitor and do not use the monitor outdoors.
- The inside of the fluorescent tube located within the LCD monitor contains mercury. Please follow the bylaws or rules of your municipality to dispose of the tube properly.
- Do not bend, crimp or otherwise damage the power cord.
- Do not use monitor in high temperature, humid, dusty, or oily areas.
- If glass is broken, handle with care.
- Do not cover vent on monitor.
- If monitor or glass is broken, do not come in contact with the liquid crystal. Handle broken glass with care.
- Allow adequate ventilation around the monitor so that heat can properly dissipate. Do not block ventilated openings or place the monitor near a radiator or other heat sources. Do not put anything on top of monitor.
- The power cable connector is the primary means of detaching the system from the power supply. The monitor should be installed close to a power outlet which is easily accessible.
- Handle with care when transporting. Save packaging for transporting.
- Keep the vent holes on the back of the LCD clean of dirt and dust. It is recommended to wipe holes with a soft cloth a minimum of once per year.
- If using the cooling fan continuously, it's recommended to wipe vent holes a minimum of once a month

CAUTION

Immediately unplug your monitor from the wall outlet and refer servicing to qualified service personnel under the following conditions:

- When the power supply cord or plug is damaged.
- If liquid has been spilled, or objects have fallen into the monitor.
- If the monitor has been exposed to rain or water.
- If the monitor has been dropped or the cabinet damaged.
- If the monitor does not operate normally by following operating instructions.

Recommended Use

CAUTION

CORRECT PLACEMENT AND ADJUSTMENT OF THE MONITOR CAN REDUCE EYE, SHOULDER AND NECK FATIGUE. CHECK THE FOLLOWING WHEN YOU POSITION THE MONITOR:

- For optimum performance, allow 20 minutes for warm-up.
- Rest your eyes periodically by focusing on an object at least 5 feet away. Blink often.
- Position the monitor at a 90° angle to windows and other light sources to minimize glare and reflections.
- Clean the LCD monitor surface with a lint-free, nonabrasive cloth. Avoid using any cleaning solution or glass cleaner.
- Adjust the monitor's brightness and contrast controls to enhance readability.
- Avoid displaying fixed patterns on the monitor for long periods of time to avoid image persistence (afterimage effects).
- Get regular eye checkups.
- The backlight lamp contains mercury. Please handle it appropriately in case of disposal.

Ergonomics

To realize the maximum ergonomic benefits, we recommend the following:

- Use the preset Size and Position controls with standard signals.
- Use the preset Color Setting.
- Use non-interlaced signals.
- Do not use primary color blue on a dark background, as it is difficult to see and may produce eye fatigue due to insufficient contrast.

For more detailed information on setting up a healthy work environment, write the American National Standard for Human Factors Engineering of Visual Display Terminal Workstations – ANSI/HFS Standard No. 100-1988 – The Human Factors Society, Inc. P.O. Box 1369, Santa Monica, California 90406.



Contents

Your new MultiSync® LCD4010™ / MultiSync® LCD4610™ monitor box* should contain the following:

- LCD monitor
- Power Cord (3m)
- Video Signal Cable – SC-B113 (4m)
- User's Manual
- Wireless Remote Control and AA Batteries
- Clamper x 3
- Screw (M4 x 8) x 4
- CD-ROM
- Stand x 2
- Thumbscrew for stand x 2
- Main switch cover x 1
- Ferrite Core x 2 (AV)
- Speaker Plug x 1 set (AV)
- Band x 2 (AV)

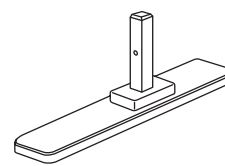
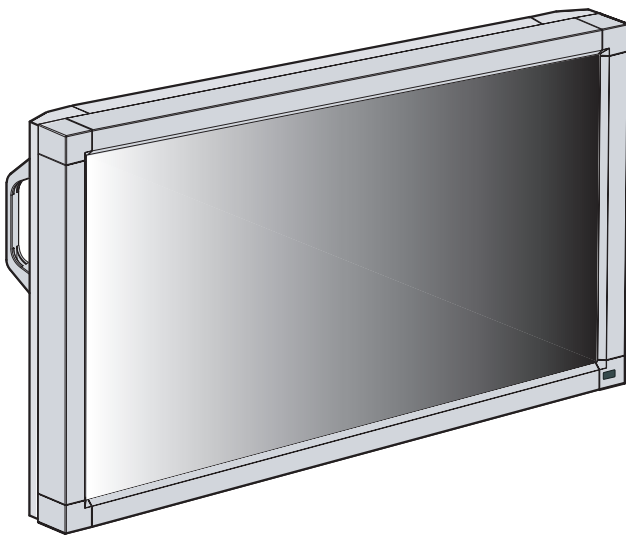

Stand x 2



Thumbscrew for stand x 2

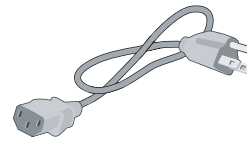

Power Cord

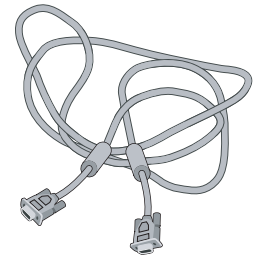

Video Signal Cable (D-SUB to D-SUB Cable)

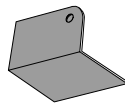

Main switch cover x 1



Screw (M4 x 8) x 4



Clamper x 3

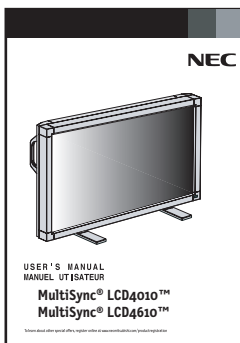

User's Manual



CD-ROM

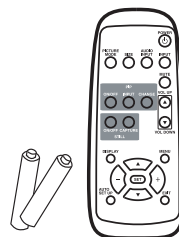

Wireless Remote Control and AA Batteries

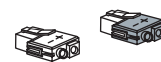

Speaker Plug x 1 set (Attached to external speaker terminal)



Ferrite Core x 2



Band x 2

*Install at the time of unpacking if the display will be used with the stand.

*Remember to save your original box and packing material to transport or ship the monitor.

NOTE: The AV Unit is installed only on the LCD4010-BK(A)/LCD4610-BK(A).

(AV) Denotes an AV unit function.

All AV functions are enabled when the AV unit is installed.

The following optional components are available to use with the MultiSync LCD4010 / MultiSync LCD4610. To obtain the optional components and additional information, contact Customer Service at (800) 632-4662.

- Macintosh Cable Adapter
- External Speakers

Attaching LCD Options

You can attach mounting accessories to the LCD monitor in one of the following two ways:

1. In the upright position

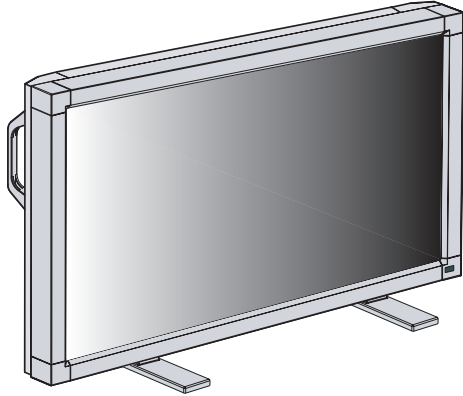

2. Lay the screen face down

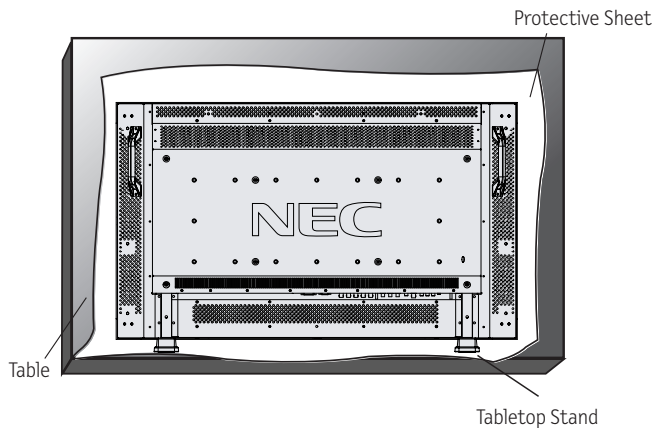

To avoid damaging the screen face, place the protective sheet on the table underneath the LCD. The protective sheet was wrapped around the LCD in the original packaging. Make sure there is nothing on the table that can damage the monitor.

This device cannot be used or installed without the Tabletop Stand or other mounting accessory. For proper installation it is strongly recommended to use a trained, NEC authorized service person. Failure to follow NEC standard mounting procedures could result in damage to the equipment or injury to the user or installer. Product warranty does not cover damage caused by improper installation. Failure to follow these recommendations could result in voiding your warranty.

When using mounting accessories other than NEC compliant and approved, they must comply with the VESA-compatible mounting method. NEC strongly recommends using screws M6 size and 10mm in length. If using screws longer than 10mm, check the depth of the hole. (Recommended Fasten Force: 470-635N·cm) NEC recommends using mounting interface that comply with UL1678 standard in North America.

3. Ventilation Requirements for enclosure mounting

To allow heat to disperse, leave space between surrounding objects as shown in the diagram below.

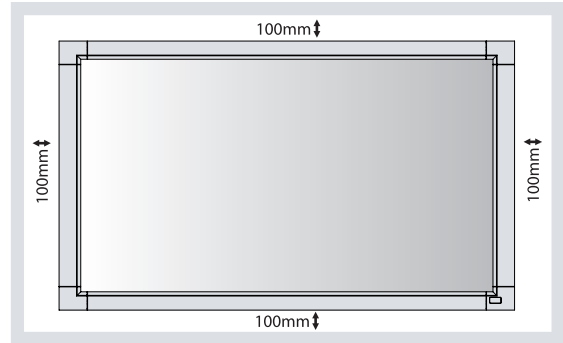

4. To prevent the LCD Monitor from falling down

Fasten the LCD monitor to a wall using a cord or chain which is sufficient to support the weight of the LCD monitor (approx. 27.5kg for the LCD4010 and approx. 32.8kg for the LCD4610). Before moving the LCD monitor, the cord or chain should be removed.

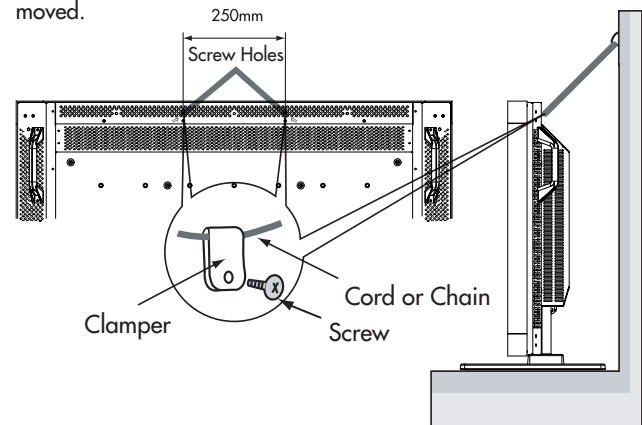

5. To prevent use of Main Power Switch

To prevent the use of the Main Power Switch, if desired, please attach the Main Power Switch cover which is included as an accessory.

NOTE: With the main power switch cover in place, the main power switch can not be turned off. To turn the power off, remove the main power switch cover and turn off the switch, or remove the power cord from the AC Inlet at the back of the monitor.

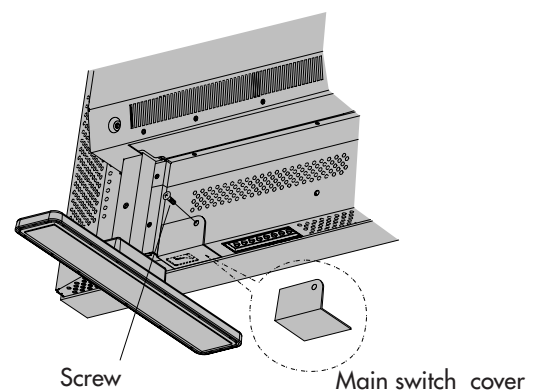

Parts Name and Functions

Control Panel

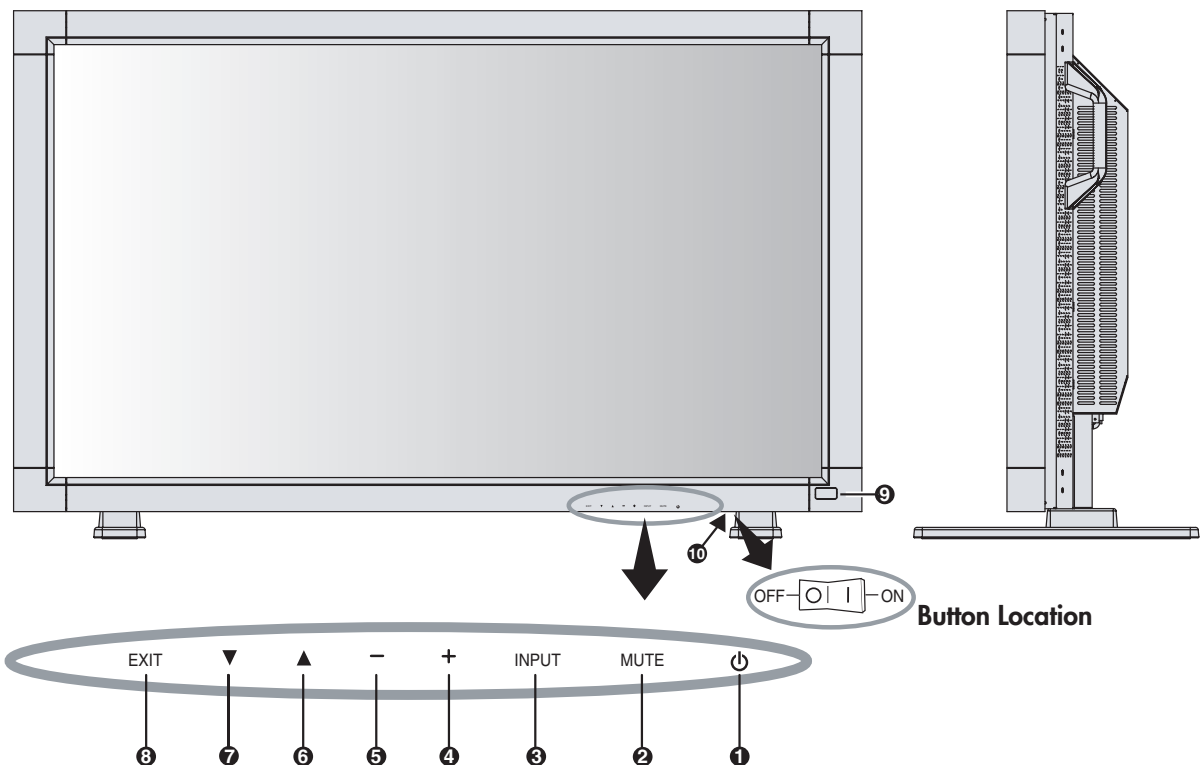

❶ POWER button (⏻)

Switches the power on/off. See page 18.

❷ MUTE button (AV)

Switches the audio mute ON/OFF.

❸ INPUT button

Acts as SET button within the OSM menu.
Selects which signal connected to the display is shown. (Toggle switches between [RGB1], [RGB2], [RGB3], [DVD/HD], or [VIDEO].)

(AV) [DVD/HD] and [VIDEO] inputs are enabled when the AV-unit option is installed.

❹ PLUS (+) button

Acts as (+) button to increase the adjustment with OSM menu.

(AV) Increases the audio output level when the OSM menu is turned off.

❺ MINUS (-) button

Acts as (-) button to decrease the adjustment with OSM menu.

(AV) Decreases the audio output level when the OSM menu is turned off.

❻ UP (▲) button

Activates the OSM menu when the OSM menu is turned-off.

Acts as ▲ button to move the highlighted area up to select the adjustment with OSM menu.

(AV) Denotes an AV unit function.
All AV functions are enabled when the AV unit is installed.

❼ DOWN (▼) button

Activates the OSM menu when the OSM menu is turned-off.

Acts as ▼ button to move the highlighted area down to select the adjustment with OSM menu.

❽ EXIT button

Activates the OSM menu when the OSM menu is turned-off.

Acts as EXIT button to move to previous menu in the OSM menu.

❾ Remote control sensor and Power indicator

Receives the signal from the remote control (when using the wireless remote control). See page 9.

Glow green when the LCD monitor is in active mode and glows red when the LCD is in POWER OFF mode. When the LCD is in power save mode, it will glow both green and red. When SCHEDULE is enabled, it will blink green. See page 19.

When a component failure is detected within the monitor, it will blink red.

❿ Main Power Switch

Seesaw Switch for the main power on/off.

Control Key Lock Mode

This control completely locks out access to all Control Key functions.

To activate the control key lock function, press both "▼" and "▲" simultaneously and hold down for three (3) seconds.

To go back to user mode, press both "▼" and "▲" simultaneously and hold for three (3) seconds.

Parts Name and Functions –continued

Terminal Panel

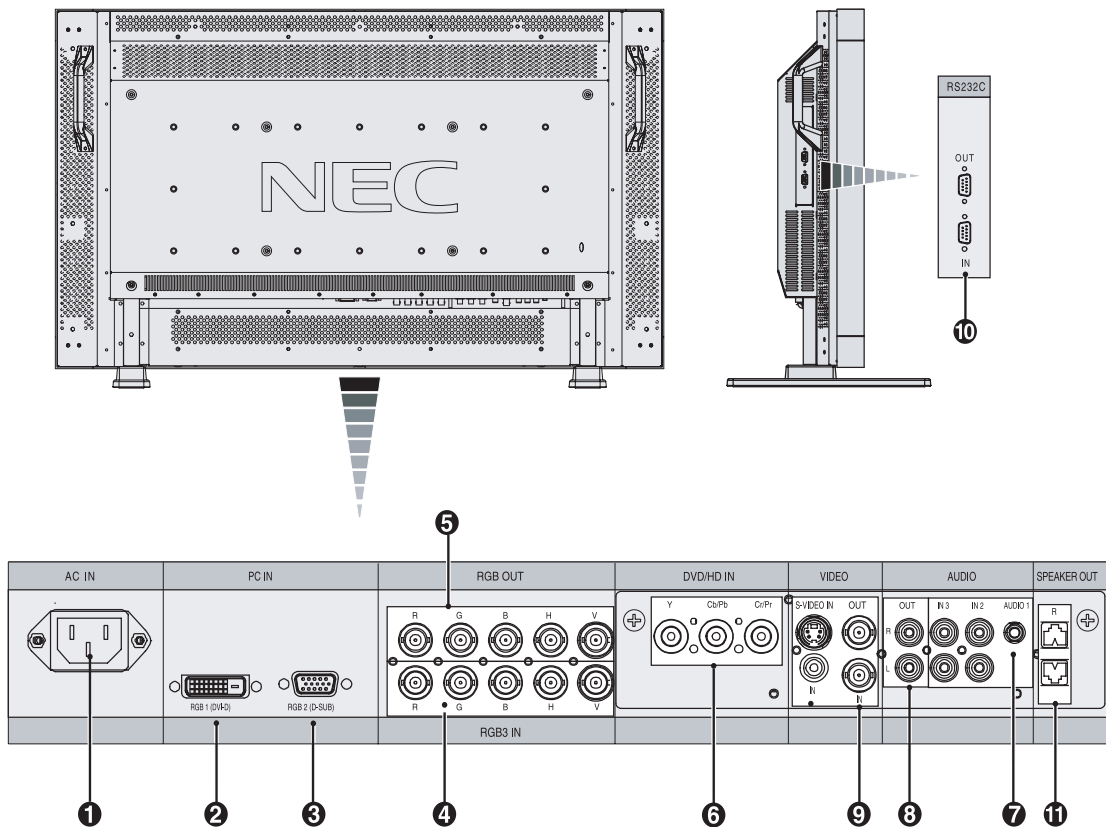

1 AC IN connector

Connects with the supplied power cord.

2 RGB 1 IN (DVI-D)

To input digital RGB signals from a computer or HDTV device having a digital RGB output.

* This connector does not support analog input.

3 RGB 2 IN (mini D-Sub 15 pin)

To input analog RGB signals from a personal computer or other RGB equipment.

4 RGB 3 [R, G, B, H, V] (BNC)

IN connector: To input the analog RGB signals or signals from other RGB equipment. A Sync-on-Green signal can be connected to the G connector.

5 RGB OUT connector (BNC)

To output the signal from the RGB 3 IN connector.

6 DVD/HD connector (BNC)

Connecting equipment such as a DVD player, HDTV device, or Laser disc player.

7 AUDIO IN 1,2,3

Input audio signal from external equipment such as a computer, VCR or DVD player.

8 AUDIO OUT

Output the audio signal from the selected AUDIO IN source.

9 VIDEO INPUT/OUTPUT CONNECTOR

VIDEO IN connector (BNC and RCA): Input a composite video signal. BNC and RCA are not available at the same time. (Use only one input).

VIDEO OUT connector (BNC): Output the composite video signal from the VIDEO IN source.

S-VIDEO IN connector (DIN 4 pin): Input the S-video (Y/C separate signal). See page 26, S-VIDEO MODE SETTING.

10 EXTERNAL CONTROL (mini D-Sub 9 pin) RS-232C

In connector: Input signal from control equipment such as a computer or the output from a different MultiSync LCD4010 / MultiSync LCD4610.

Out connector: To connect multiple MultiSync LCD4010 / MultiSync LCD4610

11 EXTERNAL SPEAKER TERMINAL

Outputs the audio signal from the selected audio source.

 Denotes an AV unit function.

All AV functions are enabled when the AV unit is installed.

Parts Name and Functions –continued

Wireless Remote Control

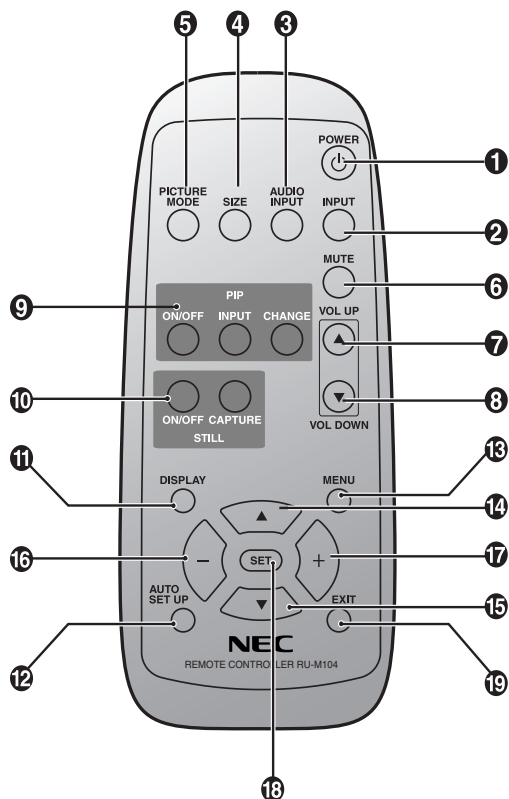

1 POWER button

Switches the power on/off.

* If Power Indicator is not glowing, then no controls will work.

2 INPUT button

Selects from input signal, [RGB1], [RGB2], [RGB3], [DVD/HD], [VIDEO] and [VIDEO<S>].

AV [DVD/HD], [VIDEO] and [VIDEO<S>] inputs can be selected when the AV optional module is installed.

[VIDEO<S>] is enabled by selecting the "SEPARATE" mode in the OSM or by having the "S VIDEO" cable connected with the "S VIDEO" signal present and selecting "PRIORITY MODE". See page 26.

3 AUDIO INPUT button **AV**

Selects from input audio signal, [AUDIO1], [AUDIO2], [AUDIO3]

4 SIZE button

Selects picture size, [FULL], [NORMAL], [WIDE] and [ZOOM].

See page 19.

5 PICTURE MODE button

Selects from picture mode, [HIGHBRIGHT], [STANDARD], [sRGB], [CINEMA]. See page 19.

HIGHBRIGHT: for moving image such as DVD

STANDARD: for images

sRGB: for text based images

AV CINEMA: for movies.

6 MUTE button **AV**

To turn on/off the mute function.

7 VOLUME UP button **AV**

Increase the audio output level.

8 VOLUME DOWN button **AV**

Decrease the audio output level.

9 PIP (Picture In Picture) button **AV**

ON/OFF button: Toggle switches between PIP,POP, side-by-side (aspect) and side-by-side (full).

INPUT button: Select the 'picture in picture' input signal.

CHANGE button: Replaces to the main picture and sub picture.

		Sub Picture				
		RGB1	RGB2	RGB3	DVD/HD	VIDEO
Main Picture	RGB1	-	-	-	✓	✓
	RGB2	-	-	-	✓	✓
	RGB3	-	-	-	✓	✓
	DVD/HD	✓	✓	✓	-	✓
	VIDEO	✓	✓	✓	✓	-

Note: The aspect ratio of PIP synchronizes with a setup in the Main Picture.

10 STILL button

ON/OFF button: To turn on/off the still picture mode.

CAPTURE button: Capture the new picture.

Note: Will not work when pixel clock is greater than 108MHz

11 DISPLAY button

To turn on/off the Information OSM. See page 19.

12 AUTO SETUP button

To enter the auto setup menu. See page 23.

13 MENU button

To turn on/off the menu mode.

14 UP button

Acts as ▲ button to move the highlighted area up to select the adjustment with OSM menu.

AV Small screen which adjusted "PIP" mode moves up.

15 DOWN button

Acts as ▼ button to move the highlighted area down to select the adjustment with OSM menu.

AV Small screen which adjusted "PIP" mode moves down.

16 MINUS button decrease

Acts as (-) button to decrease the adjustment with OSM menu.

AV Small screen which adjusted "PIP" mode moves left.

17 PLUS button increase

Acts as (+) button to increase the adjustment with OSM menu.

AV Small screen which adjusted "PIP" mode moves right.

18 SET button

Acts as SET button with OSM menu.

19 EXIT button

Turn to previous menu with OSM menu.

AV Denotes an AV unit function.

All AV functions are enabled when the AV unit is installed.

Parts Name and Functions *–continued*

Operating Range for the Remote Control

Point the top of the remote control toward the LCD monitor's remote sensor while pressing button.

Use the remote control within a distance of about 7 m/23 ft. from the front of the LCD monitor's remote control sensor and at a horizontal and vertical angle of within 30 degree within a distance of about 3 m/10 ft.

Caution

The remote control system may not function when direct sunlight or strong illumination strikes the remote control sensor of the LCD monitor, or when there is an object in the path.

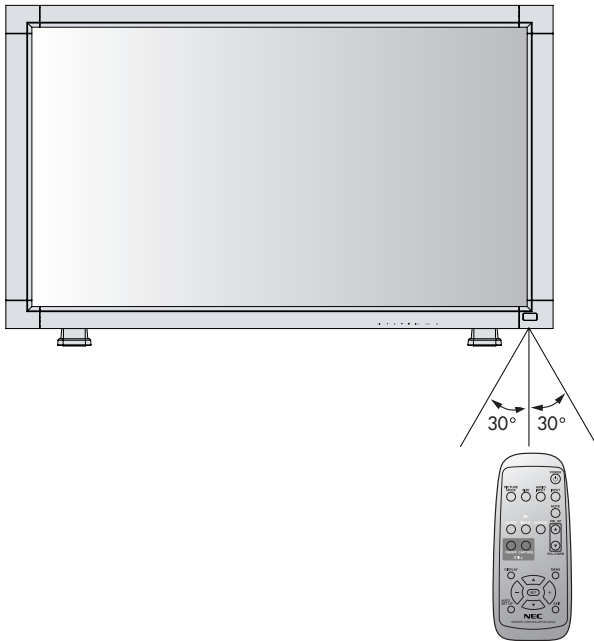

Handling the remote control

- * Do not open the remote control other than to install batteries.
- * Do not allow water or other liquid to splash onto the remote control. If the remote control gets wet, wipe it dry immediately.
- * Avoid exposure to heat and steam.

Setup Procedure

1. Determine the installation location

CAUTION

Installing your LCD display must be done by a qualified technician. Contact your dealer for more information.

CAUTION

MOVING OR INSTALLING THE LCD MONITOR MUST BE DONE BY TWO OR MORE PEOPLE. Failure to follow this caution may result in injury if the LCD monitor falls.

CAUTION

Do not mount or operate the display upside down, face up, or face down.

CAUTION

This LCD has a temperature sensor and cooling fan. If the LCD becomes too hot, the cooling fan will turn on automatically. If the LCD becomes overheated while the cooling fan is running, the "Caution" menu will appear. If the "Caution" menu appears, discontinue use and allow the unit to cool. Using the cooling fan will reduce the likelihood of "Image Persistence".

If the LCD is used in an enclosed area or if the LCD panel is covered with a protective screen, please check the inside temperature of the monitor by using the "HEAT STATUS" control in the OSM (see page 27). If the temperature is higher than the normal operating temperature, please turn the cooling fan to ON within the SCREEN SAVER menu within the OSM (see page 24).

IMPORTANT

Lay the protective sheet, which was wrapped around the LCD monitor when it was packaged, beneath the LCD monitor so as not to scratch the panel.

2. Install the remote control batteries

The remote control is powered by 1.5V AA batteries. To install or replace batteries:

1. Press and slide to open the cover.
2. Align the batteries according to the (+) and (-) indications inside the case.
3. Replace the cover.

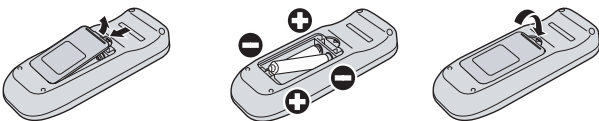

CAUTION

Incorrect usage of batteries can result in leaks or bursting. NEC recommends the following battery use:

- Place "AA" size batteries matching the + and - signs on each battery to the + and - signs of the battery compartment.
- Do not mix battery brands.
- Do not combine new and old batteries. This can shorten battery life or cause liquid leakage of batteries.
- Remove dead batteries immediately to prevent battery acid from leaking into the battery compartment. Don't touch exposed battery acid, it can damage to your skin.

NOTE: If you do not intend to use the Remote Control for a long period of time, remove the batteries.

3. Connect external equipment (See pages 12-17)

- To protect the external equipment, turn off the main power before making connections.
- Refer to your equipment user manual for further information.

4. Connect the supplied power cord

- The equipment should be installed close to an easily accessible power outlet.
- Please attach power cord to the LCD monitor by attaching the screw and clasper.
- Fully insert the prongs into the power outlet socket. Loose connection may cause image degradation.

NOTE: If you use this monitor at AC 220 - 240V, please refer to "safety Precautions, Maintenance & recommended Use" section of this manual for proper selection of AC power cord.

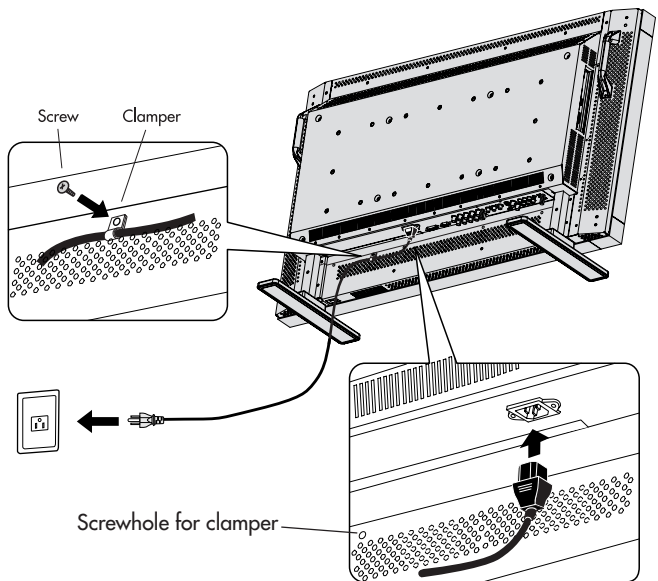

5. Switch on the power of all the attached external equipment

When connected with a computer, switch on the power of the computer first.

6. Operate the attached external equipment

Display the signal from the desired input source.

7. Adjust the sound

Make volume adjustments as required.

8. Adjust the screen (See pages 20-28)

Make adjustments of the screen display position when necessary.

9. Adjust the image (See pages 20-28)

Make adjustments such as brightness or contrast when required.

 Denotes an AV unit function.
All AV functions are enabled when the AV unit is installed.

Setup Procedure *-continued*

10. Recommended Adjustments

To reduce the risk of the "image persistence", please adjust the following items based on the application being used.

"SCREEN SAVER" (See page 24), see page "SIDE BORDER COLOR" (See page 24), "DATE & TIME" (See page 27), "SCHEDULE" (See page 27)

11. When the monitor is installed in the portrait position

- Remove the stands (feet).
- Left edge should be the upper edge from front view.

12. Installing and removing stand

How to install stand

1. Please turn monitor off.
2. Place stand onto monitor with the long ends of the feet in front of the monitor.
3. After inserting stand in guide block, fasten thumbscrews on both sides of the monitor.

How to remove the stand

1. Spread the protective sheet on a flat surface, such as a desk.
2. Place monitor on the protective sheet.
3. Remove thumbscrews with a screwdriver or with your fingers and place them in a safe place for reuse.

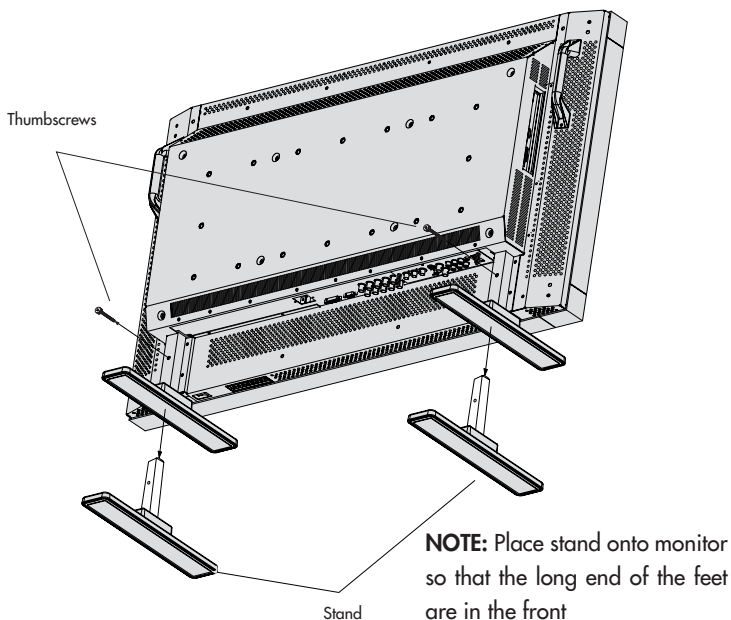

13. When using external speakers

We recommend using the optional speakers designed for the MultiSync LCD4010 / MultiSync LCD4610.

The external speaker terminals of the MultiSync LCD4010 / MultiSync LCD4610 may be connected with the speaker plug of a mainframe sound speaker. In this case, please exchange the lead connector of a mainframe sound speaker for an attached speaker plug.

 Denotes an AV unit function.
All AV functions are enabled when the AV unit is installed.

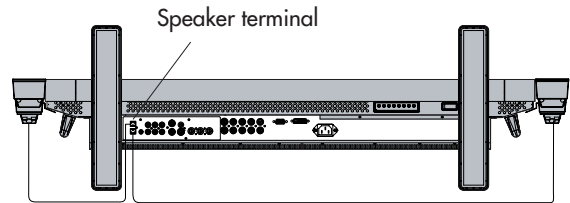
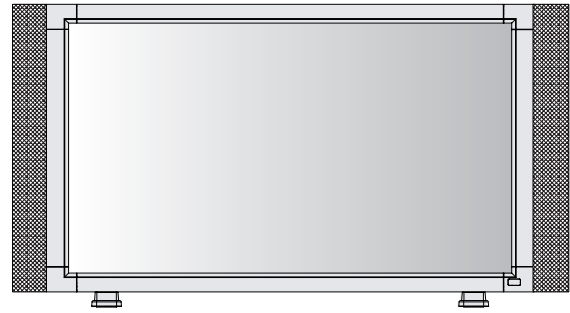

•How to use the attached speaker plug

Standard cable

Speaker plug

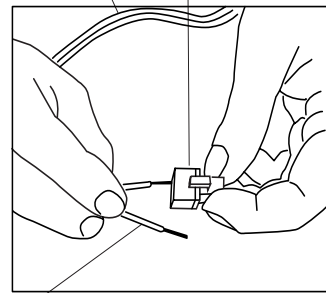

Insert the negative (-) side of a standard speaker cable into the negative (-) side of the speaker plug. The negative side of a standard speaker cable has a stripe running the length of the cable. Insert remaining wire into the positive (+) side of the speaker plug. Hold down on the small lever on the speaker plug to insert cable.

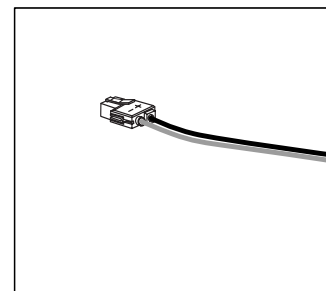

Fixed cable and speaker plug.

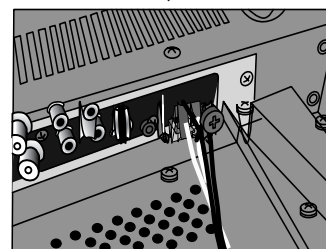

Insert the fixed cable and speaker plug to the speaker terminal.

Connections

Before connecting external equipment to LCD:

- * First turn off the power to all of the equipment associated with the LCD as well as that of the equipment to be connected.
- * For questions regarding external equipment please refer to the user's manual supplied with that equipment.

Wiring Diagram

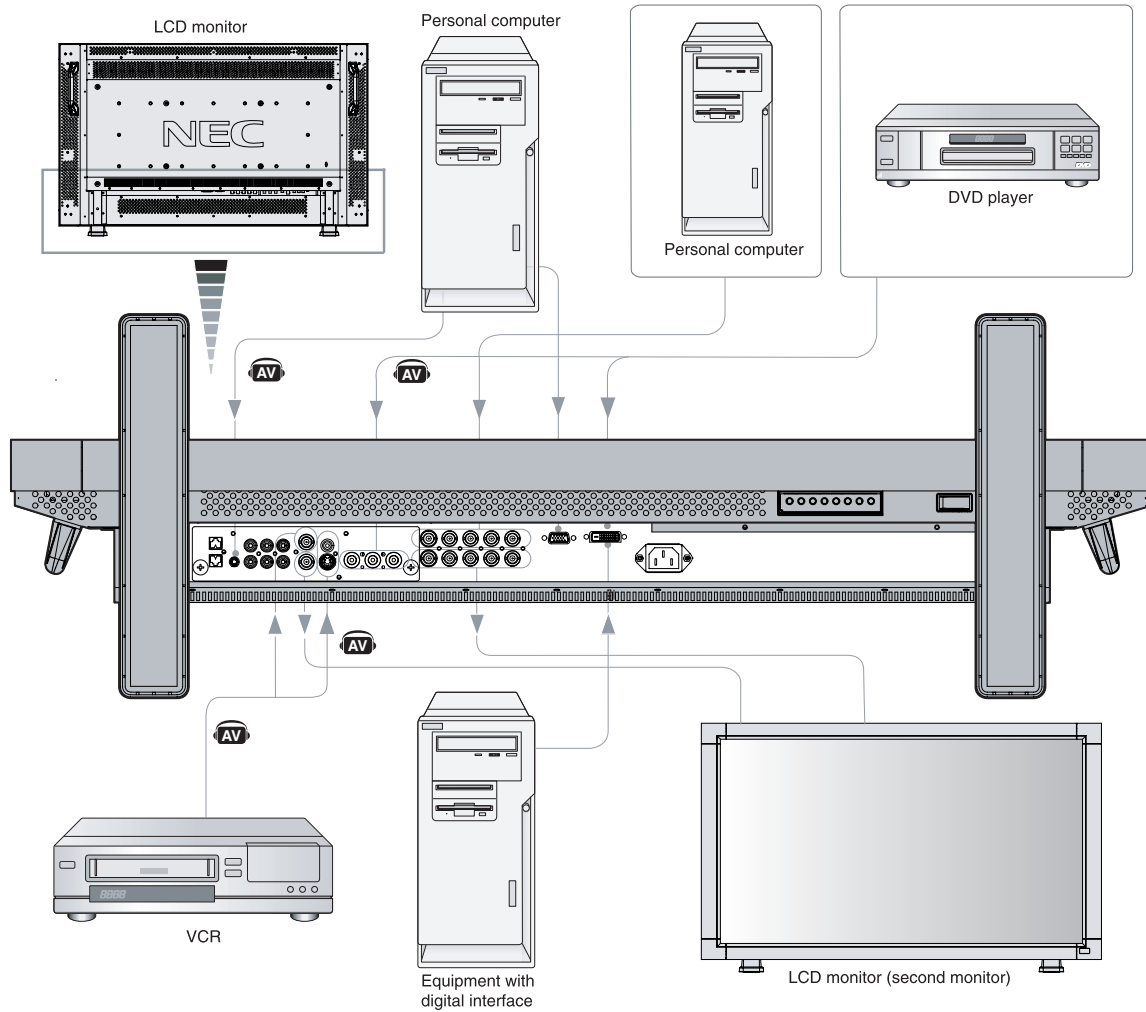

Attaching the Ferrite Core

Attach the Ferrite Core to PC Audio Cable. Use of the cable without mounting the ferrite core may result in the occurrence of noise.

• For PC Audio Cable

- 1 Open the ferrite core and clamp it on the PC Audio cable.
- 2 Close the ferrite core.



Mounting Position of Ferrite Core

Attach the Ferrite Core to the both ends of PC Audio Cable.

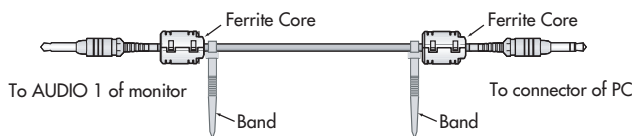

 Denotes an AV unit function. All AV functions are enabled when the AV unit is installed.

Connections *—continued*

Connecting the LCD Monitor to a PC

Connecting your computer to your LCD monitor will enable you to display your computer's screen image. Some video cards may not display an image correctly.

- To connect the RGB 2 IN connector (mini D-sub 15 pin) on the LCD monitor, use the provided RGB signal cable (mini D-sub 15 pin to mini D-sub 15 pin).
- To connect the RGB 3 connector (BNC) on the LCD monitor, use a signal cable (mini D-sub 15 pin to BNC x 5). Select RGB 3 from the INPUT button.

When connecting one or more LCD monitor, use the RGB OUT connector (BNC).

- The AUDIO IN 1, 2 and 3 can be used for audio input. For connection, select AUDIO 1, 2 or 3 from the AUDIO INPUT button. 

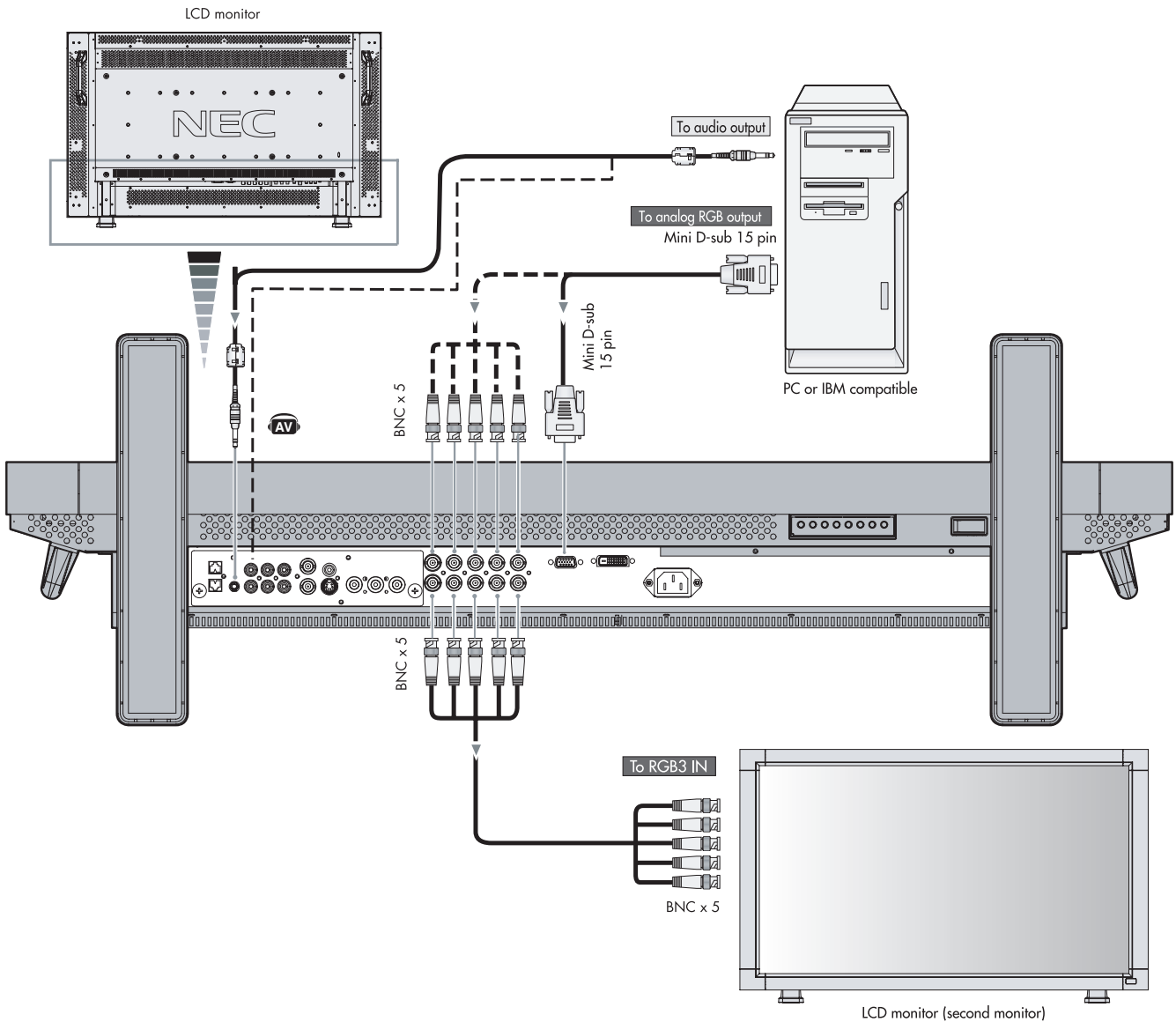

 Denotes an AV unit function.
All AV functions are enabled when the AV unit is installed.

Connections *-continued*

Connecting to a Macintosh® Computer

Connecting your Macintosh® computer to your LCD monitor will enable you to display your computer's screen image. Some video cards or drivers may not display images correctly.

- To connect the RGB 2 IN connector (mini D-sub 15 pin) on the LCD monitor, use the provided RGB signal cable (mini D-sub 15 pin to mini D-sub 15 pin).
For older Macintosh® computers, use Macintosh cable adapter to connect to your Macintosh's video port.
NOTE: To obtain the Macintosh cable adapter call NEC-Mitsubishi Electronics Display of America, Inc. at (800) 632-4662
- To connect the RGB 3 IN connector (BNC) on the LCD monitor, use the signal cable available separately (mini D-sub 15 pin to BNC x 5).
- If you will be connecting the LCD monitor to a Macintosh PowerBook, set "Mirroring" to off.
Refer to your Macintosh's owner's manual for more information about your computer's video output requirements and any special identification or configuring that may be required.
- The AUDIO IN 1, 2 and 3 can be used for audio input. For connection, select AUDIO 1, 2 or 3 from the AUDIO INPUT button. 

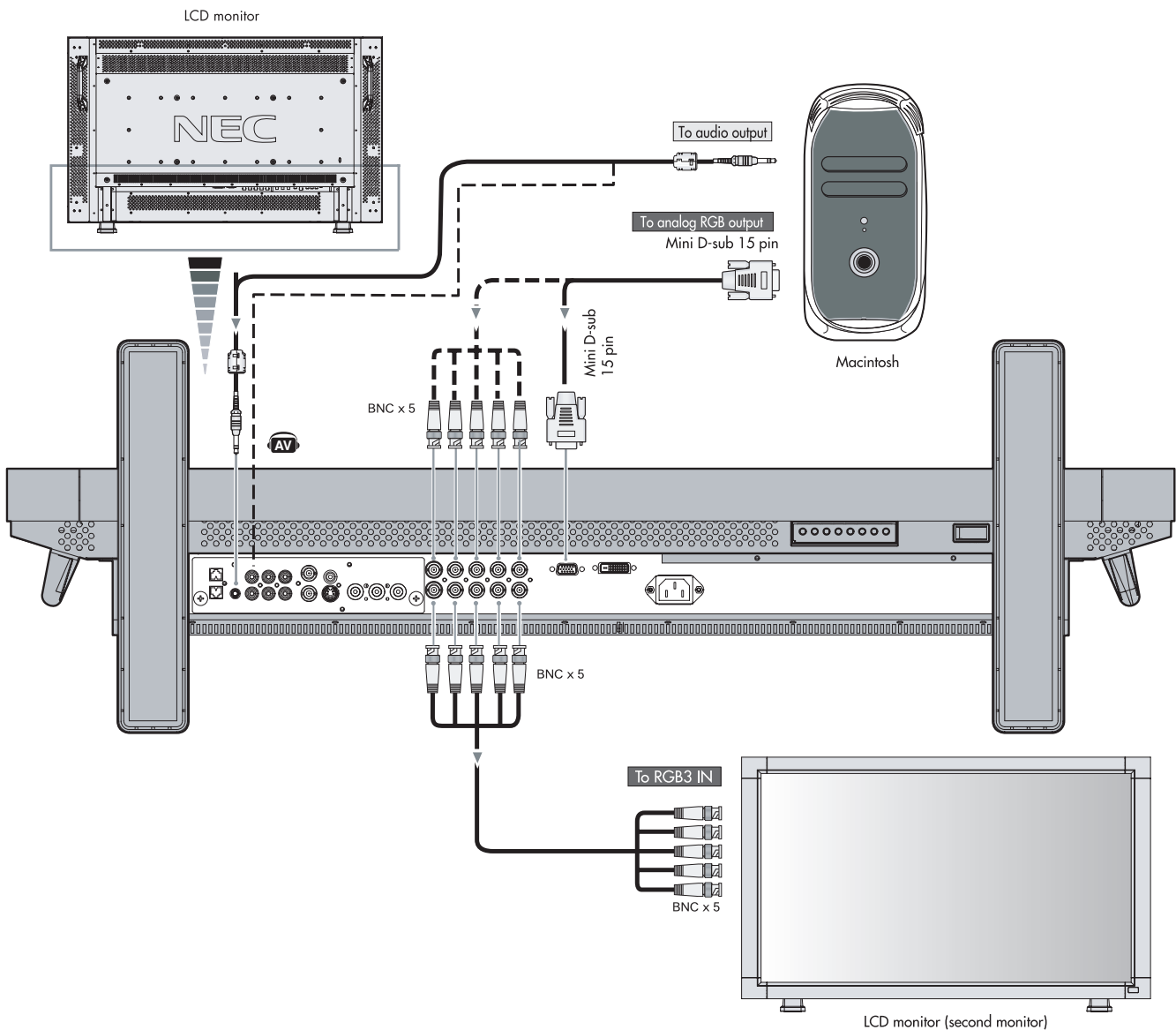

 Denotes an AV unit function.
All AV functions are enabled when the AV unit is installed.

Connections *-continued*

Connecting to a Computer with a Digital Output

Connections can be made with equipment that is equipped with a digital interface compliant with the DVI (Digital Visual Interface) standard.

- The RGB 1 IN connector also accepts a DVI-D cable.
- Input TMDS signals conforming to DVI standards.
- To maintain display quality, use a cable recommended by DVI standards.
- The AUDIO IN 1, 2 and 3 can be used for audio input. For connection, select AUDIO 1, 2 or 3 from the AUDIO INPUT button. 
- Mode selection see "DVI MODE" of page 25.

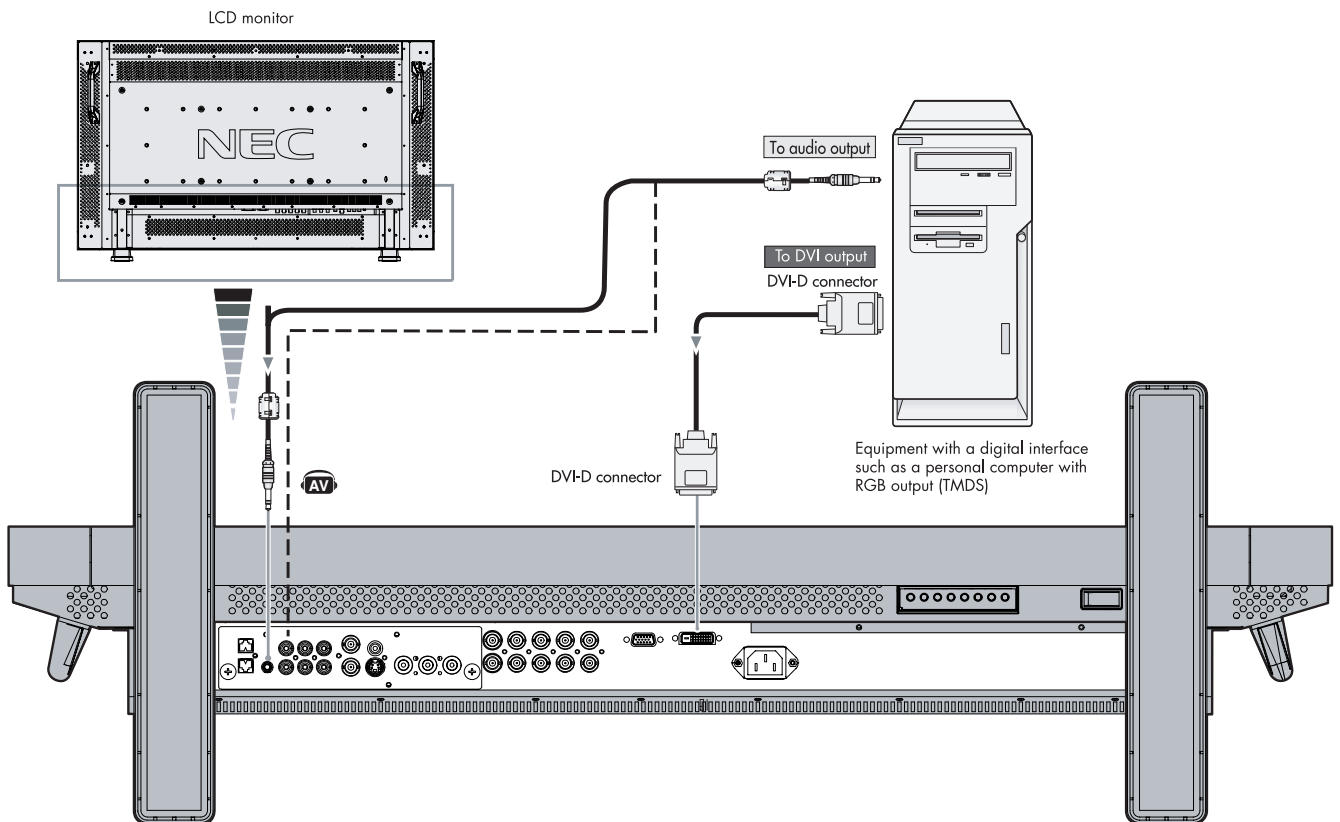

 Denotes an AV unit function.
All AV functions are enabled when the AV unit is installed.

Connections *—continued*

Connecting to a DVD Player



Connecting your DVD player to your LCD monitor will enable you to display your DVD video. Refer to your DVD player's owner's manual for additional information.

- To connect the DVD/HD IN connector (BNC) on the LCD monitor, use a separately available BNC connector cable. You will need a BNC-to-RCA adapter to connect a DVD player with an RCA pin jack to the BNC connector cable (not provided). Some DVD players may have different connectors, such as DVD/HD connector (Y, Cb/Pb and Cr/Pr). Select [DVD/HD] input mode from the INPUT button. The AUDIO IN 2 and 3 (both RCA) can be used for audio input. For connection, select [AUDIO 2] or [AUDIO 3] from the AUDIO INPUT button.
- Mode selection see "DVI MODE" of page 25.

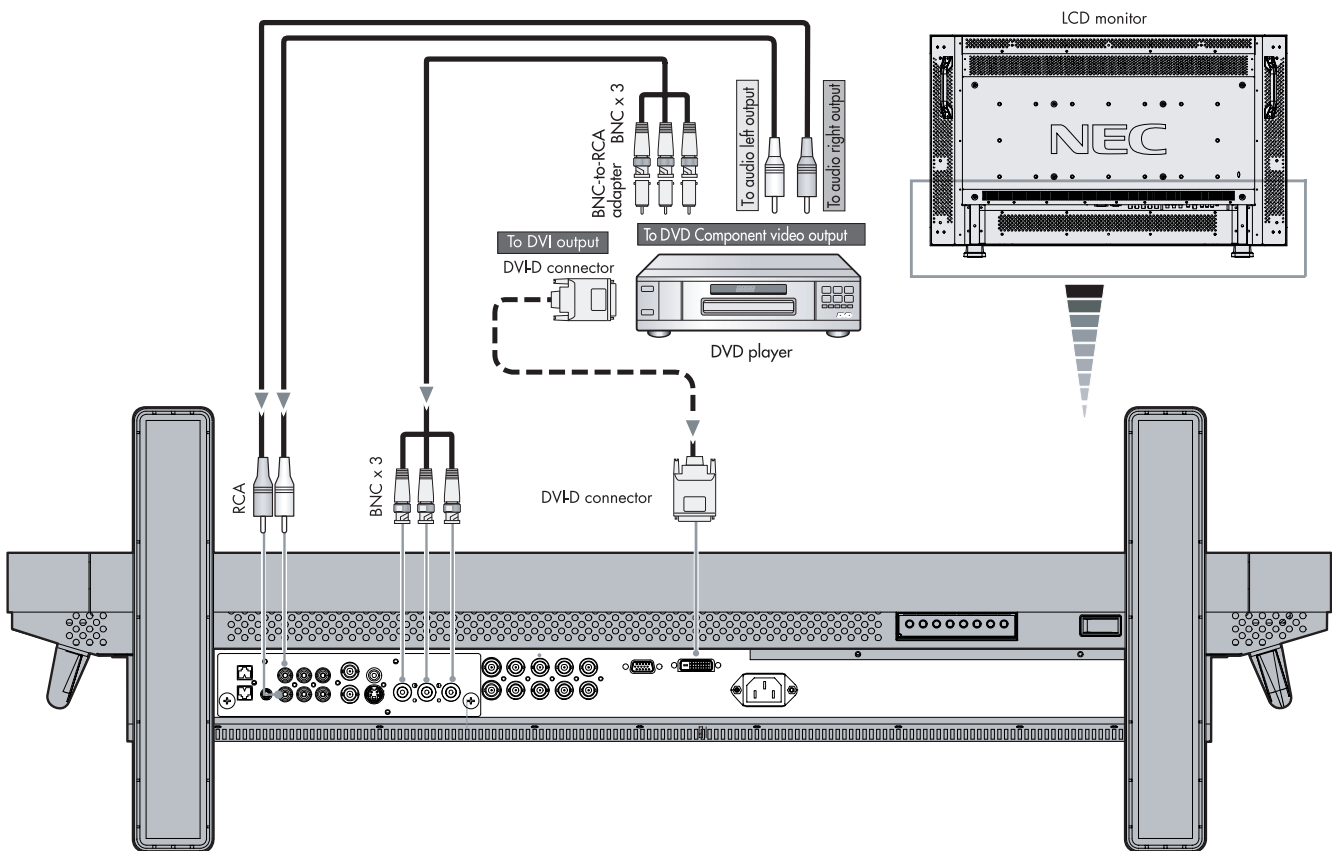

Denotes an AV unit function.
All AV functions are enabled when the AV unit is installed.

Connections *-continued*

Connecting to a Stereo Amplifier

You can connect your stereo amplifier to your LCD monitor. Refer to your amplifier's owner's manual for additional information.

- Turn on the LCD monitor and the amplifier only after all connections have been made.
- Use an RCA cable to connect the AUDIO OUT connector (RCA) on the LCD monitor and the audio input on the amplifier.
- Do not reverse the audio left and right jacks.
- The AUDIO IN used for audio input.
- The AUDIO OUT jack outputs sound from the Audio input device (VCR) selected by the LCD monitor to the external output device (stereo amplifier).

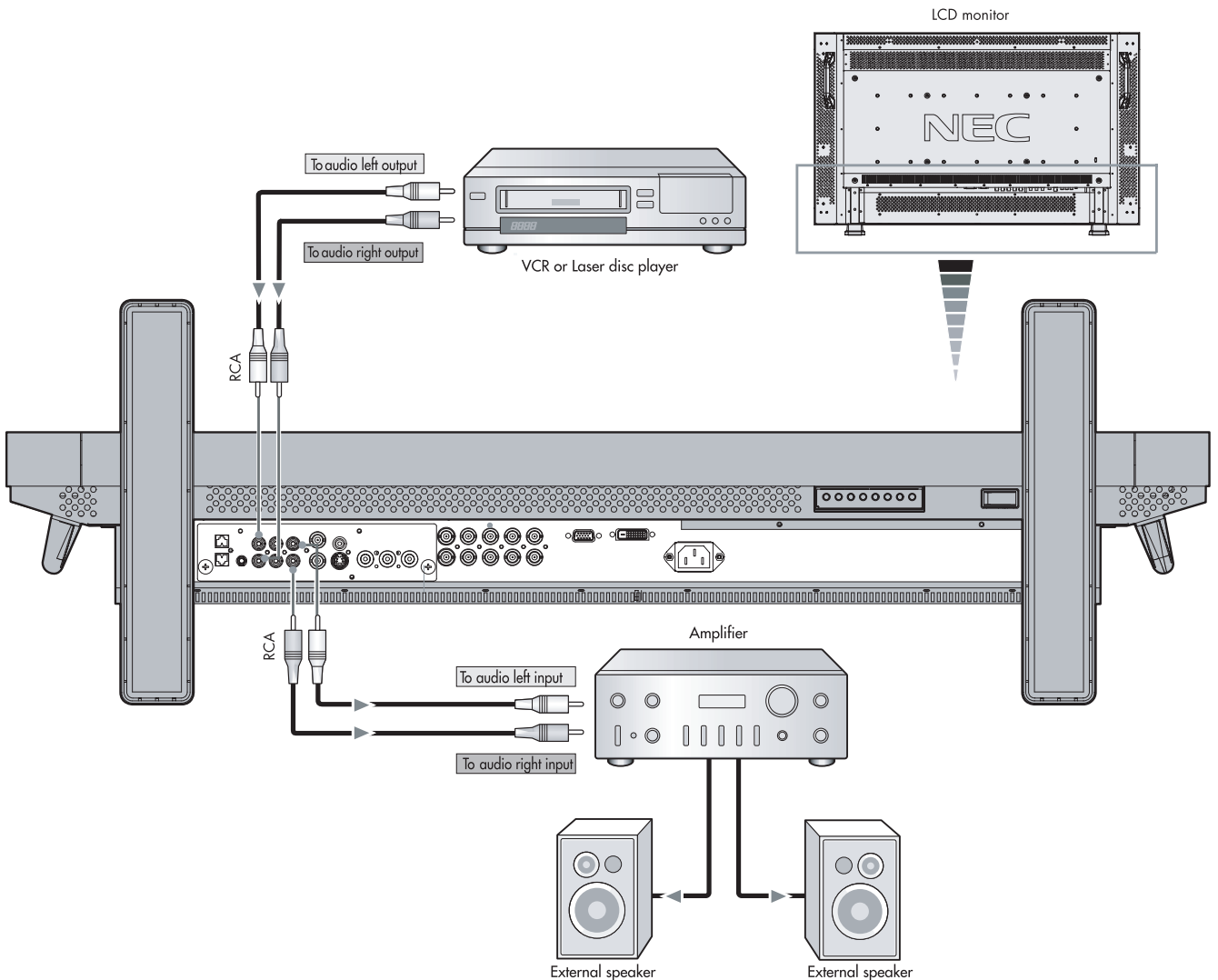

 Denotes an AV unit function.
All AV functions are enabled when the AV unit is installed.

Basic Operation *–Power ON and OFF Modes*

The LCD monitor power indicator will turn green while powered on and will turn red while powered off. The monitor can be powered on or off using the following three options:

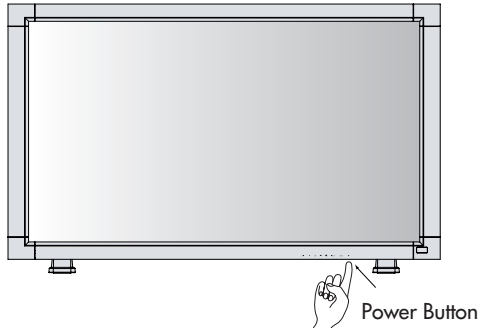

1. Pressing the power button.

NOTE: Before pressing the power button, be sure to turn on the Main Power Switch on the LCD monitor.

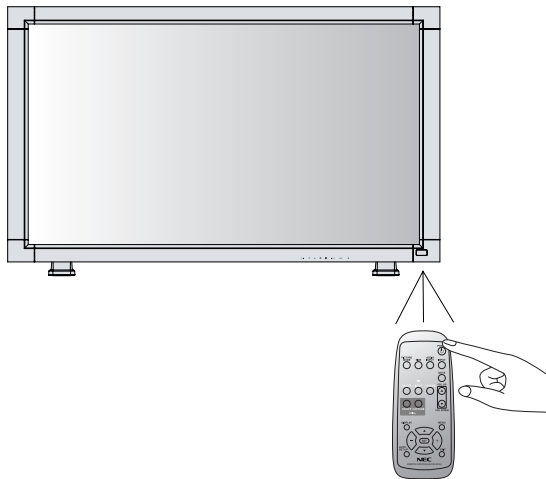

2. Using the remote control

NOTE: Before operating the remote control, be sure to turn on the Main Power Switch on the LCD monitor.

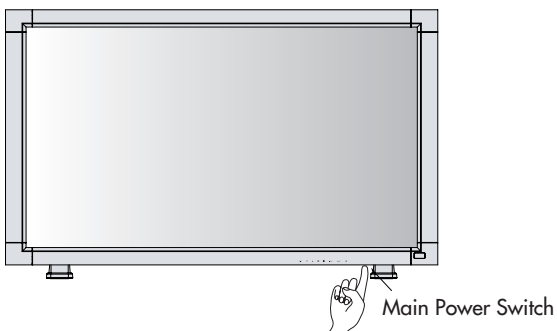

3. Pressing the Main Power Switch.

NOTE: When the Main Power Switch is used to power off the LCD, the remote control and the power button will not activate the LCD. Be sure to turn the Main Power Switch to "ON" before using options 1 or 2.

Basic Operation *-continued*

Power Indicator

Power Indicator

	Status
Power ON	Green
Power OFF	Red
Power Standby when "SCHEDULE" is enabled	Red On Green Blinking
Power Standby	Red , Green
Diagnosis (Detecting failure)	Red Blinking <small>*See trouble shooting of page 33</small>

When Using Power Management Function

The LCD monitor follows the VESA approved DPM Power Management function.

The power management function is an energy saving function that automatically reduces the power consumption of the display when the keyboard or the mouse has not been used for a fixed period of time.

The power management feature on your new display has been set to the "ON" mode. This allows your display to enter a Power Saving Mode when no signal is detected. This could potentially increase the life and decrease the power consumption of the display.

Selecting a Video Source

To view a video source:

Use the input button to set [VIDEO].

Use the COLOR SYSTEM menu to set, [AUTO], [NTSC], [PAL], [SECAM], [PAL60], [4.43NTSC] in according to your video format.

Picture Size

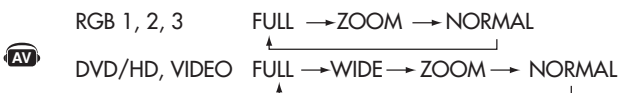

Signal Type	NORMAL SIZE	RECOMMENDED SIZE
4:3		NORMAL
		ZOOM (DYNAMIC)
Squeeze		FULL
Letterbox		WIDE

Picture Mode



Information OSM

RGB1, 2, 3

RGB2 1024 x 768 48kHz 60Hz AUDIO : 1 SIZE : FULL	<ul style="list-style-type: none"> ← Video Input mode ← Input signal Information ← Audio input mode  ← Picture Size mode
--	---

DVD/HD

DVD/HD AUDIO : 3 SIZE : WIDE	<ul style="list-style-type: none"> ← Video Input mode ← Audio input mode ← Picture Size mode
------------------------------------	---

VIDEO

VIDEO<S> NTSC AUDIO : 3 SIZE : NORMAL	<ul style="list-style-type: none"> ← Video Input mode ← Input Signal Color System mode ← Audio input mode ← Picture Size mode
--	---

PIP or POP

Main:RGB2

Sub:VIDEO<S>

RGB2 1024 x 768 48kHz 60Hz AUDIO : 1 VIDEO<S> NTSC SIZE : FULL	<ul style="list-style-type: none"> ← Main picture Information ← Sub picture Information ← Main picture Information
--	---

 Denotes an AV unit function.
All AV functions are enabled when the AV unit is installed.

OSM (On-Screen Manager) Controls-Picture

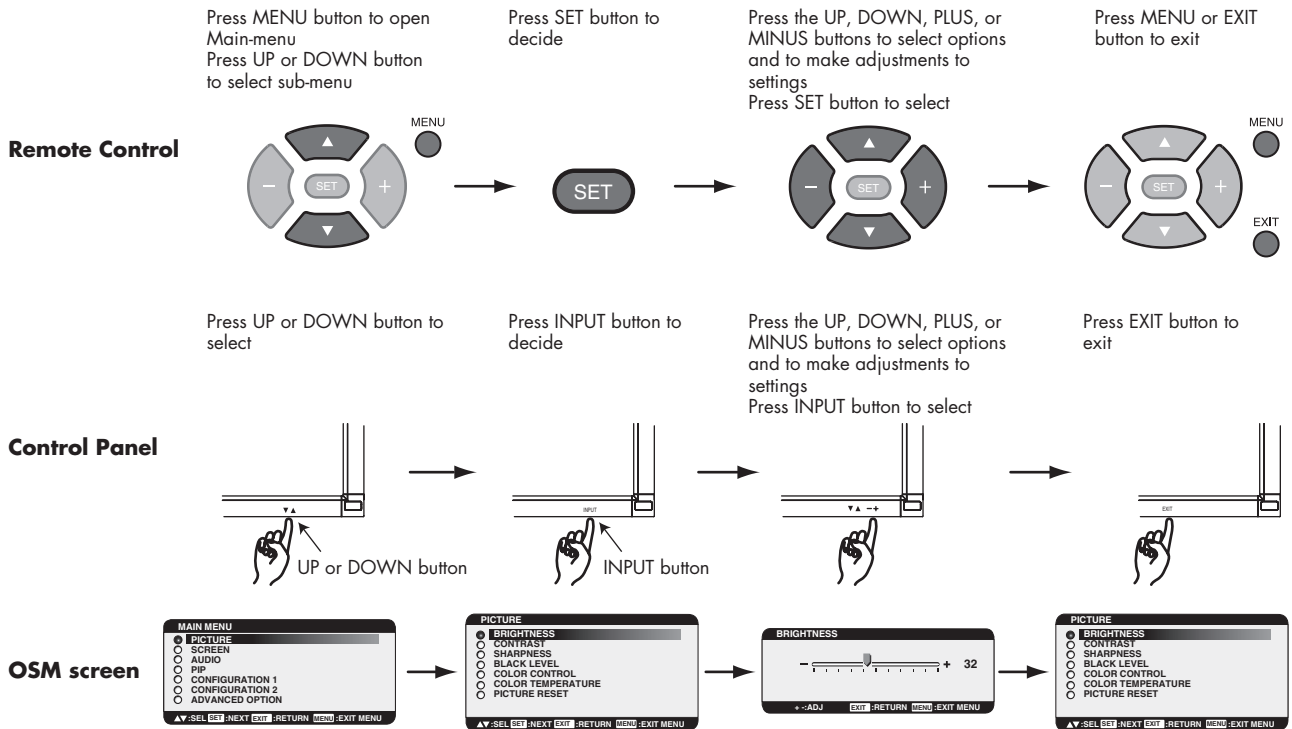



NOTE: Items in this OSM menu may change depending on connection type and with the AV unit installed.





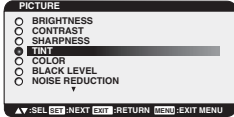
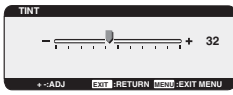
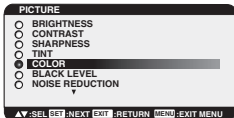
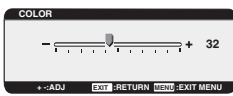
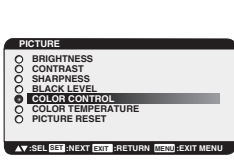
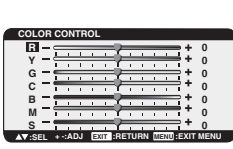
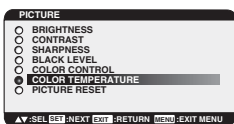
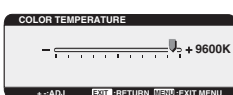
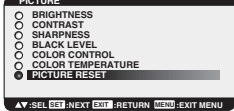

Denotes an AV unit function.
All AV functions are enabled when the AV unit is installed.

Main-Menu		
PICTURE		
Sub-Menu		
BRIGHTNESS	 	<p>Adjusts the overall image and background screen brightness.</p> <p>Press + button to increase brightness. Press - button to decrease brightness.</p>
CONTRAST	 	<p>Adjusts the image brightness in relation to the input signal.</p> <p>Press + button to increase contrast. Press - button to decrease contrast.</p> <p>NOTE: sRGB picture mode is standard and cannot be changed.</p>
SHARPNESS	 	<p>Adjusts the crispness of what is displayed on the screen. Can be set to get a distinct (sharp) image or a soft image as is preferred. Set independently for each Picture Mode.</p> <p>Press + button to increase sharpness. Press - button to decrease sharpness.</p>
BLACK LEVEL	 	<p>Adjusts the image brightness in relation to the background.</p> <p>Press + button to increase black level. Press - button to decrease black level.</p> <p>NOTE: sRGB picture mode is standard and cannot be changed.</p>
NOISE REDUCTION	 	<p>Adjusts the noise reduction level.</p> <p>Press + button to increase reduction level. Press - button to decrease reduction level.</p>

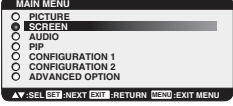
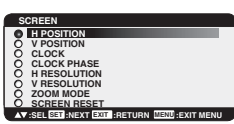

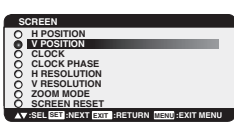

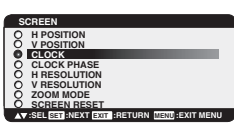
*:INPUT VIDEO only

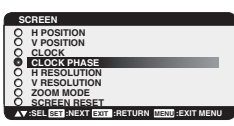
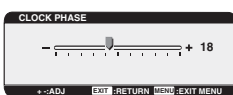
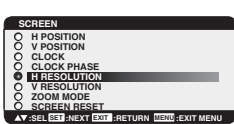
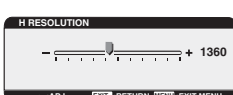

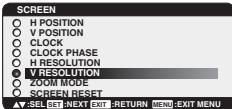
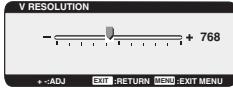
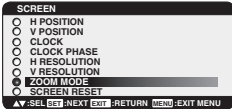

OSM Controls-Screen

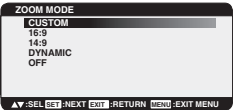
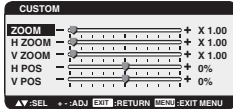
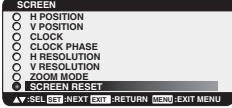
<p>TINT</p> <p>*:INPUT DVD/HD,VIDEO only</p>			<p>Adjusts the tint of the screen.</p> <p>Press + button the flesh tone color becomes greenish. Press - button the flesh tone color becomes purplish.</p>
<p>COLOR</p> <p>*:INPUT DVD/HD,VIDEO only</p>			<p>Adjusts the color depth of the screen.</p> <p>Press + button to increase color depth. Press - button to decrease color depth.</p>
<p>COLOR CONTROL</p> <p>*:INPUT RGB1,2,3 only</p>			<p>R, Y, G, C, B, M, S: Increases or decreases Red, Yellow, Green, Cyan, Blue, Magenta and Saturation depending upon which is selected. The change in color will appear on screen and the direction (increase or decrease) will be shown by the color bars.</p> <p>NOTE: sRGB picture mode is standard and cannot be changed.</p>
<p>COLOR TEMPERATURE</p>			<p>Adjusts the color temperature of entire screen.</p> <p>Choosing a lower color temperature will make the screen reddish and a higher color temperature make the screen bluish.</p> <p>NOTE: sRGB picture mode is standard and cannot be changed.</p>
<p>PICTURE RESET</p>			<p>Selecting Picture Reset allows you to reset all OSM settings within the PICTURE menu.</p> <p>Select "YES" and press "SET" button to restore the factory settings.</p> <p>Press "EXIT" button to cancel and Press "EXIT" again to return the previous menu.</p>



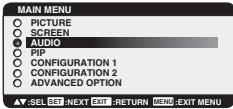
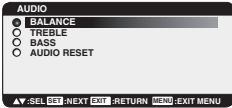
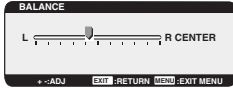
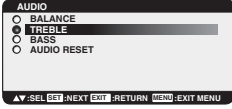

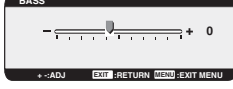
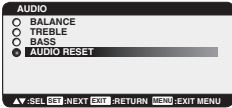



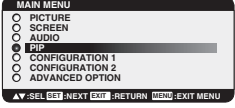

<p>Main-Menu</p> <p>SCREEN</p>		
<p>Sub-Menu</p>		
<p>H POSITION</p>		 <p>Controls Horizontal Image position within the display area of the LCD.</p> <p>Press + button to move screen to right. Press - button to move screen to left.</p>
<p>V POSITION</p>		 <p>Controls Vertical Image position within the display area of the LCD.</p> <p>Press + button to move screen to UP. Press - button to move screen to DOWN.</p>
<p>CLOCK</p> <p>*:INPUT RGB2/3 only</p>		 <p>Press + button to expand the width of the image on the screen to the right. Press - button to narrow the width of the image on the screen to the left.</p>
<p>CLOCK PHASE</p> <p>*:INPUT RGB2/3 only</p>		 <p>Adjusts the visual snow noise on the image.</p>
<p>H RESOLUTION</p> <p>*:INPUT RGB1/2/3 only</p>		 <p>Adjusts the horizontal size by increasing or decreasing the setting.</p> <p>Press + button to expand the width of the image on the screen. Press - button to narrow the width of the image on the screen.</p>







OSM Controls-Audio

<p>V RESOLUTION</p> <p>*:INPUT RGB1/2/3 only</p>	 	<p>Adjusts the vertical size by increasing or decreasing the setting. Press + button to expand the height of the image on the screen. Press - button to narrow the height of the image on the screen.</p>
<p>ZOOM MODE</p>	 <p>*:INPUT RGB1/2/3 only</p>  <p>*:INPUT DVD/HD, VIDEO only</p>  	<p>Selects the screen zoom mode. "ZOOM" mode can be selected pressing the "SIZE" button on the remote control. When you select the "CUSTOM" setting, you will be able to set custom horizontal and vertical size.</p> <p>AV When you select the "16:9" setting, the screen will stretch 4:3 to 16:9 and then you will be able to adjust optional horizontal and vertical size. (INPUT DVD/HD, VIDEO only)</p> <p>Press "SET" button to show the control menu as follows,</p> <p>Increase or decrease "ZOOM" slider to adjust the whole size. Adjust horizontal size with H ZOOM and vertical size with V ZOOM. Increase or decrease "H POS" and "V POS" to adjust the picture position.</p> <p>AV Selecting "DYNAMIC" will expand 4:3 picture to fill the screen with non-linearity. (Some of the image is lost due to expansion.) Dynamic image is the same as FULL size image when HDTV 1080i or 720p signal is input</p> <p>Selecting "OFF" will display the image in a 1 by 1 pixel format. (If the input resolution is higher than a 1366 x 768 resolution, the image will be scaled down to fit the screen.)</p>
<p>SCREEN RESET</p>	 	<p>Selecting Screen reset allows you to reset all OSM settings within SCREEN menu.</p> <p>Select "YES" and press "SET" button to restore the factory preset data. Press "EXIT" button to cancel. Press "EXIT" again to return the previous menu.</p>

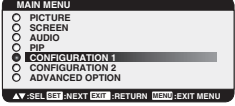
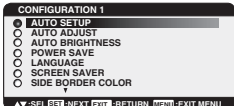
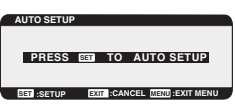
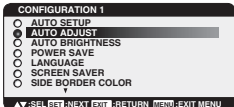

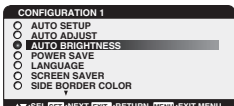

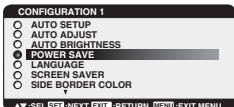
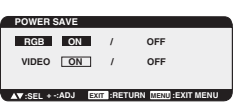
<p>Main-Menu</p> <p>AUDIO</p> <p>Sub-Menu</p>		
<p>AV</p> <p>BALANCE</p>	 	<p>Adjusts the balance of stereo sound. Press + button to move the stereo sound image to right. Sound of the left side will be quieter. Press - button to move the stereo sound image to left. Sound of the right side will be quieter.</p>
<p>AV</p> <p>TREBLE</p>	 	<p>Adjusts the high frequency sound. Press + button to increase TREBLE sound. Press - button to decrease TREBLE sound.</p>
<p>AV</p> <p>BASS</p>	 	<p>Adjusts the low frequency sound. Press + button to increase BASS sound. Press - button to decrease BASS sound.</p>
<p>AV</p> <p>AUDIO RESET</p>	 	<p>Selecting Audio reset allows you to reset all OSM settings fwithin Audio menu. Select "YES" and press "SET" button to restore the factory preset. Press "EXIT" button to cancel. Press "EXIT" again to return the previous menu.</p>

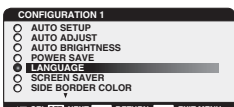
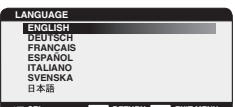
OSM Controls-Configuration1

Main-Menu		PICTURE IN PICTURE 		
Sub-Menu				
	PIP SIZE			Selects the size of picture inserted in the 'Picture-in-Picture' (PIP) mode. 'Large', 'Middle' and 'Small' are available.
	PIP AUDIO			Selects the sound source for the PIP mode. When selecting 'MAIN AUDIO', you will get the sound from the main picture and when selecting 'PIP AUDIO', you will get the sound for the picture-in-picture instead. When side-by-side modes, MAIN AUDIO is the sound source of the left side screen and PIP AUDIO is the right side.
	PIP RESET			Selecting PIP Reset allows you to reset all OSM settings within the PIP menu. Select "YES" and press "SET" button to restore the factory preset data. Press "EXIT" button to cancel. Press "EXIT" again to return the previous menu.

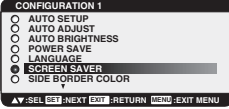
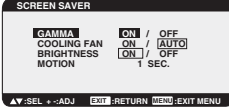
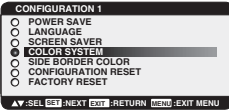
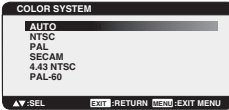
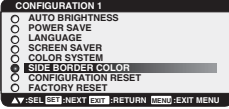
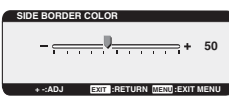
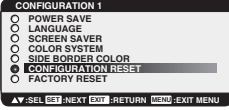

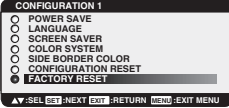



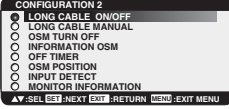
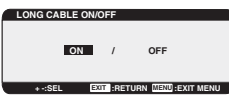
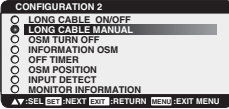
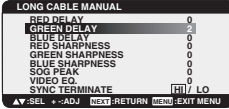

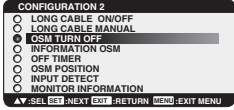

Main-Menu		CONFIGURATION 1		
Sub-Menu				
	AUTO SETUP *:INPUT RGB2/3 only			Press "SET" button to automatically adjust screen size, horizontal position, vertical position, clock, clock phase and black level. Press "EXIT" button to cancel AUTO SETUP. Press "EXIT" again to return to the previous menu.
	AUTO ADJUST *:INPUT RGB2/3 only			Selects the auto adjust ON/OFF. When ON is selected the horizontal position, vertical position, and clock-phase will adjust automatically.
	AUTO BRIGHTNESS *:INPUT RGB1/2/3 only			Turns the Auto Brightness ON/OFF. When "ON" is selected, the Brightness will adjust automatically.
	POWER SAVE			Selects RGB "ON", the monitor will go to power management mode when RGB1,2,3 sync signal is lost.  Select VIDEO "ON", the monitor will go to power management mode after about 10 minutes delay from when DVD/HD and VIDEO input signal is lost.
	LANGUAGE			OSM control menus are available in seven languages.

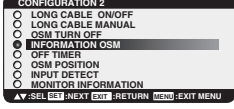
OSM Controls-Configuration2

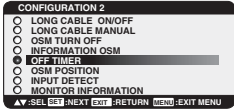
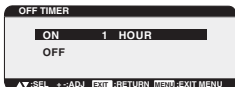
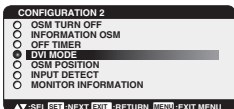

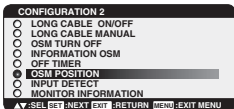
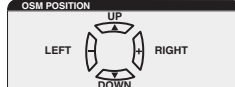
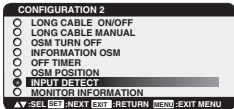

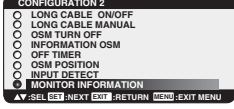

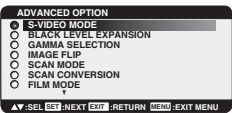

<p>SCREEN SAVER</p>	 	<p>Select "SCREEN SAVER" settings to reduce the risk of "Image Persistence". GAMMA: The display gamma is changed and fixed when "ON" is selected. COOLING FAN: The built in cooling fan is always on when set to "ON". BRIGHTNESS: The brightness is decreased when "ON" is selected. MOTION: Image is slightly expanded and moved 4 directions (UP, DOWN, RIGHT, LEFT) periodically (time setting is adjustable). Movement area is approximately +/- 10mm from original position, please locate the important information such as text within 90% area of screen image. See note(1) for these functions. PIP, POP, Side by Side and STILL will be disabled when "MOTION" is active</p>
<p>COLOR SYSTEM</p> <p>*:INPUT VIDEO only</p>	 	<p>Selecting the color System depends on your input video format. AUTO: NTSC, PAL, SECAM, PAL60 or 4.43NTSC is automatically selected. NTSC: Specific selection of NTSC. PAL: Specific selection of PAL. SECAM: Specific selection of SECAM. PAL-60: Specific selection of PAL60. 4.43 NTSC: Specific selection of 4.43 NTSC.</p>
<p>SIDE BORDER COLOR</p>	 	<p>Adjusts the side black bar color between black and white when 4:3 image displayed. Press + button, the bar will become whiter. Press - button, the bar will become darker.</p>
<p>CONFIGURATION RESET</p>	 	<p>Selecting CONFIGURATION reset allows you to reset all CONFIGURATION settings. Select "YES" and press "SET" button to restore the factory preset data. Press "EXIT" button to cancel and then return the previous menu.</p>
<p>FACTORY RESET</p>	 	<p>Selecting "YES" allows you to reset PICTURE, SCREEN, AUDIO, CONFIGURATION 1,2 and ADVANCE OPTION back to factory settings (except LANGUAGE, DATE & TIME and SCHEDULE). Select "YES" and press "SET" button to restore the factory preset data. Press "EXIT" button to cancel and return to the previous menu.</p>

<p>Main-Menu</p> <p>CONFIGURATION 2</p> <div style="float: right; border: 1px solid black; padding: 2px;"> <p>MAIN MENU</p> <ul style="list-style-type: none"> <input type="radio"/> PICTURE <input type="radio"/> SCREEN <input type="radio"/> AUDIO <input type="radio"/> PIP <input type="radio"/> CONFIGURATION 1 <input checked="" type="radio"/> CONFIGURATION 2 <input type="radio"/> ADVANCED OPTION <p>▲.SEL SET NEXT EXIT RETURN MENU EXIT MENU</p> </div> <p>Sub-Menu</p>		
<p>LONG CABLE ON/OFF</p> <p>*:INPUT RGB2/3 only</p>	 	<p>Automatically adjusts the display to compensate for image degradation caused by using a long cable. Please refer to the CD-ROM included for alteration.</p>
<p>LONG CABLE MANUAL</p> <p>*:INPUT RGB2/3 only</p>	 	<p>To compensate for image degradation, which is caused by using a long cable.</p> <p>RED/GREEN/BLUE DELAY To adjust the phase of the RED, GREEN and BLUE signals. LEVEL: 0 - 6</p> <p>RED/GREEN/BLUE SHARPNESS Adjusts the performance degradation of the RED, GREEN and BLUE signals. LEVEL: 0 - 45</p> <p>SOG PEAK Adjusts the shape of Sync on Green signal. Level: 0 - 1</p> <p>VIDEO EQ (Input RGB 3 only) Optimize the shape (Tailing) of RED, GREEN and BLUE signal. Level: 0 - 7</p> <p>SYNC TERMINATE (Input RGB 3 only) Selects the terminate resistance for matching the cable impedance. HI: 2.2K ohm / LO:75 ohm</p>

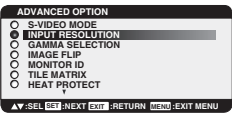
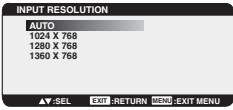
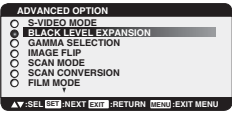
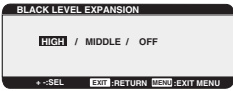
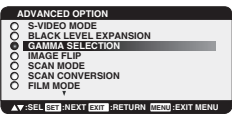
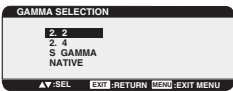
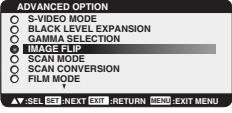

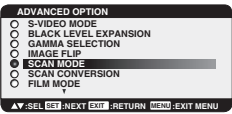
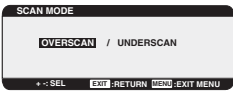
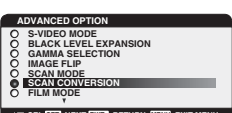
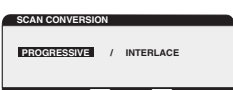
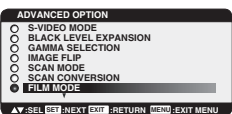

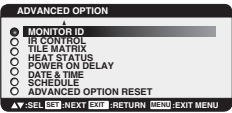
OSM Controls-Configuration2

<p>OSM TURN OFF</p>	 	<p>The OSM control menu will stay on as long as it is in use. In the OSM Turn Off submenu, you can select how long the monitor waits after the last touch of a button to shut off the OSM control menu. The preset choices are 10 -240 seconds.</p>
<p>INFORMATION OSM</p>	 	<p>Selects whether the information OSM is displayed or not. The information OSM will be displayed when the input signal or source changes. The information OSM will also give a warning when there is no-signal or the signal is out-of range. A time between 3 to 10 seconds is available.</p>
<p>OFF TIMER</p>	 	<p>To select OFF TIMER mode ON/OFF. In the OFF TIMER menu, you can preset the monitor to automatically power down. A time between 1 to 24 hours is available. When the OFF TIMER is set, the SCHEDULE (see page 27) settings will be disabled. OFF TIMER is not reset when monitor is shut off.</p>
<p>DVI MODE *:INPUT RGB1 only</p>	 	<p>Selects the kind of DVI-D equipment which is connected to RGB1. Select "DVI-PC" when PC or other computer equipment is connected. Select "DVI-HD" when DVD player which has DVI-D output is connected.</p>
<p>OSM POSITION</p>	 	<p>Adjusts the position of the OSM menu. Press + button to move right side of the screen. Press - button to move left side of the screen. Press ▲ button to move top side of the screen. Press ▼ button to move down side of the screen.</p>
<p>INPUT DETECT</p>	 	<p>Selects the method of input detection when more than two input devices are connected. FIRST DETECT: When the current video input signal is not present, then the monitor searches for a video signal from the other video input port. If the video signal is present in the other port, then the monitor switches the video source input port to the new found video source automatically. The monitor will not look for other video signals while the current video source is present. This function is available at input RGB 1/2/3. LAST DETECT: When the monitor is displaying a signal from the current source and a new secondary source is supplied to the monitor, the monitor will automatically switch to the new video source. When current video input signal is not present, the monitor searches for a video signal from the other video input port. If the video signal is present in the other port, then the monitor switches the video source input port to the new found video source automatically. This function is available at input RGB 1/2/3. AV VIDEO DETECT: DVD/HD or VIDEO inputs will have priority over RGB1/2/3. When DVD/HD or VIDEO input signal is present the monitor will change and keep to the DVD/DH or VIDEO input. NONE: The Monitor will not search the other video input port.</p>
<p>MONITOR INFORMATION</p>	 	<p>Indicates the model and serial number of your monitor.</p>

OSM Controls-Advanced option

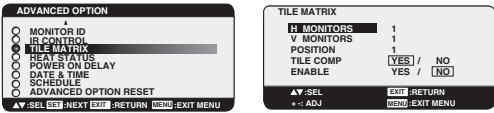
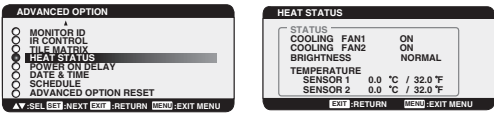
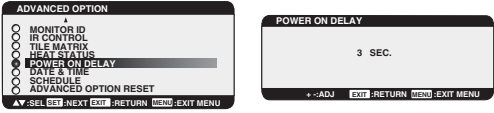
Main-Menu		
ADVANCED OPTION		
Sub-Menu		
<p>S-VIDEO MODE</p>	 	<p>Selects the S-Video input port function.</p> <p>PRIORITY: If cable is connected to the S-Video input, it will have priority over the composite input port.</p> <p>SEPARATE: S-Video port and Composite port can be selected as independent input ports.</p>
<p>INPUT RESOLUTION</p> <p>*:INPUT RGB2/3 only</p>	 	<p>Sets of the resolution of input signal to one of the following: 1024x768, 1280x768 and 1360x768.</p> <p>AUTO: Determines the resolution automatically.</p> <p>1024x768 : Sets the resolution to 1024x768</p> <p>1280x768 : Determines the resolution to 1280x768</p> <p>1360x768 : Determines the resolution to 1360x768</p>
<p>BLACK LEVEL EXPANSION</p> <p>*:INPUT VIDEO only</p>	 	<p>Selects a level of black expansion.</p> <p>To prevent going under the black cut-off level, please adjust the "Black Level" in moderation on the OSM menu.</p>
<p>GAMMA SELECTION</p>	 	<p>Selects a display gamma.</p> <ol style="list-style-type: none"> 2.2 2.4 S gamma Native <p>NOTE: sRGB picture mode is standard and cannot be changed.</p>
<p>IMAGE FLIP</p>	 	<p>Selects how the image is flipped or rotated.</p> <p>NORMAL: normal display.</p> <p>H MIRROR: Mirror image for horizontal direction.</p> <p>V MIRROR: Mirror image for vertical direction.</p> <p>ROTATE: Rotate the image 180 degrees.</p>
<p>SCAN MODE</p> <p>*:INPUT DVD/HD, VIDEO only</p>	 	<p>Changes the display area of the image.</p> <p>OVER SCAN: Set to display area about 95%</p> <p>UNDER SCAN: Set to display area about 100%</p>
<p>SCAN CONVERSION</p>	 	<p>Selects IP (Interlace to Progressive) converter function.</p> <p>PROGRESSIVE: Enable the IP function, to convert interlace signal to progressive.</p> <p>[NOTE] This mode is the normal setting.</p> <p>INTERLACE: Disable the IP function.</p> <p>[NOTE] This mode is better suited for motion pictures, but increases the risk of image retention.</p>
<p>FILM MODE</p> <p>*:INPUT DVD/HD, VIDEO only</p>	 	<p>Selects Film mode function.</p> <p>AUTO: Enables the Film mode function. This mode is better suited for movies which are converted to 24 Frames/sec source to DVD Video. We recommend selecting "PROGRESSIVE" in the "SCAN CONVERSION" setting.</p> <p>OFF: Disable the Film mode function. This mode is better suited for Broadcasting or VCR source.</p>
<p>MONITOR ID</p>	 	<p>Sets the monitor ID number used to control the daisy chained multiple MultiSync LCD4010s / MultiSync LCD4610s with RS-232C.</p> <p>The Monitor ID number can be between 1 and 26.</p>

OSM Controls-Advanced option

<h2>IR CONTROL</h2>		<p>Selects the infra-red wireless remote controllers mode with using the RS-232C daisy chain. The item in this menu will become effective by pressing "SET" button on the selected item. NORMAL: The monitor will be controlled normally by wireless remote controller. PRIMARY: Set "PRIMARY" at the head of the daisy chained monitors by RS-232C. SECONDARY: Set "SECONDARY" after 2nd daisy chained monitor. LOCK: Disable the monitor control by infra-red wireless remote controller. Keep pressing "DISPLAY" button for 5 or more seconds, this setting will return to "NORMAL". See "NOTE 2" on page 28</p>
<h2>TILE MATRIX</h2>		<p>The "TILE MATRIX" feature allows one image to be displayed on multiple screens. This feature can be used with up to 25 monitors. (5 horizontal x 5 vertical) Using the Tile Matrix function requires the PC output signal to be sent through a distribution amplifier to each individual monitor. H MONITORS: Selects the number of horizontal displays. V MONITORS: Selects the number of vertical displays. POSITION: Selects a position to expand the screen. TILE COMP: Works in tandem with "TILE MATRIX" to compensate for the width of the tiled bezels in order to accurately display the image. ENABLE: Select "YES", to expand the signal to the selected settings. PIP, POP, SIDE by SIDE, STILL and DYNAMIC zoom mode will be disabled when the "TILE MATRIX" is activated. Note: LCD4010 and LCD4610 Displays can NOT be used together with the Tile Matrix function.</p>
<h2>HEAT STATUS</h2>		<p>Displays status of COOLING FAN, BRIGHTNESS and TEMPERATURE. COOLING FAN activates when the inside temperature exceeds highest recommended operating temperature BRIGHTNESS decreases when inside temperature exceeds highest recommended operating temperature with cooling fan running. In this case a warning is displayed on the screen.</p>
<h2>POWER ON DELAY</h2>		<p>Adjusts the delay time from "standby" to "power on" mode. "POWER ON DELAY" can be set between 0 and 50 sec.</p>
<h2>DATE & TIME</h2>		<p>Sets the current date and time for internal clock. Date and time has to be set in order for the "SCHEDULE" function to work properly.</p>
<h2>SCHEDULE</h2>		<p>Programs the monitor's working schedule. Sets the hour and day of the week when the monitor powers on or off. Also sets the input port. Select "EXIT" to set schedule. (see "NOTE 3" on page 28 for further information)</p>
<h2>ADVANCED OPTION RESET</h2>		<p>Selecting ADVANCED OPTION RESET allows you to reset all OSM settings from the ADVANCED OPTION settings, except for DATE & TIME, and SCHEDULE. Select "YES" and press "SET" button to restore the factory preset data. Press "EXIT" button to cancel and then return the previous menu.</p>

OSM Controls-NOTE

NOTE 1: IMAGE PERSISTENCE

Please be aware that LCD Technology may experience a phenomenon known as Image Persistence. Image Persistence occurs when a residual or "ghost" image of a previous image remains visible on the screen. Unlike CRT monitors, LCD monitors' image persistence is not usually permanent, but constant images being displayed for a long period of time should be avoided since there may be a "semi-permanent" effect.

To alleviate image persistence, turn off the monitor for as long as the previous image was displayed. For example, if an image was on the monitor for one hour and a residual image remains, the monitor should be turned off for one hour to erase the image.

As with all personal display devices, NEC-Mitsubishi Electronics Display recommends displaying moving images and using a moving screen saver at regular intervals whenever the screen is idle or turning off the monitor when not in use.

Please set "SCREEN SAVER", "DATE & TIME" and "SCHEDULE" functions to further reduce the risk of Image persistence.

NOTE 2: MONITOR ID and IR CONTROL

Using the one PC or one infra-red wireless controller, you can control up to 26 MultiSync LCD4010 / LCD4610 monitors that are connected in a daisy chain by an RS-232C.

1. Connect a PC and MultiSync LCD4010 / LCD4610.

Connect a PC's RS-232C control output to the MultiSync LCD4010's / LCD4610's RS-232C input.

You can connect the MultiSync LCD4010's / LCD4610's RS-232C output to another MultiSync LCD4010's / LCD4610's RS-232C input. (refer to page 29)

2. Set Monitor ID.

Set "MONITOR ID" in the "ADVANCED OPTION" menu.

"MONITOR ID" should be set to a unique number, from 1 to 26, on all daisy chained MultiSync LCD4010's / LCD4610's.

We recommend numbering each monitor within a daisy chain sequentially from 1.

Set "PRIMARY" to "IR CONTROL" in the "ADVANCED OPTION" menu on the first monitor in the daisy chain.

Set "SECONDARY" to "IR CONTROL" on other monitors.

3. Press the "DISPLAY" button on the remote control while aiming at the "PRIMARY" monitor. The ID select OSM will be shown at top left side of the screen.

ID: (Displays the ID number of the current monitor within the daisy chain)

ID No. (Displays the ID number of the monitor that can be controlled via daisy chain by the current monitor)

Press "+" or "-" buttons to change the "ID No." of the monitor to be controlled. To control all of the daisy chained monitors simultaneously, select "ALL" as the "ID No."

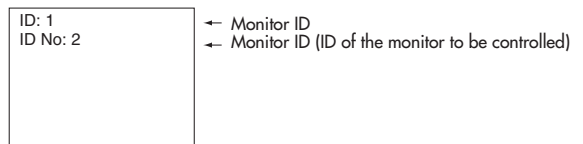

4. Use the wireless remote controller to control the "SECONDARY" monitor while aiming at the "PRIMARY" monitor.

The "MENU OSM" of the "SECONDARY" monitor will appear on the selected "PRIMARY" monitor and you will be able to control the "SECONDARY" MONITOR by via the remote controller, without interfering with the function of the "PRIMARY" monitor.

[NOTE] If the "ID No." mode select OSM is showing, press the "DISPLAY" button on the remote control while pointing at the "PRIMARY" monitor to clear this OSM.

[HINT] If you lost control due to the wrong setting of "IR CONTROL", pressing the "DISPLAY" button on the remote control for 5 or more seconds will reset the "IR CONTROL" menu to "NORMAL" function.

NOTE 3: HOW TO SETUP SCHEDULE

Using the "SCHEDULE" function allows you to set up to seven different scheduled time intervals when the LCD Monitor will be activated. You can select the time the monitor turns on and turns off, the day of week the monitor is activated, and which input source the monitor will use for each scheduled activation period. A check mark in the box next to the number of the schedule indicates that the selected schedule is in effect.

To select which schedule to set, use the up/down arrows to move the red bar vertically under the number (1 to 7) of the schedule. Use the (+) and (-) buttons to move the red bar horizontally within the particular schedule. The "SET" button is used to make a selection.

If you create a schedule but do not want to use a power on time, select "--" in the "ON" time slot.

If you do not want to use a power off time select "--" in the OFF time slot.

If there is no input selected ("--" showing in the input spot) the input from the previous schedule will be used.

The selection of EVERY DAY within a schedule takes priority over other schedules that are set up to operate weekly.

When schedules are overlapping, scheduled Power ON time has priority over scheduled Power OFF time.

If there are two schedules programmed for the same time, then the highest numbered schedule has priority.

When the "OFF TIMER" (see page 25) is set, the "SCHEDULE" function is disabled.

Using the LCD with a Personal Computer (PC)

This LCD monitor can be controlled by connecting to a personal computer with an RS-232C terminal.

Functions that can be controlled by a personal computer are:

- Powering ON or OFF
- Switching between input signals

Connection

LCD Monitor + PC

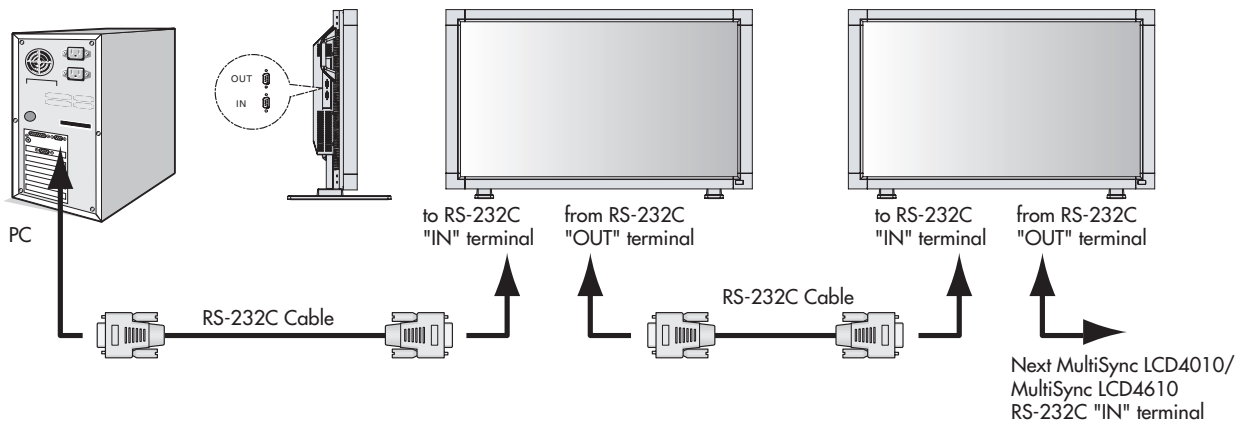

Note: If your PC (IBM or IBM compatible) is equipped only with a 25-pin serial port connector, a 25-pin serial port adapter is required. Contact your dealer for details.

* RS-232C OUT terminal can connect to MultiSync LCD4010 / LCD4610 only. Do not connect to other equipment.

The following control sequence is used for a single MultiSync LCD4010 / MultiSync LCD4610. To control multiple LCD4010 / MultiSync LCD4610 monitors that are daisy-chained together please use the extended control command. Instructions for the extended control command can be found on the CD included with the display. The file is called "External_control_LCD4x10.pdf". When using the following control commands, all of the daisy-chained monitors can be controlled at the same time from one monitor. Reply and status commands, however, will only pertain to the primary monitor, not secondary monitors.

1) Interface

PROTOCOL	RS-232C
BAUD RATE	9600 [bps]
DATA LENGTH	8 [bits]
PARITY BIT	NONE
STOP BIT	1 [bits]
FLOW CONTROL	NONE

This LCD monitor uses RXD, TXD and GND lines for RS-232C control.

For RS-232C cable, the reverse type cable should be used.

2) Control command diagram

The command is structured by the address code, function code, data code and end code. The length of the command is different for each function.

	Address code	Function code	Data code	End code
HEX	30h 30h	Function	Data	0Dh
ASCII	'0' '0'	Function	Data	↵

[Address code] 30h 30h (In ASCII code, '0' '0') fixed.

[Function code] A code of each fixed control move.

[Data code] A code of each fixed control data (number) and not always indicated.

[End code] 0Dh (In ASCII code, '↵') fixed.

Using the LCD with a Personal Computer *–continued*

3) Control sequence

- (1) The command from a personal computer to the LCD monitor will take 400ms.
- (2) The LCD monitor will send a return command 400ms* after it has received an encode. If the command isn't received correctly, the LCD monitor will not send the return command.
- (3) The personal computer checks the command and confirms if the command which has been sent has been executed or not.
- (4) This LCD monitor sends various codes other than the return code. When sending a control sequence via RS-232C, other codes from personal computers will be ignored.

*: The sending time of the return command may be delayed depending on the monitor's current activity (changing of the input signal, etc.).



[Example] Turn the power ON (' ' is for ASCII code)

Sending commands from the PC etc.	Status code from LCD monitor	Meaning
30 30 21 0D '0' '0' '!' '⏏'		Command for POWER ON
	30 30 21 0D '0' '0' '!' '⏏'	Command received (Command echo back)

4) Operation commands

The operation commands execute the basic operation setting of this LCD monitor.

It may not operate when changing the signal:

Operation	ASCII	HEX
POWER ON	!	21h
POWER OFF	"	22h
INPUT RGB 1	_r1	5Fh 72h 31h
INPUT RGB 2	_r2	5Fh 72h 32h
INPUT RGB 3	_r3	5Fh 72h 33h
INPUT VIDEO 	_v1	5Fh 76h 31h
INPUT DVD/HD 	_v2	5Fh 76h 32h

- POWER OFF command should not be used less than 1 minute after the power is turned on.
- POWER ON command should not be used less than 1 minute after the power is turned off.

NOTE:  mark is an AV-unit function.

All AV functions are enabled when the AV-unit is installed.

5) Read command

Host computer sends the command without Data-code to monitor.



After receiving this command, the monitor returns the command with Data-code of current status to host computer.

<ex> When Host computer checks the Power status of monitor, the status of monitor is powered-on.

Command from computer	Command from Monitor	Detail of command
30 30 76 50 0D '0''0''v''P'[enter]	30 30 76 50 31 0D	Ask about the power status of monitor.
	'0''0''v''1'[enter]	Monitor is powered-on.

Using the LCD with a Personal Computer *-continued*

Structure of the Read-command

			ASCII		HEX	
			Function	Data (Receive)	Function	Data (Receive)
POWER	ON	vP	1	76 50	31	
	OFF(stand by)	vP	0	76 50	30	
Input	RGB-1(DVI-D)	vl	r1	76 49	72 31	
	RGB-2(D-sub)	vl	r2	76 49	72 32	
	RGB-3(BNC)	vl	r3	76 49	72 33	
	Video 	vl	v1	76 49	76 31	
	DVD/HD 	vl	v2	76 49	76 32	
Picture mode	Hi Bright	vM	p1	76 4D	70 31	
	Standard	vM	p2	76 4D	70 32	
Temperature of Internal monitor	Around Power PCB	resolution 0.5 °C	tcx1	(ex.) +25.0	74 63 78 31 2B 20 32 35 2E 30	
		resolution 1 °C	tc1	(ex.)+25	74 63 31 2B 20 32 35	
	Around Power PCB	resolution 0.5 °C	tcx2	(ex.)+30.5	74 63 78 31 2B 20 33 30 2E 35	
		resolution 1 °C	tc2	(ex.)+31	74 63 32 2B 20 33 31	

NOTE: For complete information please see file "External_Control_LCD4x10.pdf" on the CD-ROM.

 Mark is an AV-unit function.

All AV functions are enabled when the AV-unit is installed.

Features

40" or 46" diagonal screen size adds a new dimension to information display technology.

1366 x 768 resolution allows for crisp text and precise images.

XtraView® technology allows for wide-angle viewing.

DDC/CI capabilities allow control commands to be sent directly to the monitor through a standard PC or over an existing network by a system administrator.

CableComp™ automatic long cable compensation prevents image quality degradation caused by long cable lengths.

User-friendly, efficient design features the currently proposed VESA-standard mounting and an overall lightweight construction for easy transport and installation.

Optional detachable speakers deliver an enhanced multimedia experience with amazing sound quality.

Low power consumption and reduced heat emission lead to a lower total cost of ownership.

On Screen Manager (OSM®) puts you in complete control of display setting adjustments.

NEC's quality and reliability provide peace of mind with a 1-year warranty (including backlight) and 24/7 customer service and technical support.

Reduced Footprint: Provides the ideal solution for environments requiring superior image quality but with size and weight reductions. The monitor's small footprint and low weight allow it to be moved or transported easily from one location to another.

AccuColor® Control System with sRGB allows you to change between the color settings on your display to match your personal preference.

OmniColor™ Control System with sRGB color-matching™ uses 6-axis color data to ensure true-to-life color reproduction for still images and real-time videos.

Plug and Play: The Microsoft® solution with the Windows®95/98/ME/2000/XP operating system facilitates setup and installation by allowing the monitor to send its capabilities (such as screen size and resolutions supported) directly to your computer, automatically optimizing display performance.

Intelligent Power Manager (IPM®) System provides innovative power-saving methods, saving two-thirds of your monitor energy costs.

Multiple Frequency Technology automatically adjusts monitor to the display card's scanning frequency, thus displaying the resolution required.

FullScan® Capability allows you to use the entire screen area in most resolutions, significantly expanding image size.

VESA® Standard Mounting Interface allows users to connect their LCD monitor to any VESA standard third party mounting arm or bracket. Allows for the monitor to be mounted on a wall or an arm using any third party compliant device. NEC recommends using mounting interface that comply with UL1678 standard in North America.

DVI-D: The digital-only subset of DVI created by the Digital Display Working Group (DDWG) for digital connections between computers and displays. As a digital-only connector, analog support is not provided off a DVI-D connector. As a DVI-based digital only connection, only a simple adapter is necessary for compatibility between DVI-D and other DVI-based digital connectors such as DFP and P&D.

TILE MATRIX, TILE COMP: Allows multiple screens to display one image, tiled over several stacked monitors that are and compensates within the image for the bezel width.

ZOOM: Expands the image individually for horizontal and vertical direction.

RS-232C daisy chain: you can control the multiple monitors by controller or wireless remote controller.

Self-diagnosis: If an internal error should occur, a failure state will be indicated.

Troubleshooting

No picture

- The signal cable should be properly connected to the display card/computer.
- The display card should be properly seated in its slot.
- Front Power Switch and computer power switch should be in the ON position.
- Check to make sure that a supported mode has been selected on the display card or system being used. (Please consult display card or system manual to change graphics mode.)
- Check the monitor and your display card with respect to compatibility and recommended settings.
- Check the signal cable connector for bent or pushed-in pins.

Power Button does not respond

- Unplug the power cord of the monitor from the AC outlet to turn off and reset the monitor.

Image persistence

- Please be aware that LCD Technology may experience a phenomena known as Image Persistence. Image Persistence occurs when a residual or "ghost" image of a previous image remains visible on the screen. Unlike CRT monitors, LCD monitors' image persistence is not permanent, but constant images being displayed for a long period of time should be avoided. To alleviate image persistence, turn off the monitor for as long as the previous image was displayed. For example, if an image was on the monitor for one hour and a residual image remains, the monitor should be turned off for one hour to erase the image.

NOTE: As with all personal display devices, NEC-Mitsubishi Electronics Display recommends using a moving screen saver at regular intervals whenever the screen is idle or turning off the monitor when not in use.

Image is unstable, unfocused or swimming is apparent

- Signal cable should be properly attached to the LCD monitor, computer, or other input device.
- Use the OSM screen controls to focus and adjust display by increasing or decreasing the clock phase total. When the display mode is changed, the OSM Image Adjust settings may need to be readjusted.
- Check the monitor and your display card with respect to compatibility and recommended signal timings.
- If your text is garbled, change the video mode to non-interlace and use 60Hz refresh rate.

Image of component signal is greenish

- Check to see if the DVD/HD input connector is selected.

LED on monitor is not lit (no green or red color can be seen)

- Main Power Switch should be in the ON position and power cord should be connected.
- Make certain the computer is not in a power-saving mode (touch the keyboard or mouse).

Red LED on monitor is blinking

- A certain failure might have occurred, please contact your nearest authorized NEC-Mitsubishi Electronics Display service facility.

Display image is not sized properly

- Use the OSM screen controls to increase or decrease the clock total.
- Check to make sure that a supported mode has been selected on the display card or system being used. (Please consult display card or system manual to change graphics mode.)

Selected resolution is not displayed properly

- Use OSM information to enter Information menu and confirm that the appropriate resolution has been selected. If not, select appropriate resolution.

No Sound

- Check to see if speaker cable is properly connected.
- Check to see if mute is activated.
- Check to see if volume is set at minimum.

Remote Control is not available

- Test the Remote Control's batteries for strength/life.
- Check if the batteries are inserted correctly.
- Check if the Remote Control is pointed at the monitor's remote sensor.

"SCHEDULE" / "OFF TIMER" functions not working properly

- The "SCHEDULE" function will be disabled when the "OFF TIMER" is set.
- If the "OFF TIMER" function is enabled and the power to the LCD monitor is turned off or if the power supply is interrupted unexpectedly, then the OFF TIMER will be reset.

Light vertical or horizontal stripes may appear depending on different display patterns. This is no product fault or degradation.

References

NEC-Mitsubishi Monitor Customer Service & Support

Customer Service and Technical Support: (800) 632-4662
Fax: (800) 695-3044

Parts and Accessories/
Macintosh Cable Adapter: (888) NEC-MITS [888-632-6487]

Warranty Information www.necmitsubishi.com/warranty

Online Technical Support www.necmitsubishi.com/support

Sales and Product Information

Sales Information Line: (888) NEC-MITS [888-632-6487]

Canadian Customers: (866) 771-0266, Ext#: 4037

Government Sales: (800) 284-6320

Government Sales email: gov@necmitsubishi.com

Electronic Channels





World Wide Web: <http://www.necmitsubishi.com>

Product Registration: <http://www.necmitsubishi.com/productregistration>

European Operations: <http://www.nec-mitsubishi.com>

Drivers and Downloads: <http://www.necmitsubishi.com/downloads>

Specifications - LCD4010





Product Specifications		Analog Input	Digital Input	
LCD Module		(40" / 101.6 cm diagonal)		
	Pixel Pitch	0.648mm		
	Resolution	1366 x 768 dots		
	Color	Over 16 million colors (depending on video card used)		
	Brightness	500cd/m2 (Typ.)		
	Contrast ratio	800 : 1		
Viewing Angle		Up 85°/ Down 85°/ Left 85°/ Right 85°(typ) @ CR >10		
External speaker output impedance		Rating 7W x 7W (8 Ohm) 		
Frequency	Horizontal	15.625/15.734kHz , 31.5kHz - 91.1kHz	31.5kHz - 91.1kHz	
	Vertical	50Hz, 60Hz to 85Hz		
Pixel Clock		25.0MHz - 162.0MHz		
Viewable Size		885.168 x 497.64mm		
Input Signal	PC Input			
	Video	Analog RGB 0.7V p-p Input Impedance 75 Ohm Composite sync on Green Video : 0.3Vp-p Nega (video 0.7Vp-p Positive)		
		Sync	Separate : TTL level (Positive / Negative), Input Impedance 2.2k Ohm	
	Input terminal	BNC (R,G,B,H,V) 15pin Mini D-sub	DVI-D (Digital)	
	VIDEO Input		Composite 1.0V p-p Input Impedance 75 Ohm BNC and RCA-INPUT Y/C Y:0.7V p-p C:0.283V p-p Input Impedance 75 Ohm S-TERMINAL-INPUT Component 1.0/0.7V p-p Input Impedance 75 Ohm BNC-INPUT 	
	AUDIO Input		RCA PIN-JACK L/R 2INPUT, STEREO Mini Jack 1 INPUT 	
	RS232C	In	9 Pin Mini D-sub	
Out		9 Pin Mini D-sub (with daisy chain)		
Power Supply		2.3 - 0.95A @ 100-240VAC, 50/60Hz		
Operational Environment	Temperature	5 - 40 deg C		
	Humidity	20 - 80% (without condensation)		
Storage Environment	Temperature	-20 - 60 deg C		
	Humidity	10 - 90% (without condensation) / 90% - 3.5% x (temp - 40 deg C) regarding over 40 deg C		
Dimension	Net	981.8 (W) x 579.8 (H) x 140 (D) mm (without Stand), 981.8 (W) x 611.1 (H) x 330 (D) mm (with Stand)		
	Gross	1147 (W) x 761(H) x 312 (D) mm		
Weight	Net	57.3 lbs / 26.0kg (without Stand) 60.6 lbs / 27.5kg (with Stand)		
	Gross	77.2 lbs / 35.0kg		
VESA compatible arm mounting interface		3 x 200mm x 200mm (8 Holes) 2 x 200mm x 200mm (6 Holes)		
Complied Regulatory and Guidelines		UL 60950-1/CSA C22.2 No.60950-1/ TUV-GS/EN60950-1 FCC-B/DOC-B/EN55022-A/EN55024/EN61000-3-2/EN61000-3-3/CE		
Power Management		VESA DPM		
Plug & Play		VESA DDC2B, DDC/CI		
Resolutions Supported		640 x 480 at 60Hz to 85Hz 800 x 600 at 50Hz, 60Hz to 85Hz 1024 x 768 at 50Hz, 60Hz to 85Hz 1280 x 768 at 50Hz, 60Hz to 85Hz 1360 x 768 at 50Hz, 60Hz* to 85Hz 1366 x 768 at 50Hz, 60Hz* to 85Hz 1280 x 1024 at 60Hz to 85Hz 1600 x 1200 at 60HzMaximum Resolution *Recommended Resolution (Depends of the video card used.)  NTSC / PAL / SECAM / 4.43NTSC / PAL60 HDTV: 480i, 480p, 720p, 1080i,		
Accessories		User's manual, Power Cord, Video Signal Cable, Remote Control, AA Battery x 2, Clamper x 3, Screw x 4, CD-ROM Stand x 2, Thumbscrew for stand x 2, Main switch cover x 1  Ferrite Core x 2, Band x 2, Speaker plug x 1 set		

NOTE: Technical specifications are subject to change without notice.

 Mark is an AV-unit function.

All AV functions are enabled when the AV-unit is installed.

Specifications - LCD4610

Product Specifications		Analog Input	Digital Input	
LCD Module		(46" / 116.8 cm diagonal)		
	Pixel Pitch	0.7455mm		
	Resolution	1366 x 768 dots		
	Color	Over 16 million colors (depending on video card used)		
	Brightness	500cd/m2 (Typ.)		
	Contrast ratio	800 : 1		
Viewing Angle		Up 85° / Down 85° / Left 85° / Right 85° (typ) @ CR >10		
External speaker output impedance		Rating 7W x 7W (8 Ohm) 		
Frequency	Horizontal	15.625/15.734kHz , 31.5kHz - 91.1kHz	31.5kHz - 91.1kHz	
	Vertical	50Hz, 60Hz to 85Hz		
Pixel Clock		25.0MHz - 162.0MHz		
Viewable Size		1018.4 x 572.50mm		
Input Signal	PC Input			
	Video	Analog RGB 0.7V p-p Input Impedance 75 Ohm Composite sync on Green Video : 0.3Vp-p Nega (video 0.7Vp-p Positive)		
		Sync	Separate : TTL level (Positive / Negative), Input Impedance 2.2k Ohm	
	Input terminal	BNC (R,G,B,H,V) 15pin Mini D-sub	DVI-D (Digital)	
	VIDEO Input		Composite 1.0V p-p Input Impedance 75 Ohm BNC and RCA-INPUT  Y/C Y:0.7V p-p C:0.283V p-p Input Impedance 75 Ohm S-TERMINAL-INPUT Component 1.0/0.7V p-p Input Impedance 75 Ohm BNC-INPUT	
	AUDIO Input		RCA PIN-JACK L/R 2INPUT, STEREO Mini Jack 1INPUT 	
RS232C	In	9 Pin Mini D-sub		
	Out	9 Pin Mini D-sub (with daisy chain)		
Power Supply		2.6 - 1.1A @ 100-240VAC, 50/60Hz		
Operational Environment	Temperature	5 - 40 deg C		
	Humidity	20 - 80% (without condensation)		
Storage Environment	Temperature	-20 - 60 deg C		
	Humidity	10 - 90% (without condensation) / 90% - 3.5% x (temp - 40 deg C) regarding over 40 deg C		
Dimension	Net	1112.8 (W) x 655.8 (H) x 140 (D) mm (without Stand), 1112.8 (W) x 687.1 (H) x 351 (D) mm (with Stand)		
	Gross	1278 (W) x 837(H) x 312 (D) mm		
Weight	Net	68.3 lbs / 31.0kg (without Stand) 72.3 lbs / 32.8kg (with Stand)		
	Gross	89.3 lbs / 40.5kg		
VESA compatible arm mounting interface		3 x 200mm x 200mm (8 Holes) 2 x 200mm x 200mm (6 Holes)		
Complied Regulatory and Guidelines		UL 60950-1/CSA C22.2 No.60950-1/ TUV-GS/EN60950-1 FCC-B/DOC-B/EN55022-A/EN55024/EN61000-3-2/EN61000-3-3/CE		
Power Management		VESA DPM		
Plug & Play		VESA DDC2B, DDC/CI		
Resolutions Supported		640 x 480 at 60Hz to 85Hz 800 x 600 at 50Hz, 60Hz to 85Hz 1024 x 768 at 50Hz, 60Hz to 85Hz 1280 x 768 at 50Hz, 60Hz to 85Hz 1360 x 768 at 50Hz, 60Hz* to 85Hz 1366 x 768 at 50Hz, 60Hz* to 85Hz 1280 x 1024 at 60Hz to 85Hz 1600 x 1200 at 60HzMaximum Resolution *Recommended Resolution (Depends of the video card used.)  NTSC / PAL / SECAM / 4.43NTSC / PAL60 HDTV: 480i, 480p, 720p, 1080i,		
Accessories		User's manual, Power Cord, Video Signal Cable, Remote Control, AA Battery x 2, Clamper x 3, Screw x 4, CD-ROM Stand x 2, Thumbscrew for stand x 2, Main switch cover x 1  Ferrite Core x 2, Band x 2, Speaker plug x 1 set		

NOTE: Technical specifications are subject to change without notice.

 Mark is an AV-unit function.

All AV functions are enabled when the AV-unit is installed.

Pin Assignment

1) Analog RGB Input (MiniDsub): R G B 2

Pin No	Name
1	Video Signal Red
2	Video Signal Green
3	Video Signal Blue
4	GND
5	DDC-GND
6	Red-GND
7	Green-GND
8	Blue-GND
9	+5V (DDC)
10	SYNC-GND
11	GND
12	DDC-SDA
13	H-SYNC
14	V-SYNC
15	DDC-SCL

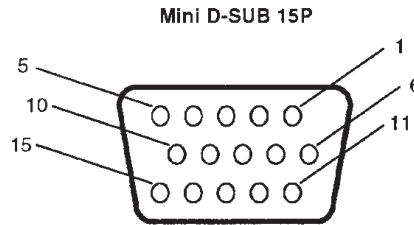

2) S-VIDEO input: V I D E O

Pin No	Name
1	GND
2	GND
3	Y (Luminance)
4	C (Chroma)

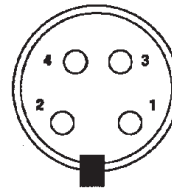

3) Digital RGB Input (DVI-D): R G B 1

1	TX2-	9	TX1-	17	TX0-
2	TX2+	10	TX1+	18	TX0+
3	Shield (TX2/TX4)	11	Shield (TX1/TX3)	19	Shield (TXP/TX5)
4	NC	12	NC	20	NC
5	NC	13	NC	21	NC
6	DDC-Serial Clock	14	+5 power*	22	Shield (TXC)
7	DDC-Serial Data	15	Ground (+5V)	23	TXC+
8	NC	16	Hot Plug Detect	24	TXC-

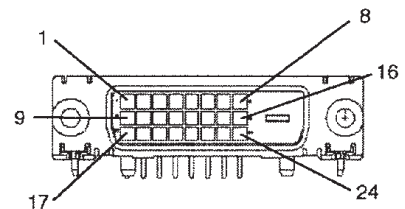

4) RS-232 input

Pin No	Name
1	NC
2	RXD
3	TXD
4	NC
5	GND
6	NC
7	RTS
8	CTS
9	NC

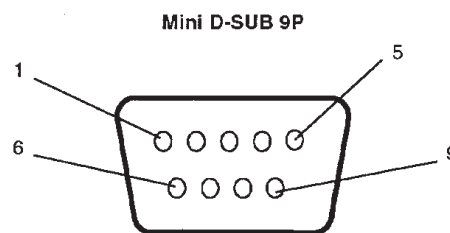

Limited Warranty

NEC-Mitsubishi Electronics Display of America, Inc. (hereinafter "NMD-A") warrants this Product to be free from defects in material and workmanship and, subject to the conditions set forth below, agrees to repair or replace (at NMD-A's sole option) any part of the enclosed unit which proves defective for a period of one (1) year from the date of first consumer purchase. Spare parts are warranted for ninety (90) days. Replacement parts or unit may be new or refurbished and will meet specifications of the original parts or unit.

This warranty gives you specific legal rights and you may also have other rights, which vary from state to state. This warranty is limited to the original purchaser of the Product and is not transferable. This warranty covers only NMD-A-supplied components. Service required as a result of third party components is not covered under this warranty. In order to be covered under this warranty, the Product must have been purchased in the U.S.A. or Canada by the original purchaser. This warranty only covers Product distribution in the U.S.A. or Canada by NMD-A. No warranty service is provided outside of the U.S.A. or Canada. Proof of Purchase will be required by NMD-A to substantiate date of purchase. Such proof of purchase must be an original bill of sale or receipt containing name and address of seller, purchaser, and the serial model number of the product.

It shall be your obligation and expense to have the Product shipped, freight prepaid, or delivered to the authorized reseller from whom it was purchased or other facility authorized by NMD-A to render the services provided hereunder in the original package. All Products returned to NMD-A for service MUST have prior approval, which may be obtained by calling 1-800-632-4662. The Product shall not have been previously altered, repaired, or serviced by anyone other than a service facility authorized by NMD-A to render such service, the serial number of the product shall not have been altered or removed. In order to be covered by this warranty the Product shall not have been subjected to displaying of fixed images for long periods of time resulting in image persistence (afterimage effects), accident, misuse or abuse or operated contrary to the instructions contained in the User's Manual. Any such conditions will void this warranty.

NMD-A SHALL NOT BE LIABLE FOR DIRECT, INDIRECT, INCIDENTAL, CONSEQUENTIAL, OR OTHER TYPES OF DAMAGES RESULTING FROM THE USE OF ANY NMD-A PRODUCT OTHER THAN THE LIABILITY STATED ABOVE. THESE WARRANTIES ARE IN LIEU OF ALL OTHER WARRANTIES EXPRESS OR IMPLIED, INCLUDING, BUT NOT LIMITED TO, THE IMPLIED WARRANTIES OF MERCHANTABILITY OR FITNESS FOR A PARTICULAR PURPOSE. SOME STATES DO NOT ALLOW THE EXCLUSION OF IMPLIED WARRANTIES OR THE LIMITATION OR EXCLUSION OF LIABILITY FOR INCIDENTAL OR CONSEQUENTIAL DAMAGES SO THE ABOVE EXCLUSIONS OR LIMITATIONS MAY NOT APPLY TO YOU.

This Product is warranted in accordance with the terms of this limited warranty. Consumers are cautioned that Product performance is affected by system configuration, software, the application, customer data, and operator control of the system, among other factors. While NMD-A Products are considered to be compatible with many systems, specific functional implementation by the customers of the Product may vary. Therefore, suitability of a Product for a specific purpose or application must be determined by consumer and is not warranted by NMD-A.

For the name of your nearest authorized NEC-Mitsubishi Electronics Display service facility, contact NEC-Mitsubishi Electronics Display of America at 1-800-632-4662.

Declaration of the Manufacturer

We hereby certify that the color monitor
MultiSync® LCD4010™ (L404G6) /
MultiSync® LCD4610™ (L464G7) is in
compliance with

Council Directive 73/23/EEC:

— EN 60950-1

Council Directive 89/336/EEC:

— EN 55022

— EN 61000-3-2

— EN 61000-3-3

— EN 55024

and marked with



NEC-Mitsubishi Electric Visual
Systems Corporation
4-13-23, Shibaura,
Minato-Ku
Tokyo 108-0023, Japan

Index

Information importante	Français-2
Consignes de sécurité, entretien et utilisation recommandée	Français-3
Contenu	Français-4
Fixer les options LCD	Français-5
Nom de la pièce et fonctions	
Panneau de commande	Français-6
Panneau de borne	Français-7
Télécommande sans fil	Français-8
Plage de fonctionnement pour la télécommande	Français-9
Manipuler la télécommande	Français-9
Procédure d'installation	Français-10
Branchements	
Circuit de câblage	Français-12
Brancher le moniteur LCD au PC	Français-13
Brancher à un ordinateur Macintosh	Français-14
Brancher à un ordinateur avec une sortie numérique	Français-15
Brancher à un lecteur DVD	Français-16
Brancher à un amplificateur stéréophonique	Français-17
Fonctionnement de base	
Modes de mise sous tension et hors tension	Français-18
Voyant d'alimentation	Français-19
Lors de l'utilisation de la fonction de gestion de la consommation	Français-19
Sélectionner une source vidéo	Français-19
Taille de l'image	Français-19
Mode image	Français-19
Information OSM	Français-19
Commandes OSM (gestionnaire à lé cran)	Français-20
Image	Français-20
Écran	Français-21
Audio	Français-22
Configuration 1	Français-23
Configuration 2	Français-24
Option avancée	Français-26
REMARQUE	Français-28
Utiliser un LCD avec un ordinateur personnel (PC)	Français-29
Fonctions	Français-32
Dépannage	Français-33
Références	Français-34
Fiche technique	Français-35
Brochage	Français-37
Garantie limitée	Français-38

Information importante



AVERTISSEMENT



POUR ÉVITER TOUT INCENDIE OU CHOC ÉLECTRIQUE, N'EXPOSEZ PAS CET APPAREIL À LA PLUIE OU À L'HUMIDITÉ. DE PLUS, N'UTILISEZ PAS CETTE FICHE POLARISÉE DE L'APPAREIL AVEC UNE PRISE DE COURANT DOTÉE D'UNE RALLONGE OU AUTRE PRISE À MOINS QUE LES BROCHES PUISSENT Y ÊTRE COMPLÈTEMENT INTRODUITES. ÉVITEZ D'OUVRIR LE COFFRET LORSQUE DES COMPOSANTS HAUTE TENSION SE TROUVENT À L'INTÉRIEUR. FAITES APPEL À DU PERSONNEL DE SERVICE QUALIFIÉ POUR TOUTE RÉPARATION.



ATTENTION



ATTENTION : POUR ÉVITER TOUT RISQUE D'ÉLECTROCUTION, NE PAS OUVRIR LE COUVERCLE (L'ARRIÈRE). À L'INTÉRIEUR, AUCUNE PIÈCE NE NÉCESSITE L'INTERVENTION DE L'UTILISATEUR. EN CAS DE PROBLÈME, S'ADRESSER À DU PERSONNEL TECHNIQUE QUALIFIÉ.



Ce symbole est une mise en garde contre les risques d'électrocution que présentent certaines parties dépourvues d'isolation à l'intérieur de l'appareil. Il est donc dangereux d'établir le moindre contact avec ces parties.



Ce symbole prévient l'utilisateur que des directives d'utilisation et de maintenance de cet appareil sont fournies avec ce guide d'utilisateur. Par conséquent, celles-ci doivent être lues attentivement pour éviter tout incident.

Déclaration de conformité – Département des Communications du Canada

DOC : Cet appareil numérique de classe B respecte toutes les exigences du Règlement sur le matériel à l'origine d'interférences du Canada.

C-UL : Ce produit porte la marque «C-UL» et est conforme aux règlements de sécurité canadiens selon CAN/CSA C22.2 No. 60950-1.

Informations FCC

1. Utiliser les câbles spécifiés fournis avec les moniteur couleur MultiSync® LCD4010™, (L404G6) / MultiSync® LCD4610™, (L464G7) afin de ne pas provoquer d'interférences avec la réception radio et télévision.
 - (1) Prière d'utiliser le câble d'alimentation fourni ou équivalent pour assurer la conformité FCC.
 - (2) Veuillez utiliser le câble de signal vidéo blindé fourni.
 - (3) Veuillez fixer les noyaux de ferrite sur les câbles audio. Veuillez vous référer à la page 12 de ce manuel.L'utilisation d'autres câbles et adaptateurs peut provoquer des interférences avec la réception radio et télévision.

2. Cet appareil a été testé et s'avère conforme avec les spécifications d'équipements de Classe B, section 15 de la réglementation FCC. Ces spécifications ont été établies pour garantir une protection raisonnable contre les interférences nuisibles dans une installation résidentielle. Cet appareil génère, utilise et peut émettre des fréquences radio et, s'il n'est pas installé et utilisé selon les directives de ce guide, il peut perturber les communications radio. Cependant, il n'est pas garanti qu'aucune interférence ne se produira dans une installation donnée.

Si cet appareil provoque des interférences nuisibles à la réception radio ou télévision, ce que vous pouvez déterminer en allumant et en éteignant l'appareil, essayez de remédier au problème en prenant une ou plusieurs des mesures suivantes :

- Réorienter ou repositionner l'antenne de réception.
- Augmenter la distance entre l'appareil et le récepteur.
- Connecter l'appareil à une prise de courant sur un circuit différent de celui sur lequel le récepteur est connecté.
- Consulter son revendeur ou un technicien radio/TV pour obtenir de l'aide.

Si nécessaire, l'utilisateur doit contacter le revendeur ou un technicien radio/TV afin d'obtenir des informations supplémentaires. L'utilisateur peut se procurer le livret utile suivant, préparé par la Federal Communications Commission : «How to Identify and Resolve Radio-TV Interference Problems» (Comment cerner et résoudre les problèmes d'interférences radio/TV). Ce livret est disponible auprès du U.S. Government Printing Office, Washington, D.C., 20402, Stock No. 004-000-00345-4.

Consignes de sécurité, entretien et utilisation recommandée

Consignes de sécurité et entretien

POUR UNE QUALITÉ OPTIMALE, VEUILLEZ VOUS RÉFÉREZ AUX INTRUCTIONS SUIVANTES LORS DE LA CONFIGURATION ET DE L'UTILISATION DU ACL MultiSync® LCD4010™ / MultiSync® LCD4610 MONITEUR COULEUR :

- N'OUVREZ PAS LE MONITEUR. Il n'y a aucun élément utilisable par l'utilisateur à l'intérieur et ouvrir ou déplacer les couvercles peut vous exposer à des risques de choc électrique dangereux ou à d'autres risques. Faites appel à du personnel de service qualifié pour toute réparation.
- Ne renversez aucun liquide dans le coffret ou n'utilisez pas votre moniteur près d'une source d'eau.
- N'insérez pas d'objets de toute sorte dans les fentes du coffret, car ils pourraient toucher des points de haute tension dangereux, qui peuvent provoquer des blessures ou la mort, un choc électrique, un incendie ou une défaillance de l'équipement.
- Ne placez aucun objet lourd sur le cordon d'alimentation. Des dommages au cordon peuvent provoquer un choc électrique ou un incendie.
- Ne placez pas ce produit sur un chariot, un socle ou une table incliné ou instable, car le moniteur pourrait tomber, causant de graves dommages au moniteur.
- Lors du fonctionnement du moniteur MultiSync LCD4010 / MultiSync LCD4610 avec son alimentation 125-240V CA, utilisez un cordon d'alimentation qui correspond à la tension d'alimentation de la prise électrique CA utilisée. Le cordon d'alimentation que vous utilisez doit être approuvé et être conforme aux normes de sécurité de votre pays. (Type H05VV-F 3G 1mm² doit être utilisé en Europe)
- Au Royaume-Uni, utilisez un cordon d'alimentation approuvé BS avec une prise moulée ayant un fusible noir (13A) installé à utiliser avec le moniteur. Si un cordon d'alimentation n'est pas fourni avec le moniteur, veuillez contacter votre fournisseur.
- Ne placez aucun objet sur le moniteur et n'utilisez pas le moniteur à l'extérieur.
- L'intérieur du tube fluorescent situé dans le moniteur ACL contient du mercure. Veuillez suivre les règlements ou les règles de votre municipalité pour vous débarrasser du tube correctement.
- Ne pliez pas, ne sersissez pas ou n'endommagez pas d'une autre façon le cordon d'alimentation.
- N'utilisez pas le moniteur à des températures élevées, ou dans des zones humides, poussiéreuses ou huileuses
- Si le verre est brisé, manipulez avec précaution.
- Ne couvrez pas l'évent sur le moniteur.
- Si le moniteur ou le verre est brisé, n'ayez aucun contact avec les cristaux liquides. Manipulez le verre brisé avec précaution.
- Laissez une ventilation adéquate autour du moniteur de façon à ce que la chaleur puisse se dissiper correctement. Ne bloquez pas les ouvertures ventilées ou ne placez pas le moniteur près d'un radiateur ou d'autres sources de chaleur. Ne posez rien au-dessus du moniteur.
- Le connecteur du câble d'alimentation est le moyen principal de couper le système de l'alimentation. Le moniteur doit être installé près d'une prise électrique facilement accessible.
- Manipulez avec précaution lors du transport. Conservez l'emballage pour le transport.
- Gardez les ouvertures de l'évent à l'arrière du ACL sans saleté ni poussière. Il est recommandé d'essuyer les ouvertures avec un chiffon doux au minimum une fois par an.
- Si vous utilisez le ventilateur de refroidissement de façon continue, il est recommandé d'essuyer les ouvertures de l'évent au minimum une fois par mois.



ATTENTION

Débranchez immédiatement votre moniteur de la prise de courant murale et faites appel à du personnel de service qualifié dans les situations suivantes :

- Quand le cordon d'alimentation ou la fiche est endommagé.
- Si un liquide a été déversé, ou si des objets sont tombés dans le moniteur.
- Si le moniteur a été exposé à la pluie ou à de l'eau.
- Si le moniteur est tombé ou si le coffret est endommagé.
- Si le moniteur ne fonctionne pas normalement en suivant les instructions d'utilisation.

Recommended Use

ATTENTION

CORRIGER L'EMPLACEMENT ET L'AJUSTEMENT DU MONITEUR PEUT RÉDUIRE LA FATIGUE DES YEUX ET LES TENSIONS AU NIVEAU DES ÉPAULES ET DU COU. VÉRIFIEZ LES CONDITIONS SUIVANTES QUAND VOUS PLACEZ LE MONITEUR :

- Pour une qualité optimale, laissez réchauffer le moniteur pendant 20 minutes.
- Reposez vos yeux régulièrement en fixant un objet éloigné d'au moins 5 pieds. Clignez souvent des yeux.
- Placez le moniteur à un angle de 90° des fenêtres et d'autres sources de lumière pour minimiser tout éblouissement et réflexion.
- Nettoyez la surface du moniteur LCD avec un chiffon non pelucheux et non abrasif. Évitez d'utiliser une solution de nettoyage ou un produit de nettoyage pour le verre.
- Réglez la luminosité et le contraste du moniteur pour améliorer la lecture.
- Évitez d'afficher des motifs fixes sur le moniteur pour de longues périodes pour éviter la persistance de l'image (effets d'images consécutives).
- Effectuez des examens de la vision réguliers.
- La lampe de rétroéclairage contient du mercure. Veuillez la manipuler de façon appropriée en cas d'élimination.

Ergonomie

Pour obtenir le maximum de bénéfices ergonomiques, nous recommandons ce qui suit :

- Utilisez la taille et la position pré réglée avec les signaux standards.
- Utilisez la configuration de couleur pré réglée.
- Utilisez des signaux non entrelacés.
- N'utilisez pas la couleur bleue primaire sur un fond sombre, car elle est difficile à distinguer et peut produire une fatigue des yeux due à un contraste insuffisant.



Pour des renseignements détaillés concernant la configuration d'un environnement de travail sain, écrivez à American National Standard for Human Factors Engineering of Visual Display Terminal Workstations – ANSI/HF Standard No. 100-1988 – The Human Factors Society, Inc.

P.O. Box 1369, Santa Monica, California 90406.

Contenu

Votre nouvelle boîte* de moniteur MultiSync® LCD4010™ / MultiSync® LCD4610™ doit contenir les éléments suivants :

- Moniteur LCD
- Cordon d'alimentation (3m)
- Câble signal vidéo – SC-B113 (4m)
- Manuel d'utilisation
- Télécommande à infrarouge et piles AA
- Caleur x 3
- Vis (M4 x 8) x 4

- CD-ROM
- Support x 2
- Vis de serrage pour support x 2
- Couvercle d'interrupteur principal x 1
- Tore magnétique x 2 
- Fiche de haut-parleur x 1 ensemble 
- Bande x 2 

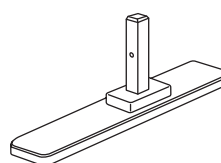
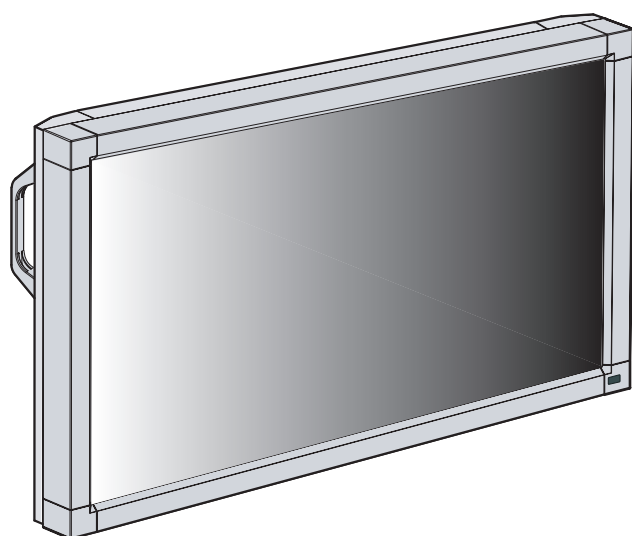

Support x 2



Vis de serrage pour support x 2

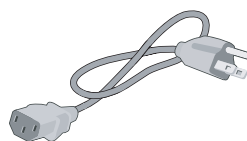

Cordon d'alimentation

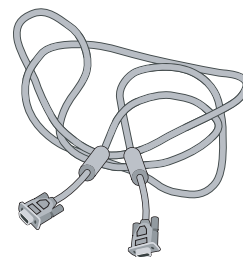

Câble de signal vidéo (Câble D-SUB à D-SUB)

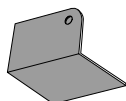

Couvercle d'interrupteur principal x 1



Vis (M4 x 8) x 4



Caleur x 3

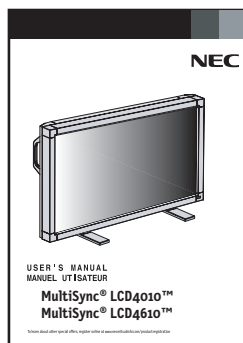

Manuel d'utilisation



CD-ROM

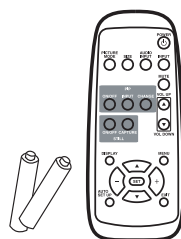

Télécommande à infrarouge et piles AA



Fiche de haut-parleur x 1 ensemble (Fixée à la borne du haut-parleur externe)



Tore magnétique x 2 



 Bande x 2

*Installez au moment du déballage si l'écran est utilisé avec le support.

*Rappelez-vous de conserver la boîte et le matériel d'emballage d'origine pour transporter ou expédier le moniteur.

REMARQUE : L'appareil AV est installé seulement sur le LCD4010-BK(A) / LCD4610-BK(A).

 Indique une fonction de l'appareil AV.

Toutes les fonctions AV sont activées quand l'appareil AV est installé.

Les composants optionnels suivants sont disponibles pour être utilisés avec le MultiSync LCD4010 / MultiSync® LCD4610™. Pour obtenir les composants optionnels et des renseignements supplémentaires, contactez le service à la clientèle au (800) 632-4662.

- Adaptateur de câble Macintosh
- Haut-parleurs externes

Fixer les options LCD

Vous pouvez fixer les accessoires de montage au moniteur LCD selon l'une des deux façons suivantes :

1. En position verticale

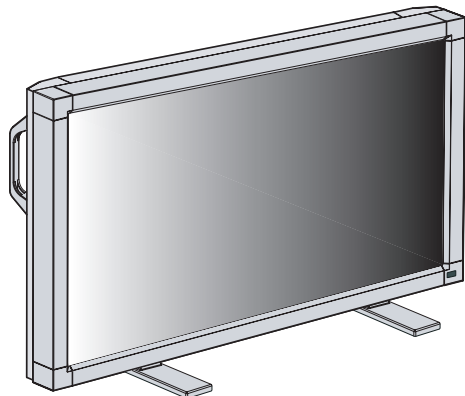

2. Couchez l'écran la face vers le bas

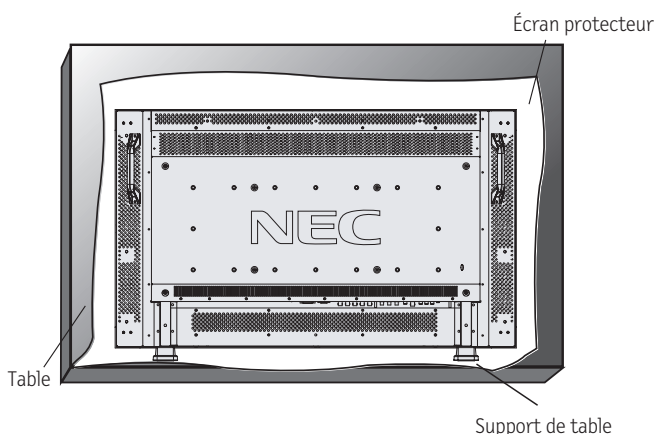

Pour éviter d'endommager la face de l'écran, placez l'écran protecteur sur la table sous l'LCD. L'écran protecteur était enveloppé autour de l'LCD dans l'emballage d'origine. Assurez-vous qu'aucun élément sur la table ne puisse endommager le moniteur.

Ce dispositif ne peut être utilisé ou installé sans le support de table ou d'autres accessoires de montage. Pour une installation appropriée, il est fortement recommandé de faire appel à une personne de service formée, autorisée par NEC. Le non-respect des procédures de montage standard NEC peut endommager l'équipement ou blesser l'utilisateur ou l'installateur. La garantie du produit ne couvre pas les dommages causés par une mauvaise installation. Le non-respect de ces recommandations peut entraîner l'annulation de votre garantie.

Les accessoires de montage autres que ceux conformes à et approuvés par NEC doivent être conformes à la méthode de montage compatible VESA, si utilisés. NEC recommande fortement d'utiliser des vis de taille M6 et de 10 mm de long. Si vous utilisez des vis d'une longueur supérieure à 10 mm, vérifiez la profondeur du trou. (Force de fixation recommandée : 470-635N·cm)

NEC recommande d'utiliser une interface de montage conforme à la norme UL1678 en Amérique du Nord.

3. Exigences de ventilation pour montage d'enceinte

Pour laisser la chaleur se disperser, laissez un espace entre les objets environnants tel qu'indiqué sur le schéma ci-dessous.

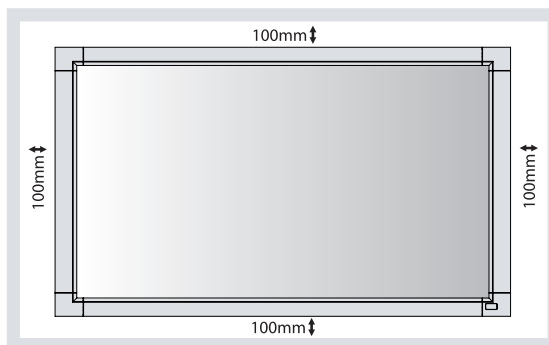

4. Pour éviter la chute du moniteur LCD

Fixez le moniteur LCD à un mur à l'aide d'une corde ou d'une chaîne suffisamment solide pour soutenir le poids du moniteur LCD (LCD4010 : environ 27,5kg; LCD4610 : environ 32,8kg.) Avant de déplacer le moniteur LCD, la corde ou la chaîne doit être enlevée.

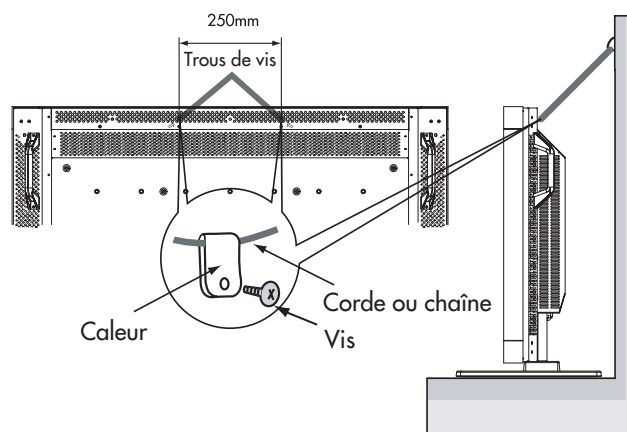

5. Pour éviter d'utiliser l'interrupteur d'alimentation principal

Pour éviter l'utilisation de l'interrupteur d'alimentation principal, si désiré, veuillez fixer le couvercle de l'interrupteur d'alimentation principal qui se trouve parmi les accessoires.

REMARQUE : Lorsque le couvercle de l'interrupteur d'alimentation principal est en place, l'interrupteur d'alimentation principal ne peut être mis en position d'arrêt. Pour couper l'alimentation, retirez le couvercle de l'interrupteur d'alimentation principal et mettez l'interrupteur en position d'arrêt, ou retirez le cordon d'alimentation de la prise CA à l'arrière du moniteur.

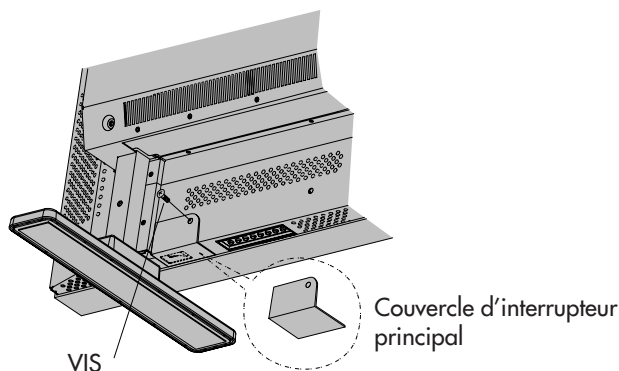

Nom des pièces et fonctions

Panneau de commande

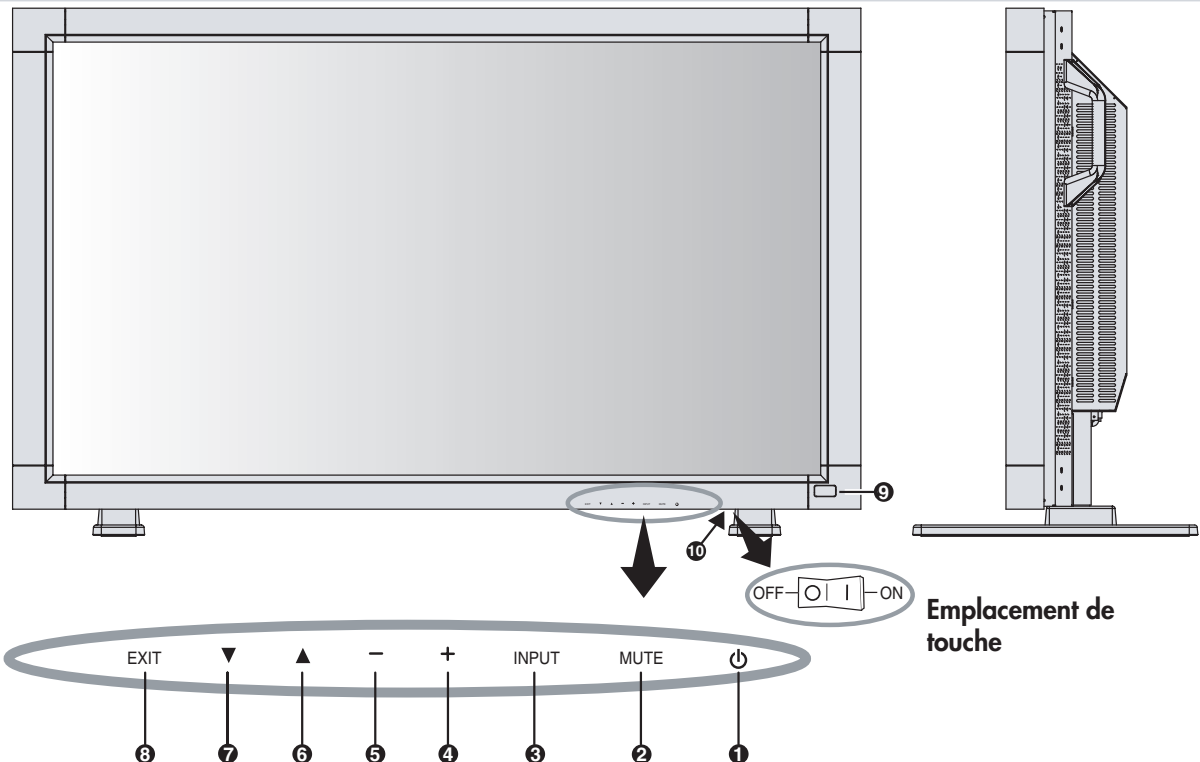

1 Bouton ALIMENTATION (⏻)

Met l'alimentation sur marche/arrêt. Consultez la page 18.

2 Bouton SOURDINE (AV)

Met la sourdine audio sur MARCHÉ/ARRÊT.

3 Bouton ENTRÉE

Agit comme une touche de RÉGLAGE dans le menu OSM. Sélectionne quel signal branché à l'écran est montré. (Interrupteurs à levier entre [RGB1], [RGB2], [RGB3], [DVD/HD], ou ([VIDEO].)

(AV) Les entrées [DVD/HD] et [VIDEO] sont activées quand l'option AV-unit est installée.

4 Bouton PLUS (+)

Agit comme une touche (+) pour augmenter l'ajustement avec le menu OSM.

(AV) Augmente le niveau de sortie audio quand le menu OSM est à l'arrêt.

5 Bouton MOINS (-)

Agit comme une touche (-) pour diminuer l'ajustement avec le menu OSM.

(AV) Diminue le niveau de sortie audio quand le menu OSM est à l'arrêt.

6 Bouton HAUT (▲)

Active le menu OSM quand le menu OSM est mis sur arrêt. Agit comme une touche pour déplacer la zone surlignée vers le haut pour sélectionner l'ajustement avec le menu OSM

7 Bouton BAS (▼)

Active le menu OSM quand le menu OSM est mis sur arrêt. Agit comme une touche pour déplacer la zone surlignée vers le bas pour sélectionner l'ajustement avec le menu OSM.

8 Bouton SORTIE

Active le menu OSM quand le menu OSM est mis sur arrêt. Agit comme le bouton SORTIE pour déplacer le menu précédent dans le menu OSM.

9 Capteur de télécommande et indicateur d'alimentation

Reçoit le signal de la télécommande (lors de l'utilisation de la télécommande à infrarouge). Consultez la page 9. S'illumine en vert quand le moniteur ACL est en mode actif et s'illumine en rouge quand le ACL est en mode HORS TENSION. Quand le ACL est en mode d'économie d'énergie, il s'illumine à la fois en vert et en rouge. Quand CALENDRIER est activé, il clignote en vert. Consultez la page 19. Quand une défaillance d'un composant est détectée dans le moniteur, il clignote en rouge.

10 Interrupteur d'alimentation principale

Interrupteur inverseur de l'alimentation principale marche/arrêt.

Mode de verrouillage de touche contrôlé

Cette commande verrouille complètement l'accès à toutes les fonctions de touche contrôlé.

Pour activer la fonction de verrouillage de touche contrôlé, appuyez à la fois sur "▼" et sur "▲" simultanément et maintenez-les enfoncées pendant (3) secondes.

Pour revenir au mode utilisateur, appuyez à la fois sur "▼" et "▲" simultanément et maintenez-les enfoncées pendant (3) secondes.

(AV) Indique une fonction de l'appareil AV. Toutes les fonctions AV sont activées quand l'appareil AV est installé.

Nom des pièces et fonctions –continued

Panneau de borne

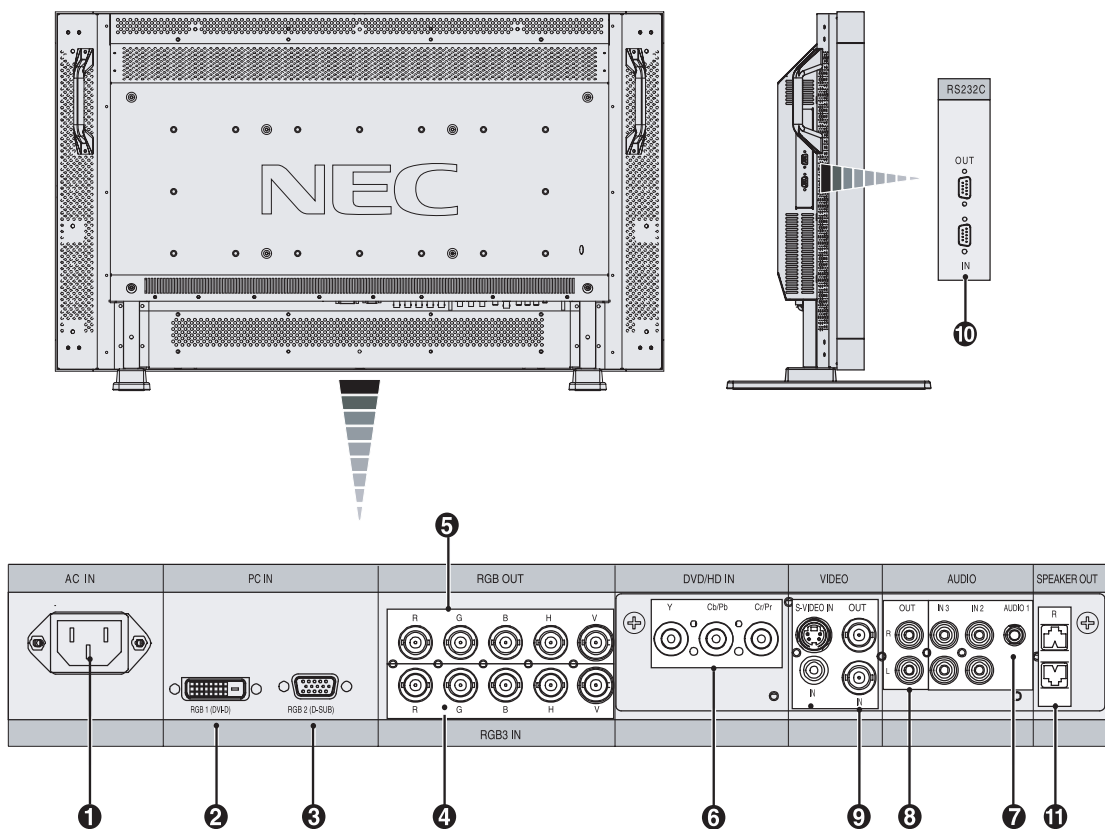

❶ Connecteur ENTRÉE EN CA

Se branche au cordon d'alimentation fourni.

❷ ENTRÉE 1 RVB (DVI-D)

Pour saisir les signaux RVB numériques à partir d'un ordinateur ou d'un dispositif TVHD muni d'une sortie RVB numérique.

* Ce connecteur n'est pas compatible avec une entrée analogique.

❸ ENTRÉE 2 RVB (mini D-Sub à 15 broches)

Pour saisir des signaux RVB analogiques à partir d'un ordinateur personnel ou d'un autre équipement RVB

❹ RVB [R, V, B, H, V] (BNC)

Connecteur ENTRÉE : Pour saisir les signaux RVB analogiques ou les signaux d'un autre équipement RVB. Un signal de synchronisation sur signal vidéo vert peut être branché au connecteur G.

❺ Connecteur SORTIE RVB (BNC)

Pour sortir le signal d'un connecteur ENTRÉE 3 RVB

❻ Connecteur DVD/HD (BNC)

Branche un équipement tel qu'un lecteur DVD, un dispositif TVHD ou un lecteur de disque laser.

❼ ENTRÉE AUDIO 1,2,3

Signal audio d'entrée de l'équipement externe tel qu'un ordinateur, un lecteur VCR ou DVD

❽ SORTIE AUDIO

Sort le signal audio de la source ENTRÉE AUDIO sélectionnée.

❾ CONNECTEUR ENTRÉE/SORTIE VIDÉO

Connecteur ENTRÉE VIDÉO (BNC et RCA) : Saisit un signal vidéo composite. BNC et RCA ne sont pas disponibles en même temps. (Utilisez seulement une entrée).

Connecteur SORTIE VIDÉO (BNC) : Sort le signal vidéo composite de la source ENTRÉE VIDÉO.

Connecteur ENTRÉE S-VIDÉO (D.I.N. à 4 broches) : Saisit le S-vidéo (signal séparé Y/C). Reportez-vous à la page 26, RÉGLAGE DU MODE S-VIDÉO.

❿ COMMANDE EXTERNE (mini D-Sub à 9 broches) RS-232C

Connecteur Entrée : Signal d'entrée de l'équipement de commande tel qu'un ordinateur ou une sortie d'un MultiSync LCD4010 / MultiSync LCD4610 différent.

Connecteur de sortie : Pour brancher un MultiSync LCD4010 / MultiSync LCD4610 multiple.

⓫ BORNE DE HAUT-PARLEUR EXTERNE

Sort le signal audio de la source audio sélectionnée.

 Indique une fonction de l'appareil AV.
Toutes les fonctions AV sont activées quand l'appareil AV est installé.

Nom des pièces et fonctions –suite

Télécommande sans fil

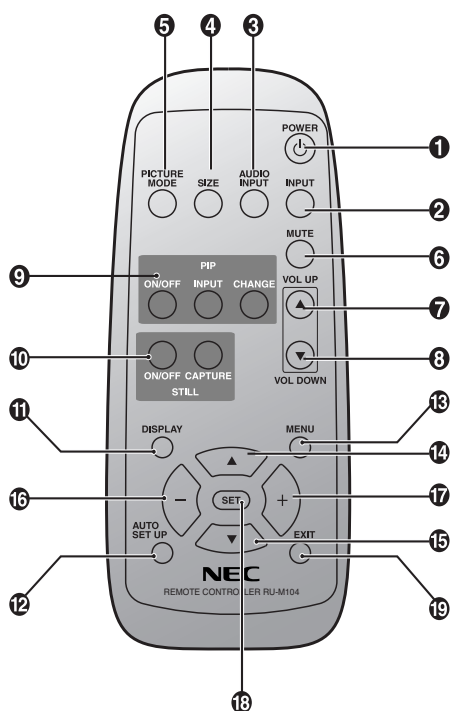

1 Bouton ALIMENTATION

Met l'alimentation sur marche/arrêt.

* Si l'indicateur d'alimentation ne s'allume pas, alors aucune commande ne fonctionnera.

2 Bouton ENTRÉE

Sélectionne à partir d'un signal d'entrée, [RGB1], [RGB2], [RGB3], [DVD/HD], [VIDEO] et [VIDEO<S>].

AV [Les entrées [DVD/HD], [VIDEO] et [VIDEO<S>] peuvent être sélectionnées quand le module optionnel AV est installé.

[VIDEO<S>] est activé en sélectionnant le mode «SÉPARÉ» dans l'OSM ou en branchant le câble «S VIDÉO» au signal présent «S VIDÉO» et en sélectionnant «MODE PRIORITAIRE» Consultez la page 26.

3 Bouton ENTRÉE AUDIO **AV**

Sélectionne à partir d'un signal audio d'entrée, [AUDIO1], [AUDIO2], [AUDIO3]

4 Bouton TAILLE

Sélectionne la taille de l'image, [FULL], [NORMAL], [WIDE] et [ZOOM]. Consultez la page 19.

5 Bouton MODE IMAGE

Sélectionne à partir du mode image, [HIGHBRIGHT], [STANDARD], [sRGB], [CINEMA]. Consultez la page 19.

HIGHBRIGHT : pour déplacer l'image tel que DVD
STANDARD : pour les images
sRGB : pour les images qui utilisent un texte

AV CINEMA : pour les films.

6 Bouton SOURDINE **AV**

Pour mettre en marche/à l'arrêt la fonction sourdine.

7 Bouton HAUSSE VOLUME **AV**

Augmente le niveau de sortie audio

8 Bouton BAISSSE VOLUME **AV**

Diminue le niveau de sortie audio.

AV Indique une fonction de l'appareil AV.

Toutes les fonctions AV sont activées quand l'appareil AV est installé.

9 Bouton PIP (image sur image) **AV**

Touche MARCHÉ/ARRÊT : Interrupteurs à levier entre PIP-MARCHÉ/PIP-MARCHÉ/ARRÊT, côte à côte (aspect) et côte à côte (complet).

Touche ENTRÉE : Sélectionnez le signal d'entrée « PIP ».

Touche CHANGER : Remplace l'image principale et la sous-image.

Sous-image

		RGB1	RGB2	RGB3	DVD/HD	VIDEO
Image principale	RGB1	-	-	-	✓	✓
	RGB2	-	-	-	✓	✓
	RGB3	-	-	-	✓	✓
	DVD/HD	✓	✓	✓	-	✓
VIDEO	✓	✓	✓	✓	-	

Remarque : Le rapport hauteur/largeur d'incrustation synchronise une configuration dans l'image principale.

10 Bouton FIXE

Touche MARCHÉ/ARRÊT : Pour mettre le mode d'image fixe en marche/à l'arrêt.

Touche CAPTURE : Capture la nouvelle image.

Remarque : Ne fonctionne pas quand l'horloge de pixels est supérieure à 108MHz.

11 Bouton AFFICHAGE

Pour mettre en marche/à l'arrêt l'OSM. Consultez la page 19.

12 Bouton CONFIGURATION AUTOMATIQUE

Pour entrer dans le menu de configuration automatique.

Consultez la page 23.

13 Bouton MENU

Pour mettre en marche/à l'arrêt le mode menu.

14 Bouton HAUT

Agit comme une touche pour déplacer la zone surlignée vers le haut pour sélectionner l'ajustement avec le menu OSM.

AV Le petit écran qui ajustait le mode « PIP » se déplace vers le haut.

15 Bouton BAS

Agit comme une touche pour déplacer la zone surlignée vers le bas pour sélectionner l'ajustement avec le menu OSM.

AV Le petit écran qui ajustait le mode « PIP » se déplace vers le bas.

16 Diminution bouton MOINS

Agit comme une touche (-) pour diminuer l'ajustement avec le menu OSM.

AV Le petit écran qui ajustait le mode « PIP » se déplace vers la gauche.

17 Augmentation bouton PLUS

Agit comme une touche (+) pour augmenter l'ajustement avec le menu OSM.

AV Le petit écran qui ajustait le mode « PIP » se déplace vers la droite.

18 Bouton RÉGLAGE

Agit comme une touche de RÉGLAGE avec le menu OSM.

19 Bouton SORTIE

Retourne au menu précédent dans le menu OSM.

Nom des pièces et fonctions *—suite*

Plage de fonctionnement pour la télécommande

Dirigez le haut de la télécommande vers le capteur du moniteur LCD en appuyant sur la touche.
Utilisez la télécommande sur une distance d'environ 7 m/23 pi à partir du devant du capteur de la télécommande du moniteur LCD et à un angle horizontal et vertical de 30 degrés au maximum sur une distance allant jusqu'à environ 3m/10 pi.

Attention

Le système de la télécommande peut ne pas fonctionner quand la lumière du soleil ou une forte illumination est directement dirigée sur le capteur de la télécommande du moniteur LCD, ou quand un objet se trouve sur le chemin.

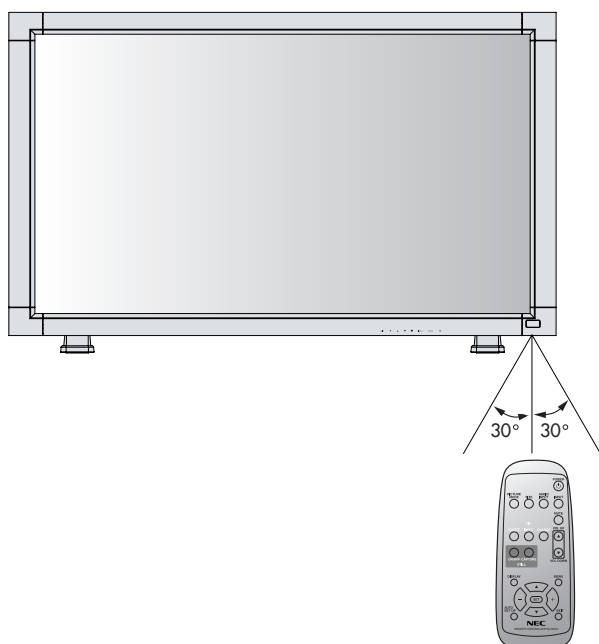

Manipuler la télécommande

- * Ouvrez uniquement la télécommande pour y mettre des piles.
- * Ne laissez pas d'eau ou d'autre liquide éclabousser la télécommande. Si la télécommande est mouillée, séchez-la immédiatement.
- * Évitez toute exposition à la chaleur et à la vapeur.

Procédure d'installation

1. Déterminez l'emplacement de l'installation

ATTENTION

L'installation de votre écran LCD doit être effectuée par un technicien qualifié.

Contactez votre distributeur pour des renseignements supplémentaires.

ATTENTION

LE DÉPLACEMENT OU L'INSTALLATION DU MONITEUR LCD DOIT ÊTRE EFFECTUÉ PAR DEUX PERSONNES OU PLUS. Le non respect de cette mise en garde peut entraîner des blessures si le moniteur LCD tombe.

ATTENTION

Ne montez pas ou ne faites pas fonctionner l'écran si le haut se trouve en bas, la face vers le haut ou la face vers le bas.

ATTENTION

Ce ACL est muni d'un capteur de température et d'un ventilateur de refroidissement. Si le LCD devient trop chaud, le ventilateur de refroidissement s'allumera automatiquement. Si le LCD devient surchauffé alors que le ventilateur de refroidissement est en marche, le menu « Attention » apparaîtra. Si le menu « Attention » apparaît, il est conseillé d'interrompre l'utilisation pour laisser refroidir l'appareil. L'utilisation du ventilateur de refroidissement diminuera la possibilité d'une « rémanence d'image ».

Si le LCD est utilisé dans une zone fermée ou si l'écran LCD est couvert avec un écran protecteur, veuillez vérifier la température interne du moniteur à l'aide de la commande « STATUT DE LA CHALEUR » dans l'OSM (reportez-vous à la page 27). Si la température est supérieure à la température de fonctionnement normale, veuillez mettre le ventilateur de refroidissement en MARCHÉ dans le menu ÉCONOMISEUR ÉCRAN dans l'OSM (reportez-vous à la page 24).

IMPORTANT

Étalez la feuille protectrice, qui était enroulée autour du moniteur ACL lors de l'emballage, sous le moniteur ACL pour ne pas rayer l'écran.

2. Installez les piles de la télécommande

La télécommande est alimentée par des piles 1,5V AA. Pour installer ou remplacer les piles :

1. Appuyez sur le couvercle et faites-le glisser pour ouvrir.
2. Alignez les piles selon les indications (+) et (-) dans le boîtier.
3. Remplacez le couvercle.

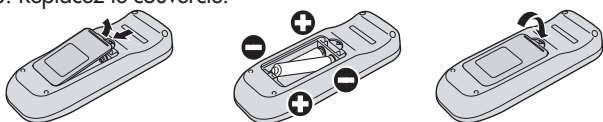

ATTENTION

Une utilisation incorrecte des piles peut entraîner des fuites ou des explosions. NEC recommande l'utilisation des piles suivantes :

- Placez des piles de taille « AA » en faisant correspondre les signes + et - sur chaque pile aux signes + et - du compartiment des piles.

- Ne mélangez pas des piles de marque différente.
- Ne combinez pas des piles neuves et vieilles. Ceci peut raccourcir la durée de vie des piles ou provoquer une fuite de liquide des piles.

- Retirez les piles usées immédiatement pour éviter que l'acide des piles de coule dans le compartiment des piles. Ne touchez pas l'acide de pile exposé, il peut irriter votre peau.

REMARQUE : Si vous n'avez pas l'intention d'utiliser la télécommande pour une longue période, retirez les piles.

3. Brancher l'équipement externe

(Reportez-vous aux pages 12-17)

- Pour protéger l'équipement externe, mettez l'alimentation principale sur arrêt avant de faire les branchements.
- Référez-vous à votre manuel d'utilisation de l'équipement pour des renseignements supplémentaires.

4. Brancher le cordon d'alimentation fourni.

- Cet équipement doit être installé à proximité d'une prise électrique facilement accessible.
- Veuillez attacher le cordon d'alimentation au moniteur ACL en fixant la vis et le caleur.
- Insérez complètement les broches dans la douille de la prise électrique. Une connexion desserrée peut entraîner une dégradation de l'image.

REMARQUE : Si vous utilisez ce moniteur à 220 - 240V AC, veuillez vous reporter à la section « Consignes de sécurité, entretien et utilisation recommandée » de ce manuel pour sélectionner le cordon d'alimentation CA approprié.

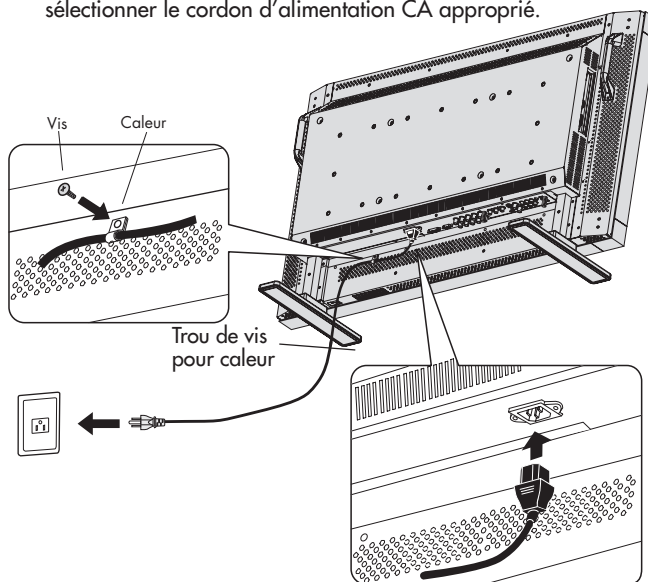

5. Mettre tout l'équipement externe périphérique auxiliaire sous tension

Si branché à un ordinateur, mettre l'ordinateur sous tension en premier.

6. Utiliser l'équipement externe périphérique auxiliaire

Affichez le signal à partir de la source d'entrée désirée.

7. Régler le son

Faites les réglages du volume comme requis.

8. Régler l'écran (Reportez-vous aux pages 20-28)

Faites les réglages de la position de l'affichage de l'écran au besoin.

9. Ajuster l'image (Reportez-vous aux pages 20-28)

Faites les réglages tels que la luminosité ou le contraste au besoin..

 Indique une fonction de l'appareil AV.

Toutes les fonctions AV sont activées quand l'appareil AV est installé.

Procédure d'installation –suite

10. Réglages recommandés

Pour réduire le risque de la « rémanence d'image », veuillez régler les éléments suivants selon l'utilisation en cours.

- « ÉCONOMISEUR ÉCRAN » (Voir page 24),
- « COULEUR BORDURE CÔTÉ » (Voir page 24), « DATE ET HEURE » (Voir page 27), « CALENDRIER » (Voir page 27)

11. Quand le moniteur est installé en position portrait

- Retirez les supports (les pieds).
- Le bord gauche doit être le bord le plus haut vu de face.

12. Installer et retirer le support

Comment installer le support

- Veuillez mettre le moniteur à l'arrêt.
- Placez le support sur le moniteur avec les longues extrémités des pieds devant le moniteur.
- Après avoir inséré le support dans le dispositif de guidage, serrez les vis de serrage sur les deux côtés du moniteur.

Comment retirer le support

- Étalez la feuille protectrice sur une surface plane telle qu'un bureau.
- Placez le moniteur sur la feuille protectrice.
- Retirez les vis de serrage avec un tournevis ou avec vos doigts et placez-les en lieu sûr pour une réutilisation.

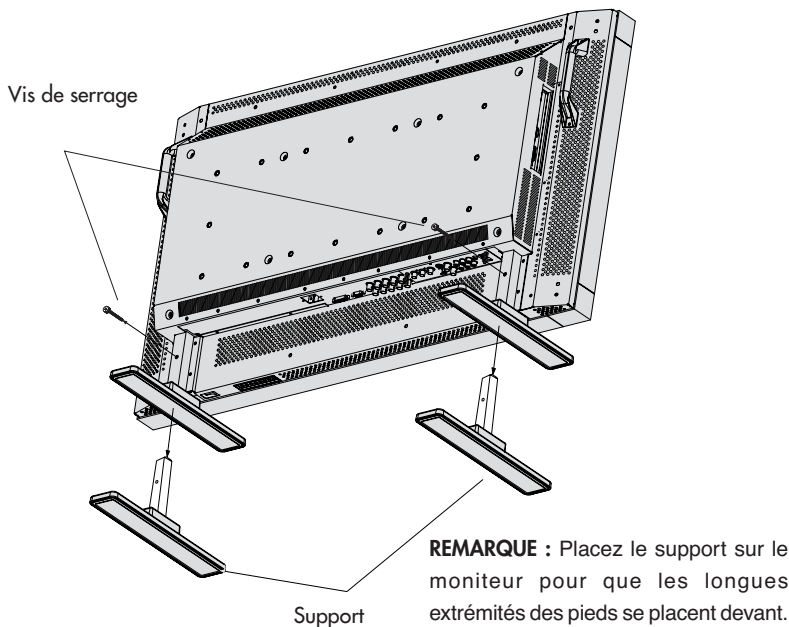

13. Quand utiliser les haut-parleurs externes

Nous recommandons d'utiliser les haut-parleurs optionnels conçus pour le MultiSync LCD4010 / MultiSync LCD4610.

Les bornes de haut-parleur externes du MultiSync LCD4010 / MultiSync LCD4610 doivent être branchées à la prise de haut-parleur d'un haut-parleur de l'ordinateur central.

Dans ce cas, veuillez échanger le connecteur principal d'un haut-parleur de l'ordinateur central avec une prise de haut-parleur auxiliaire.

-  Indique une fonction de l'appareil AV.
- Toutes les fonctions AV sont activées quand l'appareil AV est installé.

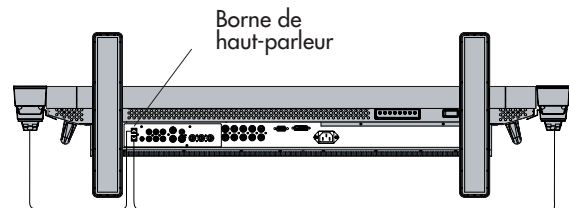

• Comment utiliser la prise de haut-parleur auxiliaire

Câble standard Prise de haut-parleur

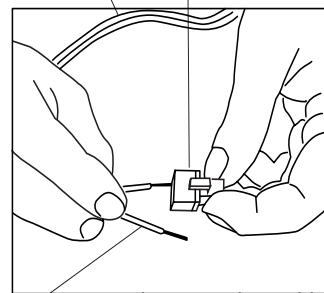

Insérez le côté (-) d'un câble de haut-parleur standard dans le côté (-) de la prise du haut-parleur. Le côté négatif d'un câble de haut-parleur standard est muni d'une bande qui court le long du câble. Insérez le fil restant dans le côté (+) de la prise du haut-parleur. Tenez le petit levier sur la prise du haut-parleur pour insérer le câble.

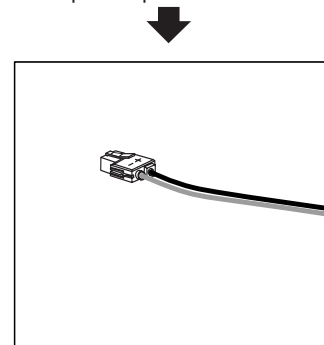

Câble fixe et prise de haut-parleur.

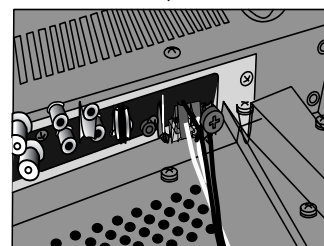

Insérez le câble fixe et la prise de haut-parleur dans la borne du haut-parleur.

Branchements

Avant de brancher l'équipement externe au LCD :

- * Mettez d'abord hors tension tout l'équipement associé au LCD ainsi que l'équipement qui doit être branché.
- * Pour des questions concernant l'équipement externe, veuillez vous référer au manuel d'utilisation fourni avec l'équipement.

Circuit de câblage

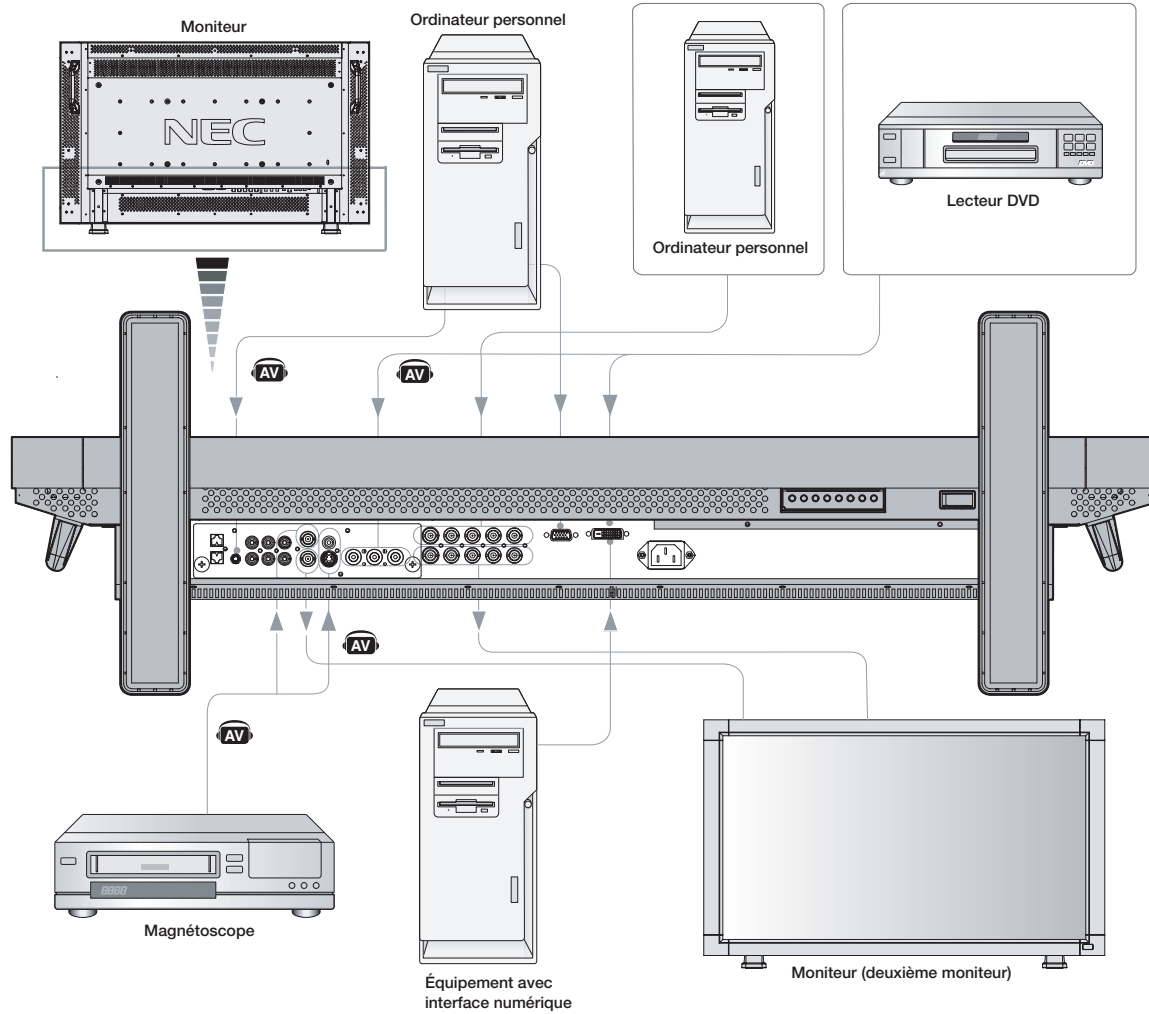

Fixer le tore magnétique

Attachez le tore magnétique au câble audio du PC. Utiliser le câble sans monter le tore magnétique peut entraîner des bruits parasites.

- Pour le câble audio du PC

1 Ouvrez le tore magnétique et fixez-le au câble audio du PC.

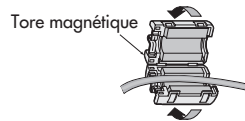

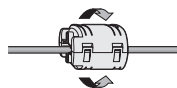

2 Fermez le tore magnétique.

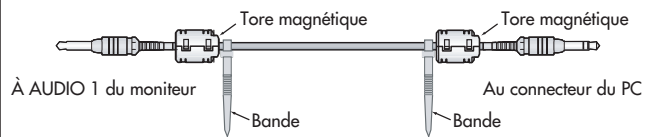

Position de montage du tore magnétique

Attachez le tore magnétique aux deux extrémités du câble audio du PC.



 Indique une fonction de l'appareil AV. Toutes les fonctions AV sont activées quand l'appareil AV est installé.

Branchements *-suite*

Brancher le moniteur LCD au PC

Brancher votre ordinateur au moniteur ACL vous permettra d'afficher l'image d'écran de votre ordinateur. Certaines cartes vidéo peuvent ne pas afficher une image correctement.

- Pour brancher le connecteur ENTRÉE RVB 2 (mini D-sub à 15 broches) au moniteur ACL, utilisez le câble de signal RVB fourni (mini D-sub à 15 broches au mini D-sub à 15 broches).
- Pour brancher le connecteur RVB 3 (BNC) au moniteur ACL, utilisez un câble de signal (mini D-sub à 15 broches au BNC x 5). Sélectionnez RVB 3 à l'aide de la touche ENTRÉE.
- Lors du branchement d'un ou de plusieurs moniteurs ACL, utilisez le connecteur SORTIE RVB (BNC).
- LES ENTRÉES AUDIO 1, 2 et 3 peuvent être utilisées pour l'entrée audio. Pour le branchement, sélectionnez AUDIO 1, 2 ou 3 à l'aide de la touche ENTRÉE AUDIO. 

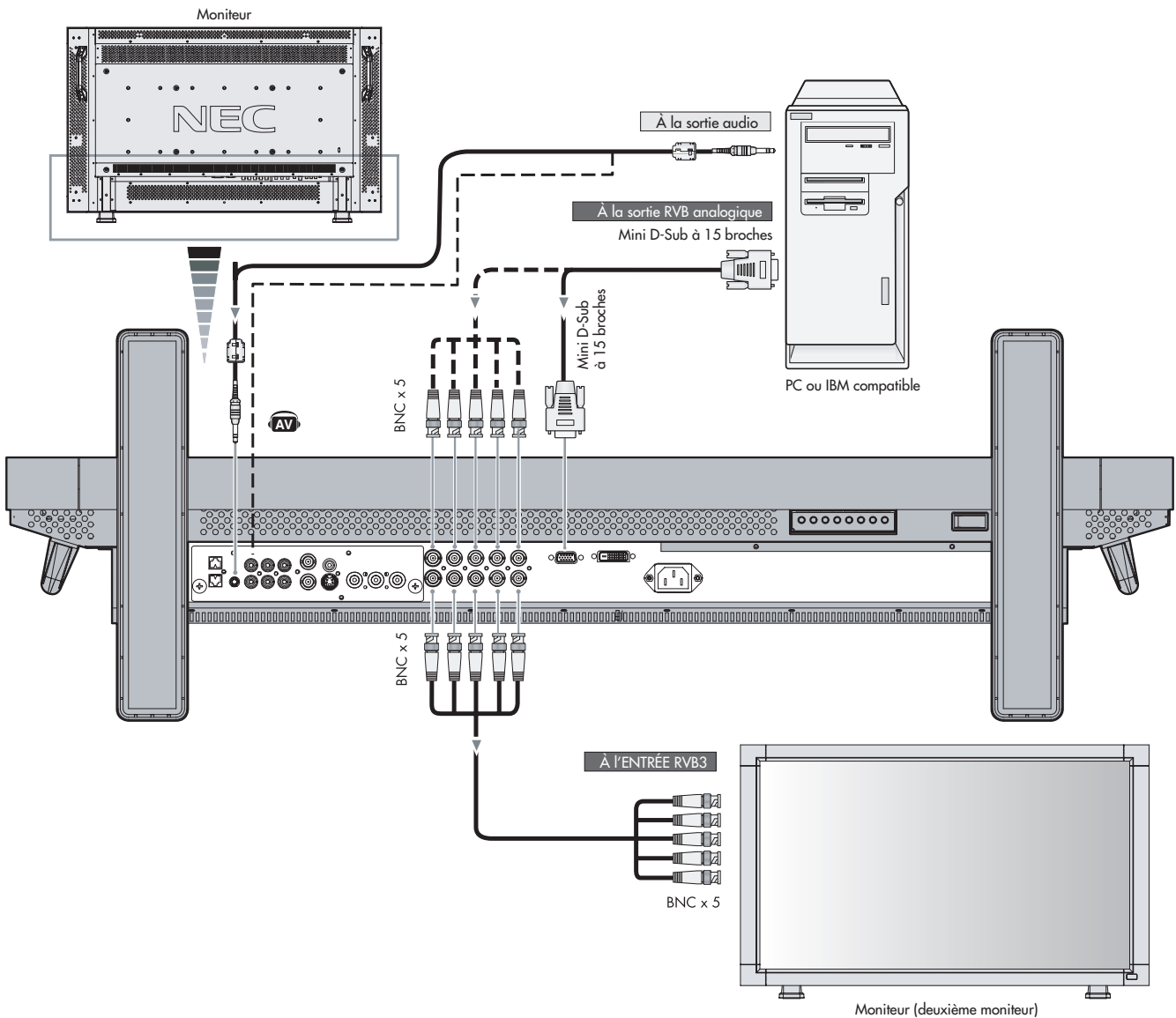

 Indique une fonction de l'appareil AV.
Toutes les fonctions AV sont activées quand l'appareil AV est installé.

Branchements –suite

Brancher à un ordinateur Macintosh®

Brancher votre ordinateur Macintosh® à votre moniteur LCD vous permettra d'afficher l'image d'écran de votre ordinateur. Certaines cartes vidéo ou certains pilotes peuvent ne pas afficher les images correctement.

- Pour brancher le connecteur ENTRÉE RVB 2 (mini D-sub à 15 broches) au moniteur LCD, utilisez le câble de signal RVB fourni (mini D-sub à 15 broches au mini D-sub à 15 broches).
Pour les ordinateurs Macintosh® anciens, utilisez un adaptateur de câble Macintosh pour brancher au port vidéo de votre Macintosh.
REMARQUE : Pour vous procurer l'adaptateur de câble Macintosh, veuillez appeler NEC-Mitsubishi Electronics Display of America, Inc. au (800) 632-4662.
- Pour brancher le connecteur ENTRÉE RVB 3 (BNC) au moniteur LCD, utilisez le câble de signal disponible séparément (mini D-sub à 15 broches au BNC x 5).
- Si vous avez l'intention de brancher le moniteur LCD à un PowerBook Macintosh, mettez « Miroitage » à l'arrêt.
Référez-vous au manuel d'utilisation de votre Macintosh pour des renseignements supplémentaires concernant les exigences de sortie vidéo de votre ordinateur et toute identification ou configuration spéciale qui peut être nécessaire.
- Les ENTRÉES AUDIO 1, 2 et 3 peuvent être utilisées pour l'entrée audio. Pour le branchement, sélectionnez AUDIO 1, 2 ou 3 à l'aide de la touche ENTRÉE AUDIO. 

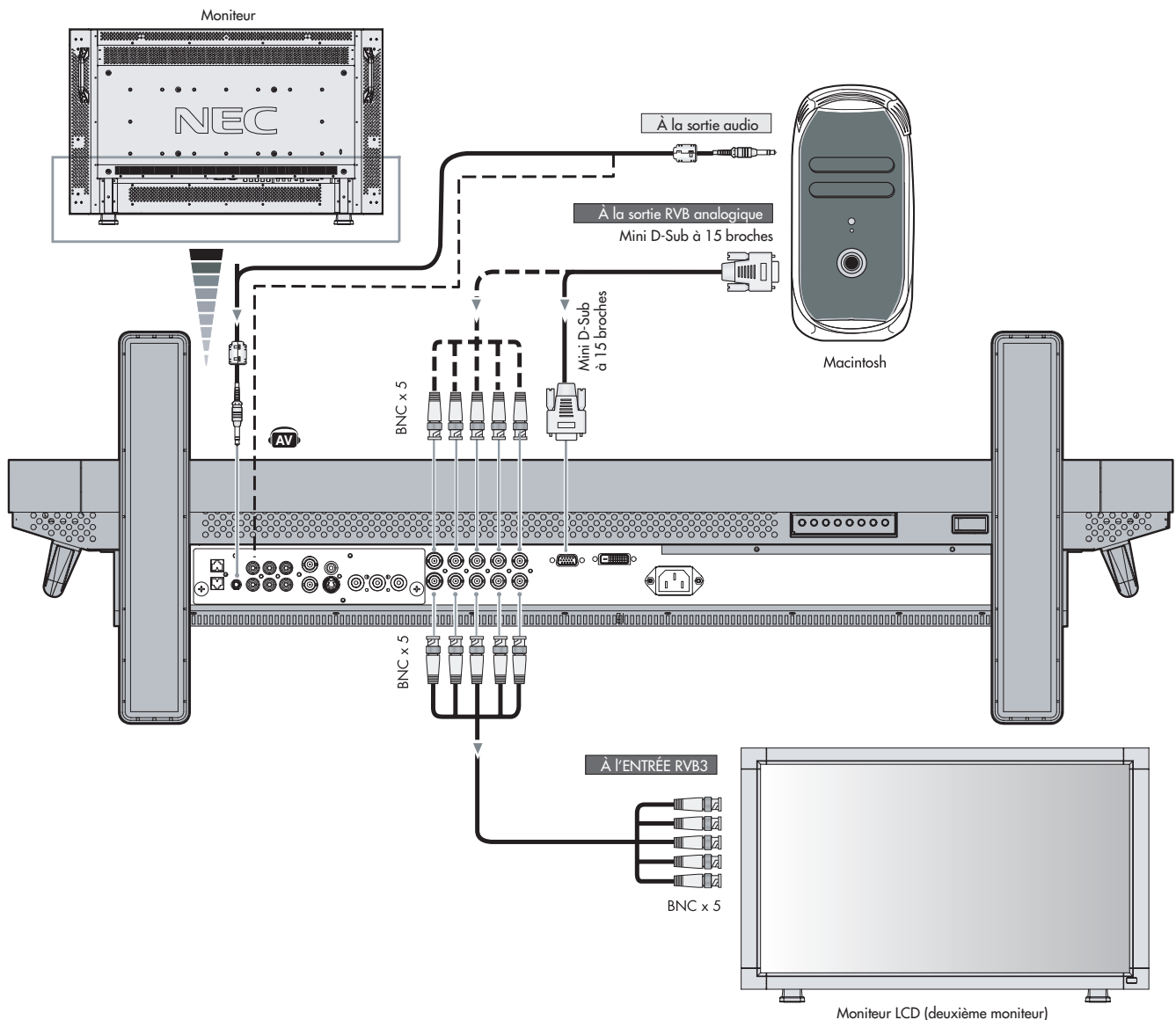

 Indique une fonction de l'appareil AV.
Toutes les fonctions AV sont activées quand l'appareil AV est installé.

Branchements –suite

Brancher à un ordinateur avec une sortie numérique

Les branchements peuvent être faits avec l'équipement qui est muni d'une interface numérique conforme à la norme DVI (Vidéo numérique interactive).

- Le connecteur ENTRÉE 1 RVB est aussi compatible avec un câble DVI-D.
- Entrez les signaux TMDS conformément aux normes DVI.
- Pour maintenir la qualité d'affichage, utilisez un câble recommandé par les normes DVI.
- Les ENTRÉES AUDIO 1, 2 et 3 peuvent être utilisées pour l'entrée audio. Pour le branchement, sélectionnez AUDIO 1, 2 ou 3 à l'aide de la touche ENTRÉE AUDIO. 
- Pour la sélection du mode, reportez-vous à « MODE DVI » de la page 25.

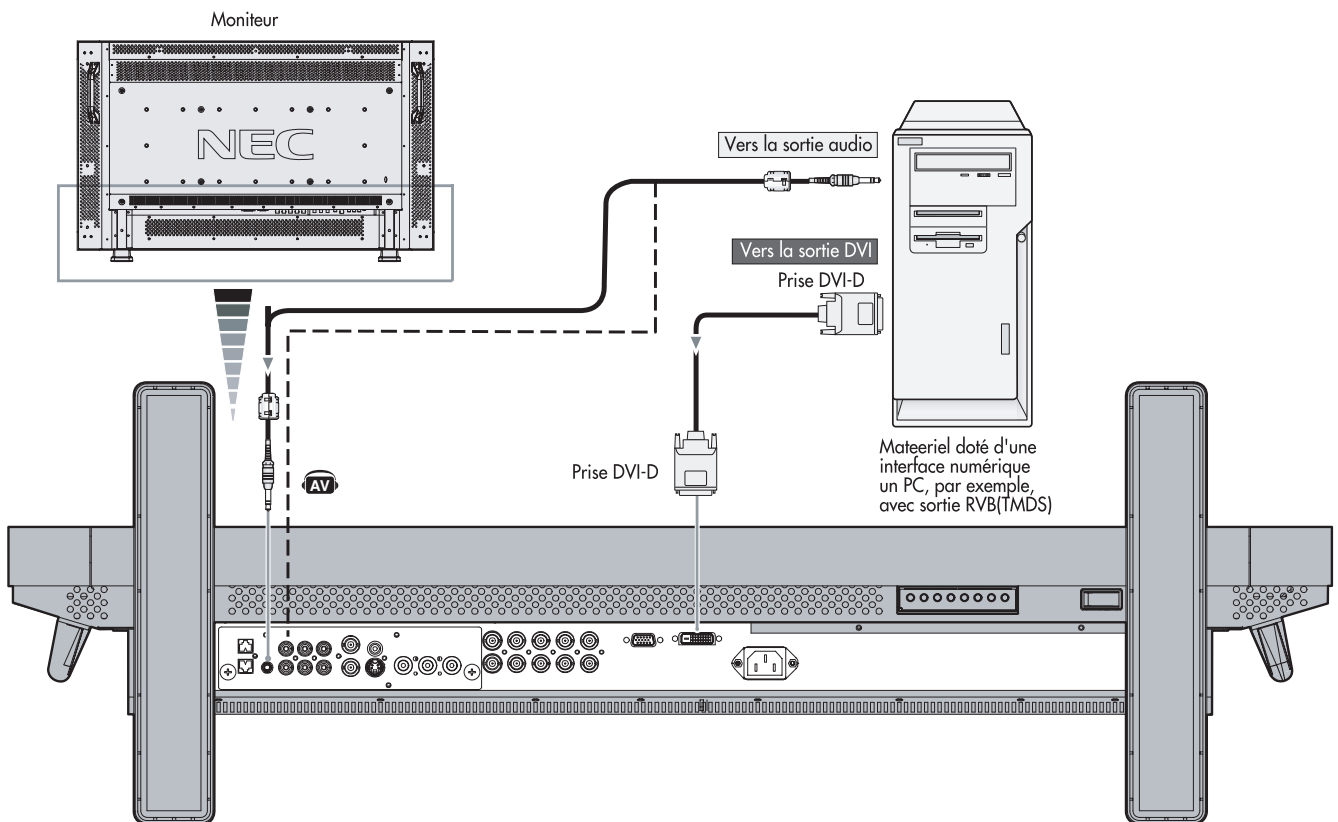

 Indique une fonction de l'appareil AV.
Toutes les fonctions AV sont activées quand l'appareil AV est installé.

Branchements – suite

Brancher à un lecteur DVD



Brancher votre lecteur DVD à votre moniteur ACL vous permettra d'afficher votre vidéo DVD.

Reportez-vous au manuel d'utilisation de votre lecteur DVD pour des informations supplémentaires.

- Pour brancher le connecteur ENTRÉE DVD/HD (BNC) au moniteur LCD, utilisez un câble connecteur BNC disponible séparément. Vous aurez besoin d'un adaptateur BNC-à-RCA pour brancher un lecteur DVD avec une fiche femelle RCA au câble connecteur BNC (non fourni). Certains lecteurs DVD peuvent avoir différents connecteurs tels que le connecteur DVD/HD (Y, Cb/Pb et Cr/Pr). Sélectionnez le mode d'entrée [DVD/HD] à l'aide de la touche ENTRÉE. Les ENTRÉES AUDIO 2 et 3 (les deux sont RCA) peuvent être utilisées pour l'entrée audio. Pour le branchement, sélectionnez [AUDIO 2] ou [AUDIO 3] à l'aide de la touche ENTRÉE AUDIO.
- Pour la sélection du mode, reportez-vous à « MODE DVI » de la page 25

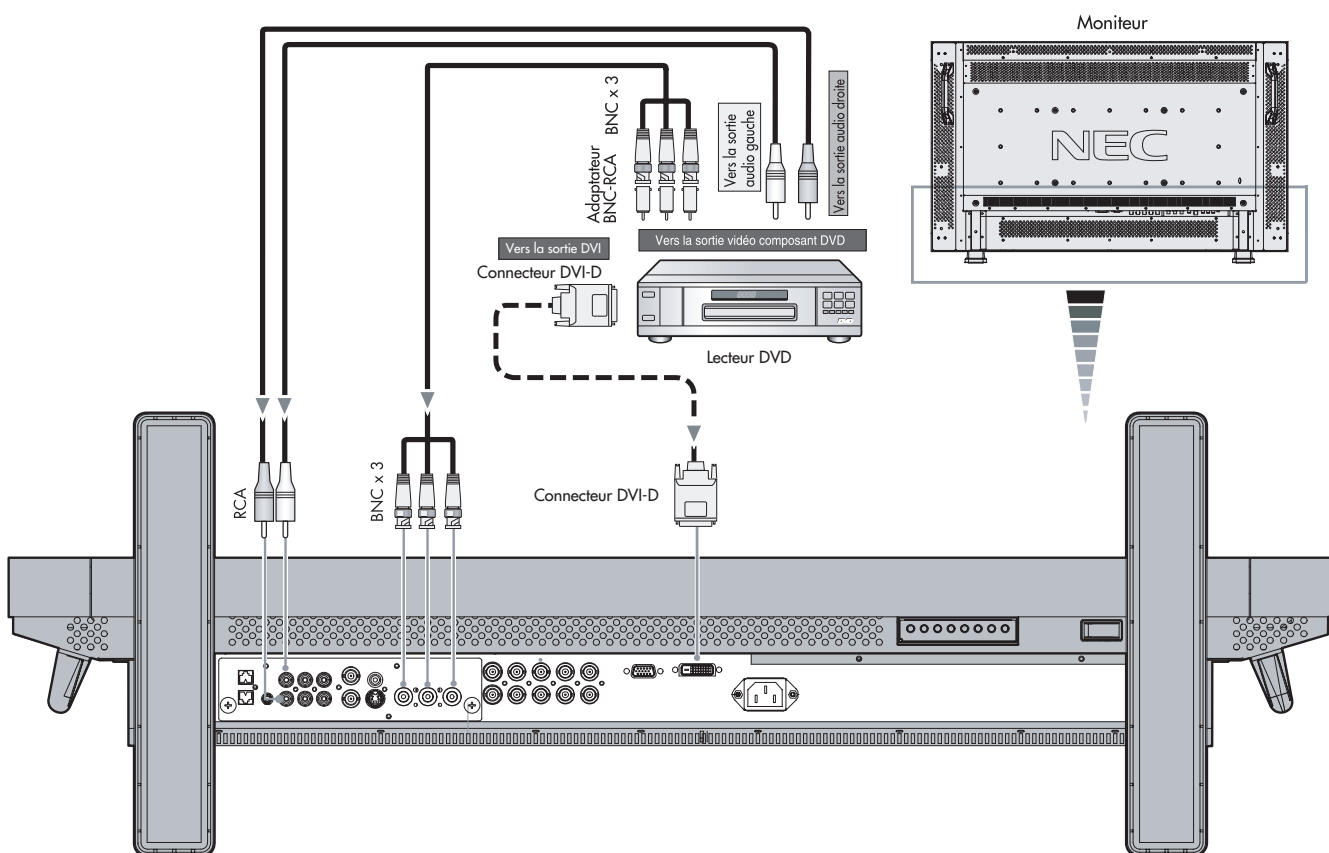

Indique une fonction de l'appareil AV.

Toutes les fonctions AV sont activées quand l'appareil AV est installé.

Branchements –suite

Brancher à un amplificateur stéréophonique

Vous pouvez brancher votre amplificateur stéréophonique à votre moniteur LCD. Reportez-vous au manuel d'utilisation de votre amplificateur pour des informations supplémentaires.

- Mettez en marche le moniteur LCD et l'amplificateur uniquement après avoir effectué tous les branchements.
- Utilisez un câble RCA pour brancher le connecteur SORTIE AUDIO (RCA) au moniteur LCD et l'entrée audio à l'amplificateur.
- N'inversez pas les douilles audio gauche et droite.
- L'ENTRÉE AUDIO est utilisée pour une entrée audio.
- La douille SORTIE AUDIO dirige le son du dispositif d'entrée audio (VCR) sélectionné par le moniteur LCD vers le dispositif de sortie externe (amplificateur stéréophonique).

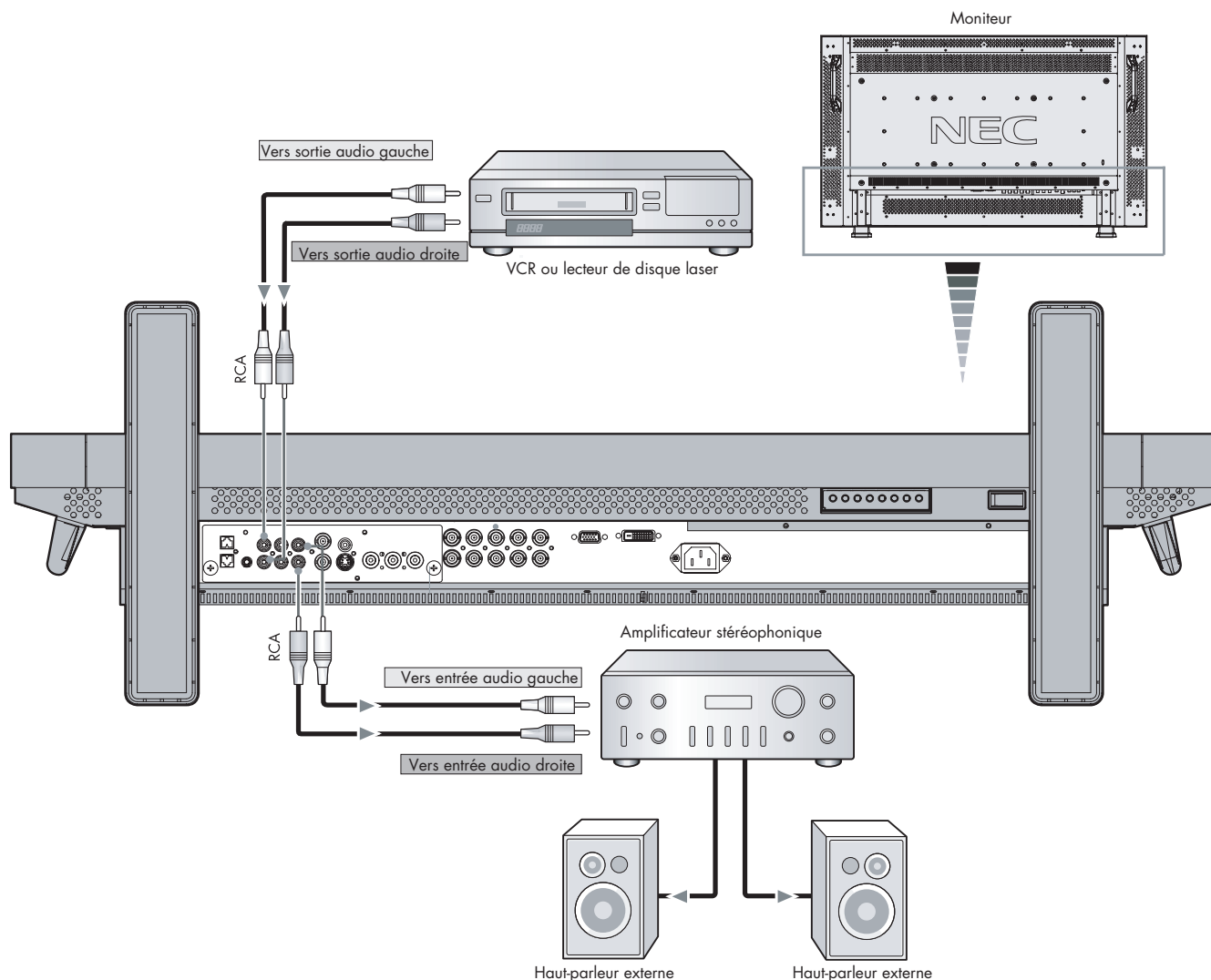

 Indique une fonction de l'appareil AV.
Toutes les fonctions AV sont activées quand l'appareil AV est installé.

Fonctionnement de base – Modes SOUS et HORS tension

L'indicateur d'alimentation du moniteur ACL deviendra vert en marche et rouge à l'arrêt. Le moniteur peut être mis en marche ou à l'arrêt à l'aide des trois options suivantes

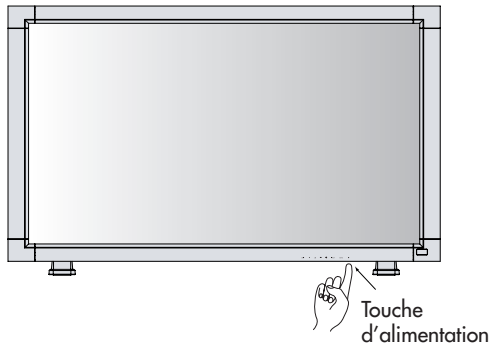

1. Appuyer sur la touche d'alimentation.

REMARQUE : Avant d'appuyer sur la touche d'alimentation, assurez-vous de mettre l'interrupteur d'alimentation principal en marche sur le moniteur LCD.

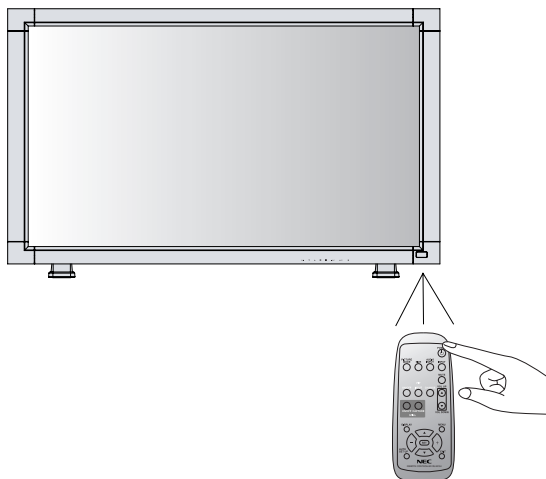

2. Utiliser la télécommande

REMARQUE : Avant de faire fonctionner la télécommande, assurez-vous de mettre l'interrupteur d'alimentation principal en marche sur le moniteur LCD.

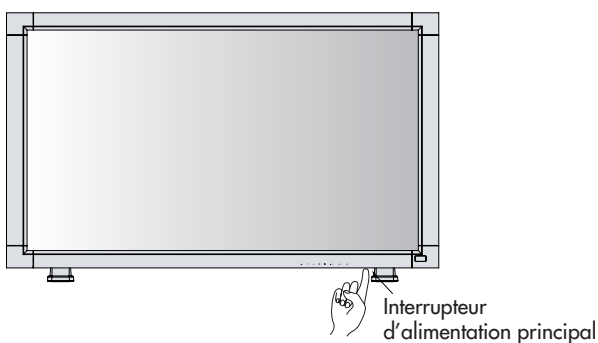

3. Appuyer sur l'interrupteur d'alimentation principal

REMARQUE : Quand l'interrupteur d'alimentation principal est utilisé pour mettre le LCD hors tension, la télécommande et la touche d'alimentation n'activeront pas le LCD. Assurez-vous de mettre l'interrupteur d'alimentation principal sur « MARCHE » avant d'utiliser les options 1 ou 2.

Fonctionnement de base –suite

Voyant d'alimentation

Voyant d'alimentation

	État
SOUS tension	Vert
HORS tension	Rouge
Alimentation en veille quand « PROGRAMME » est activé	Rouge Vert clignotant
Alimentation en veille	Rouge, vert
Diagnostic (erreur détectée)	Rouge clignotant

*Reportez-vous à la section de dépannage à la page 33.

Lors de l'utilisation de la fonction de gestion de la consommation

Le moniteur LCD est conforme à la norme VESA approuvée par la fonction de gestion de la consommation DPM.

La fonction de gestion de la consommation est une fonction d'économie d'énergie qui réduit automatiquement la consommation d'énergie de l'écran quand le clavier ou la souris n'a pas été utilisé pendant une période de temps fixe.

La fonction de gestion de la consommation d'énergie de votre nouvel écran a été réglée sur le mode « MARCHE ». Ceci permet à votre écran d'entrer en mode d'économie d'énergie quand aucun signal n'est détecté. Ceci peut potentiellement augmenter la durée de vie et diminuer la consommation d'énergie de l'écran.

Sélectionner une source vidéo

Pour visionner une source vidéo :

Utilisez la touche d'entrée pour régler [VIDEO].
Utilisez le menu SYSTÈME COULEUR pour régler, [AUTO], [NTSC], [PAL], [SECAM], [PAL60], [4.43NTSC] selon le format de votre vidéo.

Taille l'image

RGB 1, 2, 3 FULL → ZOOM → NORMAL

 DVD/HD, VIDEO FULL → WIDE → ZOOM → NORMAL

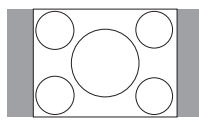
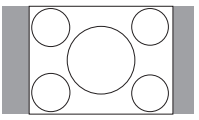
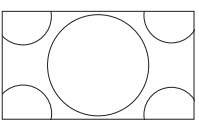
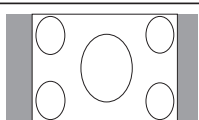
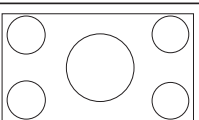
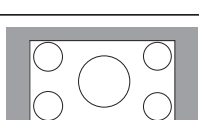
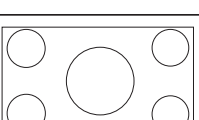
Type de signal	Taille normale	Taille recommandée
4:3		NORMAL 
		ZOOM (DYNAMIC) 
Compression		FULL 
Letterbox		WIDE 

Mode image

RGB 1, 2, 3

HIGHBRIGHT → STANDARD → sRGB

 DVD/HD, VIDEO

HIGHBRIGHT → STANDARD → CINEMA

Information OSM

RGB1, 2, 3

RGB2
1024 x 768
48kHz 60Hz
AUDIO : 1
SIZE : FULL

- ← Mode entrée vidéo
- ← Information signal d'entrée
- ← Mode entrée audio 
- ← Mode entrée vidéo

DVD/HD

DVD/HD
AUDIO : 3
SIZE : WIDE

- ← Mode entrée vidéo
- ← Mode entrée audio
- ← Mode taille de l'image

VIDEO

VIDEO<S>
NTSC
AUDIO : 3
SIZE : NORMAL

- ← Mode entrée vidéo
- ← Mode système couleur signal d'entrée
- ← Mode entrée audio
- ← Mode taille de l'image

PIP ou POP

Principal : RGB2

Sous : VIDEO<S>

RGB2
1024 x 768
48kHz 60Hz
AUDIO : 1
VIDEO<S>
NTSC
SIZE : FULL

- ← Information image principale
- ← Information sous image
- ← Information image principale

 Indique une fonction de l'appareil AV.
Toutes les fonctions AV sont activées quand l'appareil AV est installé.

Commandes OSM (gestionnaire à l'écran)-Image

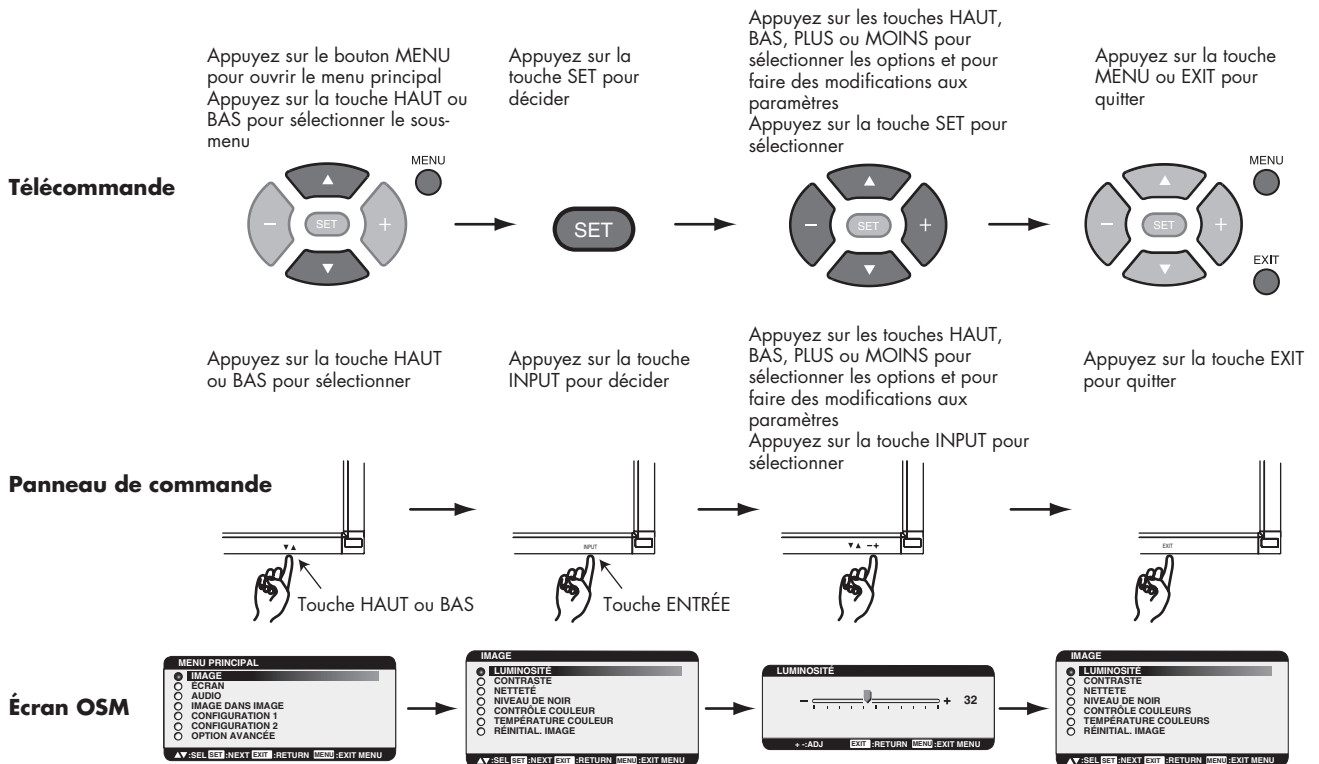









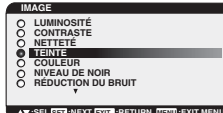

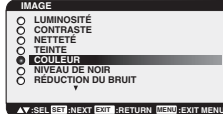
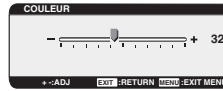

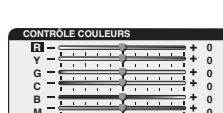
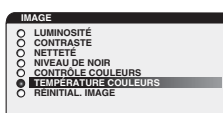
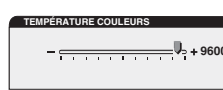

REMARQUE : Les éléments dans ce menu OSM peuvent changer selon le type de connexion et l'appareil AV installé.

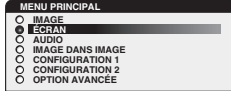
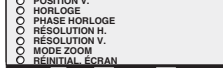
Indique une fonction de l'appareil AV.
Toutes les fonctions AV sont activées quand l'appareil AV est installé.

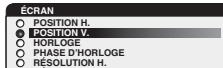
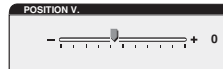
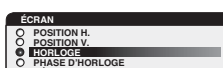



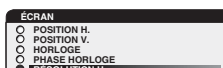





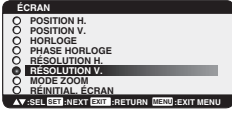
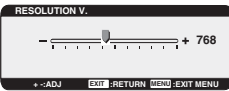
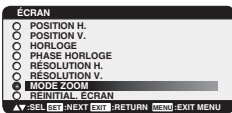

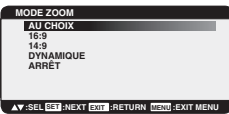
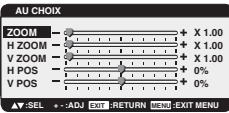
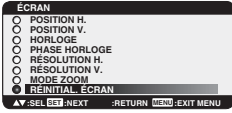
Menu principal		
IMAGE		
Sous-menu		
LUMINOSITÉ		<p>Ajuste la luminosité globale de l'image et du fond de l'écran.</p> <p>Appuyez sur la touche + pour augmenter la luminosité. Appuyez sur la touche - pour diminuer la luminosité.</p>
CONTRASTE		<p>Ajuste la luminosité de l'image par rapport au signal d'entrée.</p> <p>Appuyez sur la touche + pour augmenter le contraste. Appuyez sur la touche - pour diminuer le contraste.</p> <p>REMARQUE : Le mode d'image sRVB est standard et ne peut être changé.</p>
NETTETÉ		<p>Ajuste la netteté de ce qui est affiché à l'écran. Peut être réglé pour obtenir une image distincte (nette) ou une image estompée tel que désiré. Réglé indépendamment pour chaque mode image.</p> <p>Appuyez sur la touche + pour augmenter la précision Appuyez sur la touche - pour diminuer la précision.</p>
NIVEAU DE NOIR		<p>Ajuste la luminosité de l'image par rapport au fond.</p> <p>Appuyez sur la touche + pour augmenter le niveau du noir. Appuyez sur la touche - pour diminuer le niveau du noir.</p> <p>REMARQUE : Le mode d'image sRVB est standard et ne peut être changé.</p>
RÉDUCTION DU BRUIT *ENTRÉE VIDÉO seulement FIX		<p>Ajuste le niveau de réduction du bruit.</p> <p>Appuyez sur la touche + pour augmenter le niveau de réduction. Appuyez sur la touche - pour diminuer le niveau de réduction.</p>

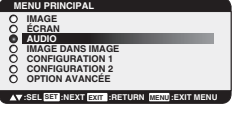
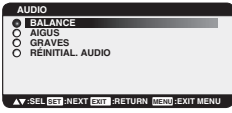
Commandes OSM-Écran

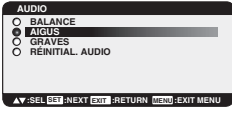

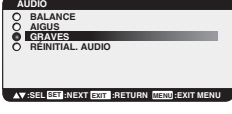

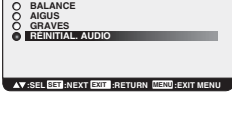



<p>TEINTE</p> <p>*:ENTRÉE DVD/HD,VIDÉO seulement</p>			<p>Règle la teinte de l'image.</p> <p>Appuyez sur la touche + pour rendre la couleur de la teinte de couleur chair, verdâtre.</p> <p>Appuyez sur la touche - pour rendre la couleur de la teinte de couleur chair, violacée.</p>
<p>COULEUR</p> <p>*:ENTRÉE DVD/HD,VIDÉO</p>			<p>Ajuste la profondeur de la couleur de l'écran.</p> <p>Appuyez sur la touche + pour augmenter la profondeur de la couleur.</p> <p>Appuyez sur la touche - pour diminuer la profondeur de la couleur.</p>
<p>CONTRÔLE COULEURS</p> <p>*:ENTRÉE DVD/HD,VIDÉO</p>			<p>R, Y, G, C, B, M, S: Augmente ou diminue le rouge, jaune, vert, cyan, bleu, magenta et la saturation en fonction de ce que ce que vous avez sélectionné. Le changement de couleur apparaîtra à l'écran et la direction (augmenter ou diminuer) sera affichée par les barres de couleur.</p> <p>REMARQUE : Le mode d'image sRGB est standard et ne peut être</p>
<p>TEMPÉRATURE COULEURS</p>			<p>Ajuste la température de la couleur de l'écran entier. Choisir une température de couleur plus basse rendra l'écran rougeâtre et une température de couleur plus élevée rendra l'écran bleuâtre.</p> <p>REMARQUE : Le mode d'image sRGB est standard et ne peut être modifié.</p>
<p>RÉINITIAL. IMAGE</p>			<p>Sélectionner Réinitialisation image vous permet de réinitialiser tous les paramètres OSM à l'intérieur du menu IMAGE.</p> <p>Sélectionnez « OUI » et appuyez sur la touche « RÉGLAGE » pour restaurer les réglages en usine.</p>

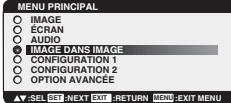

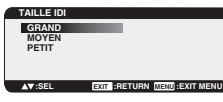

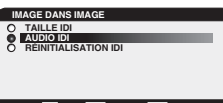

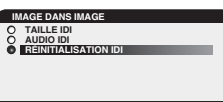

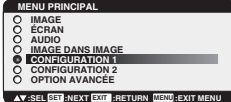

<p>Menu principal</p> <p>ÉCRAN</p>			
<p>Sous-menu</p>			
<p>POSITION H.</p>			<p>Commande la position de l'image à l'horizontale à l'intérieur de la zone d'affichage de l'ACL.</p> <p>Appuyez sur la touche + pour déplacer l'écran vers la droite.</p> <p>Appuyez sur la touche - pour déplacer l'écran vers la gauche.</p>
<p>POSITION V.</p>			<p>Commande la position de l'image à la verticale à l'intérieur de la zone d'affichage de l'ACL.</p> <p>Appuyez sur la touche + pour déplacer l'écran vers le HAUT.</p> <p>Appuyez sur la touche - pour déplacer l'écran vers le BAS.</p>
<p>HORLOGE</p> <p>*:ENTRÉE RVB2/3 seulement</p>			<p>Appuyez sur la touche + pour étendre la largeur de l'image à l'écran vers la droite.</p> <p>Appuyez sur la touche - pour diminuer la largeur de l'image à l'écran vers la gauche.</p>
<p>PHASE HORLOGE</p> <p>*:ENTRÉE RVB2/3 seulement</p>			<p>Ajuste le bruit de neige visuelle dans l'image.</p>
<p>RÉSOLUTION H.</p> <p>*:ENTRÉE RVB1/2/3 seulement</p>			<p>Ajuste la taille horizontale en augmentant ou diminuant le réglage.</p> <p>Appuyez sur la touche + pour étendre la largeur de l'image à l'écran.</p> <p>Appuyez sur la touche - pour diminuer la largeur de l'image à l'écran.</p>

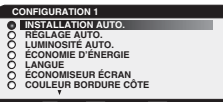
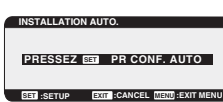
Commandes OSM-Audio

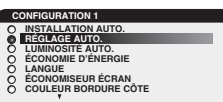

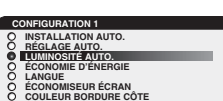
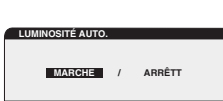

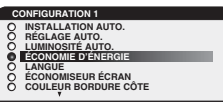
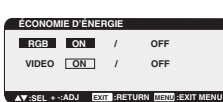
<p>RÉSOLUTION V.</p> <p>*:ENTRÉE RVB1/2/ seulement</p>	 	<p>Ajuste la taille verticale en augmentant ou diminuant le réglage. Appuyez sur la touche + pour étendre la hauteur de l'image à l'écran. Appuyez sur la touche - pour diminuer la hauteur de l'image à l'écran.</p>
<p>MODE ZOOM</p>	  <p>*:ENTRÉE RVB1/2/3 seulement</p>  <p>AV *:ENTRÉE DVD/HD, VIDÉO seulement</p> 	<p>Sélectionne le mode zoom écran. Le mode « ZOOM » peut être sélectionné en appuyant sur la touche « SIZE » sur la télécommande. Lorsque vous sélectionnez le paramètre « CUSTOM », vous serez en mesure de personnaliser la taille horizontale et verticale.</p> <p>AV Lorsque vous sélectionnez le paramètre « 16:9 », l'écran étirera le réglage 4:3 à 16:9 et ensuite, vous serez en mesure d'ajuster la taille en option horizontale et verticale. (ENTRÉE DVD/HD, VIDÉO seulement)</p> <p>Appuyez sur la touche « SET » pour afficher le menu des commandes tel qu'indiqué ci-dessous, Augmentez ou diminuez la barre de défilement « ZOOM » pour ajuster la taille au complet. Ajustez la taille horizontale avec le ZOOM H et taille verticale avec le ZOOM V. Augmentez ou diminuez « POS H » et « POS V » pour ajuster la position de l'image.</p> <p>AV Sélectionner « DYNAMIQUE » étendra l'image 4:3 pour remplir l'écran de non-linéarité. (Une portion de l'image est perdue en raison de l'expansion.) L'image dynamique est la même que l'image de taille COMPLETE</p> <p>Sélectionner « ARRÊT » affichera l'image en un format de pixel 1 par 1. (Si la résolution d'entrée est plus élevée qu'une résolution de 1366 x 768, l'image sera mise à l'échelle pour s'adapter à l'écran.)</p>
<p>RÉINITIAL. ÉCRAN</p>	 	<p>Sélectionner Réinitialisation écran vous permet de réinitialiser tous les paramètres OSM à l'intérieur du menu ÉCRAN. Sélectionnez « OUI » et appuyez sur la touche « RÉGLAGE » pour restaurer les données préréglées en usine. Appuyez sur la touche « QUITTER » pour annuler. Appuyez à nouveau sur la touche « QUITTER » pour revenir au menu précédent.</p>
<p>Menu principal</p> <p>AUDIO</p> <p>Sous-menu</p>		
<p>AV BALANCE</p>	 	<p>Ajuste l'équilibre du son stéréo. Appuyez sur la touche + pour déplacer l'image de son stéréo vers la droite. Le son du côté gauche sera plus faible. Appuyez sur la touche - pour déplacer l'image de son stéréo vers la gauche.</p>
<p>AV AIGUS</p>	 	<p>Ajuste le son de haute fréquence. Appuyez sur la touche + pour augmenter le son des AIGUS. Appuyez sur la touche - pour diminuer le son des AIGUS.</p>
<p>AV GRAVES</p>	 	<p>Ajuste le son des basses fréquences. Appuyez sur la touche + pour augmenter le son de la BASSE. Appuyez sur la touche - pour diminuer le son de la BASSE.</p>
<p>AV RÉINITIAL. AUDIO</p>	 	<p>Sélectionner Réinitialisation audio vous permet de réinitialiser tous les paramètres OSM à l'intérieur du menu Audio. Sélectionnez « OUI » et appuyez sur la touche « RÉGLAGE » pour restaurer les préréglages d'usine. Appuyez sur la touche « QUITTER » pour annuler. Appuyez à nouveau sur la touche « QUITTER » pour revenir au menu précédent.</p>

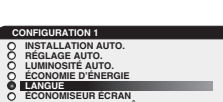
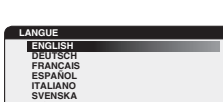

Commandes OSM-Configuration1

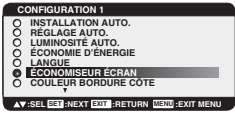
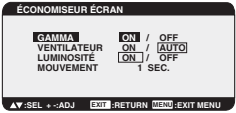
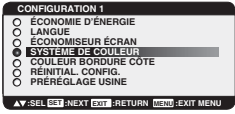
Menu principal		
IMAGE DANS IMAGE 		
Sous-menu		
 TAILLE IDI	 	<p>Sélectionne la taille de l'image insérée dans le mode 'Image sur Image' . Les tailles 'Grand', 'Moyen' et 'Petit' sont disponibles.</p>
 AUDIO IDI	 	<p>Sélectionne la source sonore pour le mode IMAGE DANS IMAGE. Lorsque vous sélectionnez 'AUDIO PRC.', vous obtiendrez le son de l'image principale et lorsque vous sélectionnez 'AUDIO IDI', vous obtiendrez le son pour l'image sur image au lieu. Lorsqu'en modes juxtaposition, l'AUDIO PRC est la source sonore du côté gauche de l'écran et l'AUDIO IDI est la source sonore pour le côté droit.</p>
 RÉINITIALISATION IDI	 	<p>Sélectionner Réinitialisation image sur image vous permet de réinitialiser tous les paramètres OSM à l'intérieur du menu PIP. Sélectionnez « OUI » et appuyez sur la touche « RÉGLAGE » pour restaurer les données pré-réglées en usine. Appuyez sur la touche « QUITTER » pour annuler. Appuyez à nouveau sur la touche « QUITTER » pour revenir au menu précédent.</p>

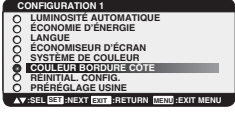
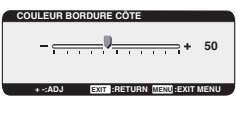
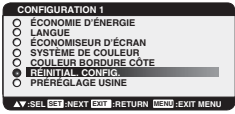

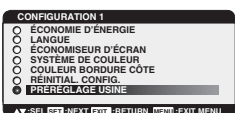
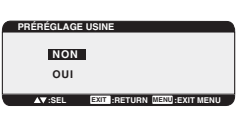

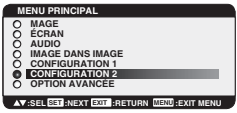

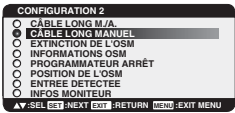
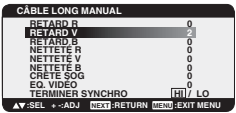



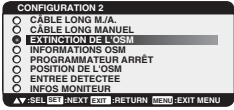

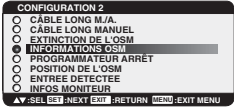
Menu principal		
CONFIGURATION 1		
Sous-menu		
 INSTALLATION AUTO. *:ENTRÉE RVB2/3 seulement	 	<p>Appuyez sur la touche « RÉGLAGE » pour ajuster automatiquement la taille de l'écran, la position horizontale, la position verticale, l'horloge, la phase d'horloge et le niveau du noir. Appuyez sur la touche « QUITTER » pour annuler la INSTALLATION AUTO. Appuyez sur « QUITTER » à nouveau pour revenir au menu précédent.</p>
 RÉGLAGE AUTO. *:ENTRÉE RVB2/3 seulement	 	<p>Sélectionne le réglage automatique à MARCHE/ARRÊT. Lorsque MARCHE est sélectionné, la position de l'image à l'horizontale, la position de l'image à la verticale et la phase d'horloge s'ajustera automatiquement.</p>
 LUMINOSITÉ AUTO. *:ENTRÉE RVB1/2/3 seulement	 	<p>Règle la luminosité automatique à MARCHE/ARRÊT. Lorsque « MARCHE » est sélectionné, la luminosité s'ajustera automatiquement.</p>
 ÉCONOMIE D'ÉNERGIE	 	<p>Sélectionne RVB à « ON », l'écran se mettra en mode de gestion de consommation lorsque le signal de synchronisation RVB1,2,3 est perdu.  Sélectionnez VIDÉO à « MARCHE » mettra l'écran en mode de gestion de consommation environ 10 minutes après que le signal d'entrée DVD/HD et VIDÉO est perdu.</p>
 LANGUE	 	<p>Les menus de contrôle OSM sont disponibles en sept langues.</p>

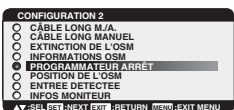
Commandes OSM-Configuration2

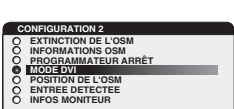

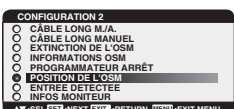
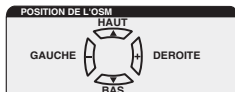
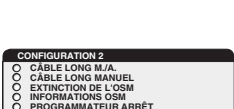

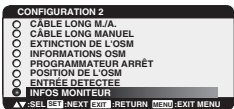





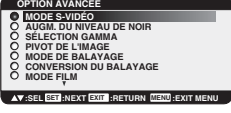

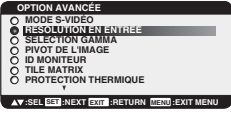
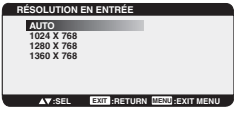

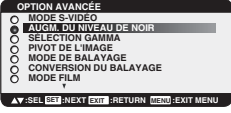

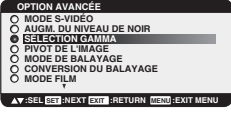
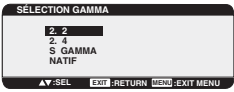
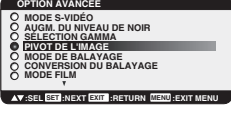
<p>ÉCONOMISEUR ÉCRAN</p>	 	<p>ÉCONOMISEUR ÉCRAN « Rémanence d'image ». GAMMA : L'affichage gamme est changé et réglé lorsque « MARCHE » est sélectionné. VENTILATEUR : Le ventilateur intégré est toujours en marche lorsque réglé à « MARCHE ». LUMINOSITÉ : La luminosité est diminuée lorsque « MARCHE » est sélectionné. MOUVEMENT : L'image est légèrement étendue est déplacée dans 4 directions (HAUT, BAS, DROIT, GAUCHE) périodiquement (le réglage du temps est ajustable). La zone du mouvement est d'environ +/- 10 mm de la position originale, veuillez situer l'information importante telle que du texte à l'intérieur de la zone à 90 % de l'image d'écran. Voir remarque(1) pour ces fonctions. Les fonctions IMAGE SUR IMAGE, SURIMPRESSION, JUXTAPOSITION ET FIXE seront désactivées lorsque « MOUVEMENT » est activé.</p>
<p>SYSTÈME DE COULEUR *: ENTRÉE VIDÉO seulement</p>	 	<p>La sélection du système de couleur dépend de votre format d'entrée vidéo. AUTO : NTSC, PAL, SECAM, PAL60 ou 4.43NTSC est automatiquement sélectionné. NTSC : Sélection spécifique du NTSC. PAL : Sélection spécifique du PAL. SECAM : Sélection spécifique du SECAM. PAL-60 : Sélection spécifique du PAL60. 4.43 NTSC : Sélection spécifique du 4.43 NTSC.</p>
<p>COULEUR BORDURE CÔTE</p>	 	<p>Ajuste la couleur de la barre noire latérale entre noir et blanc lorsque l'image 4:3 est affichée. La barre deviendra plus blanche en appuyant sur la touche +. La barre deviendra plus foncée en appuyant sur la touche -.</p>
<p>RÉINITIAL. CONFIG.</p>	 	<p>Paramètres de CONFIGURATION. Sélectionnez « OUI » et appuyez sur la touche « RÉGLAGE » pour restaurer les données pré-réglées en usine. Appuyez sur la touche « QUITTER » pour annuler et ensuite revenir au menu précédent.</p>
<p>PRÉRÉGLAGE USINE</p>	 	<p>Paramètres de CONFIGURATION. Sélectionner « OUI » vous permet de réinitialiser l'IMAGE, L'ÉCRAN, L'AUDIO, la CONFIGURATION 1, 2 et l'OPTION AVANCEE aux réglages en usine (sauf pour LANGUE, DATE ET HEURE et CALENDRIER). Sélectionnez « OUI » et appuyez sur la touche « RÉGLAGE » pour restaurer les données pré-réglées en usine. Appuyez sur la touche « QUITTER » pour annuler et revenir au menu précédent.</p>

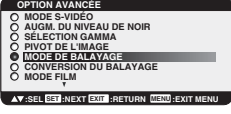
<p>Menu principal CONFIGURATION 2</p> <p>Sous-Menu</p>		
<p>CÂBLE LONG M. / A. *: ENTRÉE RVB2/3 seulement</p>	 	<p>Ajuste automatiquement l'écran pour qu'il compense pour la dégradation de l'image causée par l'utilisation d'un câble long. Veuillez vous référer au CD-ROM inclus pour des modifications.</p>
<p>CÂBLE LONG MANUEL *: ENTRÉE RVB2/3 seulement</p>	 	<p>Sert à compenser pour la dégradation de l'image qui est causée par l'utilisation d'un câble long. DÉLAI ROUGE/VERT/BLEU Pour ajuster la phase des signaux ROUGE, VERT et BLEU. NIVEAU : 0 - 6 PRÉCISION ROUGE/VERT/BLEU Ajuste la dégradation de la performance des signaux ROUGE, VERT et BLEU. NIVEAU : 0 - 45 CRÊTE SOG Ajuste la forme du Sync sur le signal Vert. Niveau : 0 - 1 EQ VIDÉO (Entrée RGB 3 seulement) Optimise la forme (Traînage) du signal ROUGE, VERT et BLEU. Niveau : 0 - 7 TERMINER SYNCHRO. (Entrée RGB 3 seulement) Sélectionne la résistance terminale pour faire correspondre l'impédance du câble. ÉLEVÉ : 2,2K ohm / FAIBLE : 75 ohm</p>



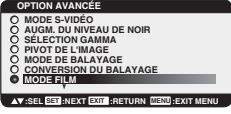







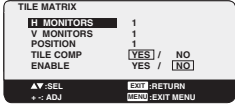

Commandes OSM-Configuration2

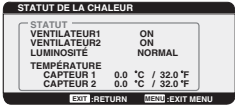
<p>EXTINCTION DE L'OSM</p>	 	<p>Le menu de commandes OSM reste affiché tant qu'il est utilisé. Dans le sous-menu Mise sous tension OSM, vous pouvez sélectionner la durée de temps que le moniteur attend après le dernier appui sur une touche pour mettre le menu des commandes OSM sous tension. Les choix pré-réglés vont de 10 à 240 secondes.</p>
<p>INFORMATIONS OSM</p>	 	<p>Sélectionne si l'information OSM est affichée ou non. L'information OSM sera affichée lorsque le signal ou la source d'entrée change. L'information OSM donne également un avertissement lorsqu'il n'y a aucun signal ou que le signal est hors limite. Un temps entre 3 et 10 secondes est disponible.</p>
<p>PROGRAMMATEUR ARRÊT</p>	 	<p>Pour sélectionner le mode MARCHÉ/ARRÊT de la PROGRAMMATEUR ARRÊT. Dans le menu de MINUTERIE PROGRAMMATEUR ARRÊT, vous pouvez pré-régler la mise hors tension automatique du moniteur. Un temps entre 1 et 24 heures est disponible. Lorsque la PROGRAMMATEUR ARRÊT est réglée, les paramètres du CALENDRIER (voir à la page 27) seront désactivés. La PROGRAMMATEUR ARRÊT n'est pas réinitialisée lorsque le moniteur est éteint.</p>
<p>MODE DVI *:ENTRÉE RVB1 seulement</p>	 	<p>Sélectionne le type d'équipement DVI-D qui est branché au RVB1 Sélectionne « DVI-PC » lorsque le PC ou autre équipement informatique est branché. Sélectionne « DVI-HD » lorsque le lecteur DVD avec une sortie DVI-D est branché.</p>
<p>POSITION DE L'OSM</p>	 	<p>Ajuste la position du menu OSM. Appuyez sur la touche + pour le déplacer vers la droite de l'écran. Appuyez sur la touche ▲ pour le déplacer vers la gauche de l'écran. Appuyez sur la touche ▼ pour le déplacer vers le haut de l'écran.</p>
<p>ENTREE DETECTEE</p>	 	<p>Deux dispositifs d'entrée sont branchés. 1ER DÉTECTÉ : Lorsque le signal d'entrée vidéo courant n'est pas présent, ensuite le moniteur cherche pour un signal vidéo autre que l'autre port d'entrée vidéo. Si le signal vidéo est présent dans l'autre port, ensuite le moniteur change pour le port d'entrée de source vidéo pour la source vidéo nouvellement trouvée automatiquement. Le moniteur ne cherchera pas pour d'autres signaux vidéo alors que la source vidéo actuelle est présente. Cette fonction est disponible à l'entrée RVB 1/2/3. DERNIER DÉTECTÉ : Lorsque le moniteur affiche un signal de la source actuelle et qu'une nouvelle source secondaire est fournie au moniteur, le moniteur changera automatiquement pour la nouvelle source vidéo. Lorsque le signal d'entrée vidéo actuel n'est pas présent, le moniteur cherche pour un signal vidéo autre que le signal vidéo de l'autre port d'entrée vidéo. Si le signal vidéo est présent dans l'autre port, ensuite le moniteur change pour le port d'entrée de source vidéo pour la source vidéo nouvellement trouvée automatiquement.</p> <div style="border: 1px solid black; padding: 5px; margin-top: 10px;"> <p>AV DÉTECTION VIDÉO : Les entrées DVD/HD ou VIDÉO auront priorité sur RVB 1/2/3. Lorsque le signal d'entrée DVD/HD OU VIDÉO est présent, le moniteur changera et gardera l'entrée DVD/DH ou VIDÉO.</p> </div> <p>PAS DE PRIORITÉ: Le moniteur ne cherchera pas pour l'autre port d'entrée vidéo.</p>
<p>INFOS MONITEUR</p>	 	<p>Indique les numéros de modèle et de série de votre moniteur.</p>

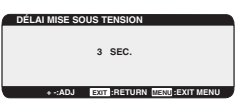
Commandes OSM-option avancée

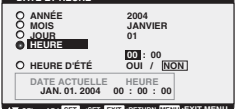
Menu principal OPTION AVANCÉE		
Sub-Menu		
 MODE S-VIDÉO	 	Sélectionne la fonction du port d'entrée S-vidéo. PRIORITAIRE : Si le câble est branché à l'entrée S-Vidéo, il aura priorité sur l'autre port d'entrée composite. SEPARÉ : Le port S-vidéo et le port composite peuvent être sélectionnés comme des ports d'entrée indépendants.
RÉSOLUTION EN ENTRÉE *:ENTRÉE RVB2/3 seulement	 	Règle la résolution du signal d'entrée à un des configurations suivantes : 1024x768, 1280x768 et 1360x768. AUTO : Détermine la résolution automatiquement. 1024x768 : Règle la résolution au 1024x768 1280x768 : Détermine la résolution au 1280x768 1360x768 : Détermine la résolution au 1360x768
 AUGM. DU NIVEAU DE NOIR *:ENTRÉE VIDÉO seulement	 	Sélectionne un niveau d'expansion de noir Afin d'éviter de descendre sous le niveau de découpage de noir, veuillez ajuster le « Niveau de noir » en modération dans le menu OSM.
SÉLECTION GAMMA	 	Sélectionne un paramètre d'affichage gamma. 1: 2.2 2: 2.4 3: S gamma 4: Natif REMARQUE : Le mode d'image sRVB est standard et ne peut pas être changé.
PIVOT DE L'IMAGE	 	Sélectionne comment l'image sera renversée. NORMAL : affichage normal. MIROIR H : une image miroir pour la direction horizontale. MIROIR V : une image miroir pour la direction verticale. ROTATION : fait tourner l'image à 180 degrés.
 MODE DE BALAYAGE *:ENTRÉE DVD/HD, VIDÉO seulement	 	Change la zone d'affichage de l'image. SUR BALAYAGE : Régler pour afficher une zone d'environ 95 %. SOUS BALAYAGE : Régler pour afficher une zone d'environ 100%.
CONVERSION DU BALAYAGE	 	Sélectionne la fonction du convertisseur IP (Entrelacé à Progressif) PROGRESSIF : Active la fonction IP, pour convertir le signal entrelacé à progressif. [REMARQUE] Ce mode est le réglage normal. ENTRELACÉ : Désactive la fonction IP. [REMARQUE] Ce mode est mieux adapté pour les images en en mouvement, mais augmente le risque de rétention d'image.
 MODE FILM *: ENTRÉE DVD/HD, VIDÉO seulement	 	Sélectionne la fonction du mode Film. AUTO : Active la fonction du mode Film. Ce mode est mieux adapté aux films qui sont convertis d'une source de 24 images/sec au vidéo DVD. Nous recommandons de choisir "PROGRESSIF" dans l'arrangement "CONVERSION DU BALAYAGE". ARRÊT : Désactive la fonction du mode Film. Ce mode est mieux adapté pour la télédiffusion ou une source de magnétoscope.
IDENT. DU MONITEUR	 	Règle le numéro d'identification du moniteur utilisé pour contrôler la guirlande MultiSync LCD4010s / MultiSync LCD4610s multiple avec RS-232C. Le numéro d'identification du moniteur peut être entre 1 et 26.

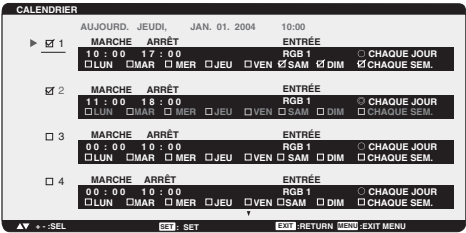
Commandes OSM-Option avancée

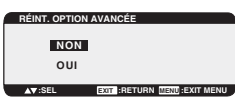
<p>COMMANDE REGISTRE</p>	 	<p>Sélectionne le mode des télécommandes sans fil infrarouges en utilisant la guirlande RS-232C. Cet élément dans ce menu deviendra actif en appuyant sur la touche « RÉGLAGE » sur l'élément sélectionné. NORMAL : Le moniteur sera contrôlé normalement par une télécommande sans fil. PRIMAIRE : Règle « PRIMAIRE » en haut des moniteurs en guirlande avec RS-232C. SECONDAIRE : Règle « SECONDAIRE » après le deuxième moniteur en guirlande. VERROUILLE : Désactiver la commande de moniteur par télécommande infrarouge sans fil. Continuez d'appuyer sur la touche « AFFICHAGE » pendant 5 secondes ou plus, ce réglage reviendra à « NORMAL ». Voir « REMARQUE 2 » à la page 28.</p>
<p>TILE MATRIX</p>	 	<p>La fonction « TILE MATRIX » permet à une image d'être affichée sur plusieurs écrans. Cette fonction peut être utilisée avec jusqu'à 25 moniteurs. (5 horizontal x 5 vertical) Utiliser la fonction de matrice en mosaïque requiert qu'un signal de sortie d'un PC soit envoyé à travers un amplificateur de distribution à chaque moniteur individuel. MONITEURS H : Sélectionne le nombre d'écrans horizontaux. MONITEURS V : Sélectionne le nombre d'écrans verticaux. POSITION : Sélectionne une position pour s'étendre dans l'écran. TILE COMP : Travaille de concert avec la « TILE MATRIX » pour compenser pour la largeur des encadrements en mosaïque afin de correctement afficher l'image. ENABLE : Sélectionne « OUI », pour étendre le signal aux paramètres sélectionnés. Les modes IMAGE DANS IMAGE, SURIMPRESSION, JUXTAPOSITION, FIXE et zoom DYNAMIQUE seront désactivées lorsque la « TILE MATRIX » est activé.</p> <p>REMARQUE : LCD4010 ET LCD4610 ne peut pas être employé ensemble pour la TILE MATRIX.</p>
<p>STATUT DE LA CHALEUR</p>	 	<p>Affiche l'état du VENTILATEUR, de la LUMINOSITÉ et de la TEMPÉRATURE. Le VENTILATEUR s'active lorsque la température interne dépasse la plus haute température de fonctionnement recommandée. La LUMINOSITÉ diminue lorsque la température interne dépasse la plus haute température de fonctionnement recommandée. Avec le ventilateur en marche. Dans ce cas, un message d'avertissement s'affiche à l'écran.</p>
<p>DÉLAI MISE SOUS TENSION</p>	 	<p>Ajuste le temps du délai entre le mode « attente » et « mise sous tension ». Le « DÉLAI MISE SOUS TENSION » peut être réglé entre 0 et 50 secondes.</p>
<p>DATE ET HEURE</p>	 	<p>Règle la date et l'heure courantes pour l'horloge interne. Le DATE ET HEURE doivent être placées afin d'employer la fonction d'"CALENDRIER".</p>
<p>CALENDRIER</p>	 	<p>Planifie le programme de travail du moniteur. Fixe l'heure et le jour de la semaine lorsque le moniteur se met hors ou sous tension. Fixe également le port d'entrée. Sélectionnez « QUITTER » pour régler le programme. (voir « REMARQUE 3 » à la page 28 pour de plus amples informations)</p>
<p>RÉINT. OPTION AVANCÉE</p>	 	<p>Sélectionner RÉINT. DE L'OPTION AVANCÉE vous permet de réinitialiser tous les paramètres OSM des réglages d'OPTION AVANCÉE sauf pour la DATE ET HEURE et le CALENDRIER. Sélectionnez « OUI » et appuyez sur la touche « RÉGLAGE » pour restaurer les données préréglées en usine. Appuyez sur la touche « QUITTER » pour annuler et ensuite revenir au menu précédent.</p>

Commandes OSM-REMARQUE

REMARQUE 1 : RÉMANENCE D'IMAGE

Sachez que la technologie LCD risque d'être affectée par un phénomène connu sous le nom de rémanence d'image. La rémanence d'image survient quand une image résiduelle ou image « fantôme » d'une image précédente reste visible à l'écran. Contrairement aux moniteurs cathodiques, la rémanence d'image des moniteurs LCD n'est pas habituellement permanente, mais on doit éviter d'afficher des images constantes pendant une longue période devraient être évitées puisqu'il peut y avoir un effet d'"semi-finale-permanent".

Pour atténuer la rémanence d'image, mettez le moniteur hors tension pendant aussi longtemps que la durée d'affichage de l'image précédente. Par exemple, si une image était sur le moniteur pendant une heure et qu'une image résiduelle reste, le moniteur doit être mis hors tension pendant une heure pour effacer cette image.

Comme pour tous les dispositifs d'affichage personnels, l'écran électronique de NEC-Mitsubishi recommande d'afficher des images en mouvement et d'utiliser un économiseur d'écran en mouvement à des intervalles réguliers lorsque l'écran est au repos ou de mettre le moniteur hors tension s'il n'est pas utilisé.

Veillez régler les fonctions « ÉCONOMISEUR D'ÉCRAN », « DATE ET HEURE » ET « CALENDRIER » pour réduire davantage le risque de rémanence d'image.

REMARQUE 2 : ID DU MONITEUR ET COMMANDE IR

À l'aide du PC ou de la télécommande à infrarouge, vous pouvez commander jusqu'à 26 MultiSync LCD4010 / MultiSync LCD4610 qui sont branchés par une guirlande à RS-232C.

1. Branchez un PC et MultiSync LCD4010 / MultiSync LCD4610.

Branchez une sortie de commande RS-232C du PC à l'entrée RS-232C du MultiSync LCD4010 / MultiSync LCD4610.

Vous pouvez brancher un autre MultiSync LCD4010 / MultiSync LCD4610, en branchant une sortie RS-232C du MultiSync LCD4010 / MultiSync LCD4610 à une autre entrée RS-232C du MultiSync LCD4010 / MultiSync LCD4610. (Référez-vous à la page 29)

2. Réglez l'ID du moniteur.

Réglez « IDENT. DU MONITEUR » dans le menu « OPTION AVANCÉE ».

« IDENT. DU MONITEUR » doit être réglé sur un seul numéro, de 1 à 26, sur toutes les MultiSync LCD4010 / MultiSync LCD4610 de guirlande.

Nous recommandons de numéroter chaque moniteur dans une guirlande commençant séquentiellement à 1.

Réglez « PRIMAIRE » pour « COMMANDE REGISTRE » dans le menu « OPTION AVANCÉE » sur le premier moniteur dans la guirlande.

Réglez « SECONDAIRE » pour « COMMANDE REGISTRE » sur les autres moniteurs.

3. Appuyez sur la touche « AFFICHAGE » de la télécommande en la dirigeant vers le moniteur « PRIMAIRE ». L'OSM de sélection ID sera affiché en haut à gauche de l'écran.

ID : (Affiche le numéro ID du moniteur en cours dans la guirlande)

No ID (Affiche le numéro ID du moniteur qui peut être commandé via la guirlande par le moniteur en cours).

Appuyez sur les touches « + » ou « - » pour changer le « No ID » du moniteur à commander.

Pour commander tous les moniteurs de guirlande simultanément, sélectionnez « TOUS » comme « No ID ».

4. Utilisez la télécommande à infrarouge pour commander le moniteur « SECONDAIRE » en la dirigeant vers le moniteur « PRIMAIRE ».

L'« OSM MENU » du moniteur « SECONDAIRE » apparaîtra sur le moniteur « PRIMAIRE » sélectionné et vous pourrez commander le MONITEUR « SECONDAIRE » à l'aide de la télécommande, sans interférer avec la fonction du moniteur « PRIMAIRE ».

[REMARQUE] Si l'OSM de sélection de mode « No ID » apparaît, appuyez sur la touche « Affichage » de la télécommande en la dirigeant vers le moniteur « PRIMAIRE » pour effacer cet OSM.

[CONSEIL] Si vous perdez la commande à cause d'un mauvais réglage de « COMMANDE REGISTRE », appuyez sur la touche « AFFICHAGE » de la télécommande pendant 5 secondes ou plus réinitialisera le menu « COMMANDE REGISTRE »

à la fonction « NORMAL ».

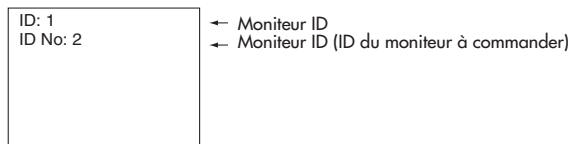

REMARQUE 3 : COMMENT INSTALLER LE CALENDRIER

La fonction « CALENDRIER » vous permet d'installer jusqu'à sept intervalles de temps programmés différents quand le moniteur ACL sera activé. Vous pouvez sélectionner le temps que le moniteur met à se mettre en marche ou à l'arrêt, le jour de la semaine pendant lequel le moniteur est activé et la source d'entrée que le moniteur utilisera pour chaque période d'activation programmée. Une marque dans la boîte près du numéro de programme indique que le programme sélectionné prend effet.

Pour sélectionner le programme à régler, utilisez les touches fléchées vers le haut et le bas pour déplacer la barre rouge verticalement sous le numéro (de 1 à 7) du programme. Utilisez les touches (+) et (-) pour déplacer la barre rouge horizontalement dans le programme particulier. La touche « RÉGLAGE » est utilisée pour faire une sélection.

Si vous créez un programme mais ne voulez pas utiliser un temps de mise sous tension, sélectionnez « — » dans le créneau temporel « MARCHÉ ».

Si vous ne voulez pas utiliser un temps de mise hors tension, sélectionnez « — » dans le créneau temporel « ARRÊT ».

Si aucune entrée n'est sélectionnée (« — » apparaissant dans le spot d'entrée), l'entrée du programme précédent sera utilisée.

La sélection de CHAQUE JOUR dans un programme est prioritaire sur les autres programmes qui sont installés pour fonctionner chaque semaine.

Quand les programmes se chevauchent, le temps de mise SOUS tension programmé a la priorité sur le temps de mise HORS tension programmé.

S'il y a deux programmes prévus en même temps, alors le programme dont le numéro est le plus élevé est prioritaire.

Quand la « PROGRAMMATEUR ARRÊT » (voir page 25) est réglée, la fonction « CALENDRIER » est désactivée.

Utiliser un LCD avec un ordinateur personnel (PC)

Ce moniteur LCD peut être commandé en branchant à un ordinateur personnel une borne RS-232C.

Les fonctions qui peuvent être commandées par un ordinateur personnel sont :

- Alimentation sur MARCHÉ ou ARRÊT
- Changement de signaux d'entrée

Branchement

Moniteur LCD + PC

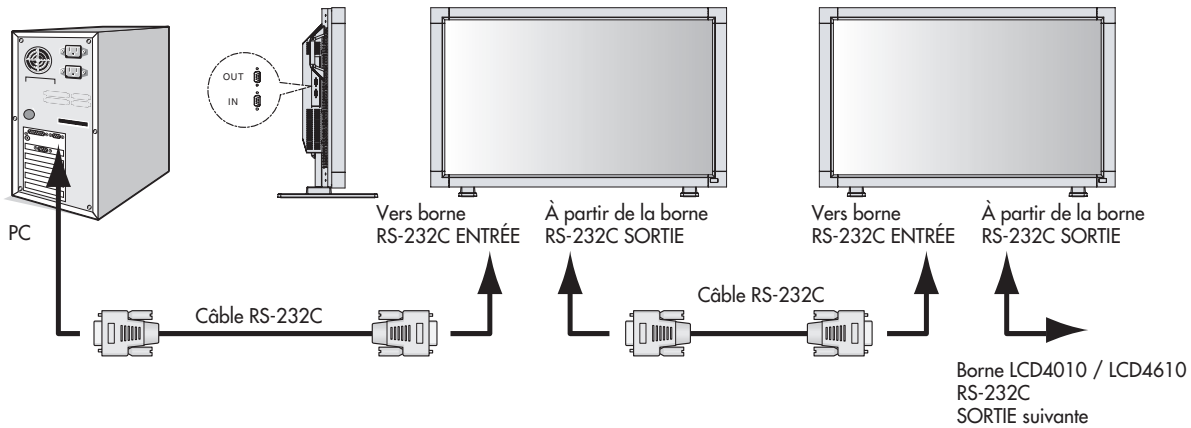

Remarque : Si votre PC (IBM ou IBM compatible) est équipé uniquement d'un connecteur de port de série à 25 broches, un adaptateur de port de série à 25 broches est nécessaire. Contactez votre distributeur pour des renseignements.

* La borne de SORTIE RS-232C peut uniquement être branchée au MultiSync LCD4010 / LCD4610. Ne branchez pas à d'autre équipement.

La séquence de commande suivante est utilisée pour un LCD4010 / LCD4610 simple.

Pour commander les moniteurs LCD4010 / LCD4610 multiples qui sont liés par une guirlande, veuillez utiliser la commande de contrôle étendue. Les instructions pour la commande de contrôle étendue peuvent être trouvées sur le CD inclus avec l'écran. Le fichier se nomme « External_control_LCD4X10.pdf ». Lors de l'utilisation des commandes de contrôle suivantes, tous les moniteurs de guirlande peuvent être commandés en même temps à partir d'un moniteur. Cependant, les commandes de réponse et d'état s'appliqueront uniquement au moniteur primaire, et non aux moniteurs secondaires.

1) Interface

PROTOCOLE	RS-232C
DÉBIT EN BAUDS	9600 [bps]
LONGUEUR DE DONNÉES	8 [bits]
BIT DE PARITÉ	AUCUN
BIT D'ARRÊT 1 [bits]	1 [bits]
COMMANDE DE FLUX	AUCUN

Ce moniteur ACL utilise les lignes RXD, TXD et GND pour la commande RS-232C.

Pour le câble RS-232C, le câble de type inverse doit être utilisé.

2) Schéma de commande de contrôle

La commande est structurée par le code d'adresse, le code de fonction, le code de données et le code de fin. La longueur de la commande est différente pour chaque fonction.

	Code d'adresse	Code de fonction	Code de données	Code de fin
HEX	30h 30h	Fonction	Données	0Dh
ASCII	'0' '0'	Fonction	Données	↵

[Code d'adresse] 30h 30h (En code ASCII, '0' '0') fixe.

[Code de fonction] Un code pour chaque mouvement de commande fixe.

[Code de données] Un code de chaque donnée de commande fixe (numéro) et pas toujours indiqué.

[Code de fin] 0Dh (En code ASCII '↵') fixe.

Utiliser un LCD avec un ordinateur personnel (PC) –suite

3) Séquence de commande

- (1) La commande à partir d'un ordinateur personnel au moniteur LCD prendra 400 ms.
- (2) Le moniteur LCD enverra une commande de retour 400 ms* après avoir reçu un encode. Si la commande n'est pas réceptionnée correctement, le moniteur LCD n'enverra pas la commande de retour.
- (3) L'ordinateur personnel vérifie la commande et confirme si la commande qui a été envoyée a été exécutée ou non.
- (4) Ce moniteur LCD envoie des codes variés autres que le code de retour. Lors de l'envoi d'une séquence de commande via RS-232C, d'autres codes venant d'ordinateurs personnels seront ignorés.



*: L'heure d'envoi de la commande de retour peut être retardée selon l'activité en cours du moniteur (changement de signal d'entrée, etc.)

[Exemple] Mettre l'alimentation en MARCHÉ (' ' est pour le code ASCII)

Envoi de commandes à partir du PC, etc.	Code d'état à partir du moniteur	Signification
30 30 21 0D '0' '0' '!' ' ']		Commande pour SOUS TENSION
	30 30 21 0D '0' '0' '!' ' ']	Commande reçue (Retour écho de commande)

4) Commandes de fonctionnement

Les commandes de fonctionnement exécutent le réglage de fonctionnement de base du moniteur LCD.
Il ne fonctionne pas lors du changement de signal :

Fonctionnement	ASCII	HEX
SOUS TENSION	!	21h
HORS TENSION	"	22h
ENTRÉE RVB 1	_r1	5Fh 72h 31h
ENTRÉE RVB 2	_r2	5Fh 72h 32h
ENTRÉE RVB 3	_r3	5Fh 72h 33h
ENTRÉE VIDÉO 	_v1	5Fh 76h 31h
ENTRÉE DVD/HD 	_v2	5Fh 76h 32h

- La commande HORS TENSION ne doit pas être utilisée moins d'une minute après la mise sous tension.
- La commande SOUS TENSION ne doit pas être utilisée moins d'une minute après la mise hors tension.



Indique une fonction de l'appareil AV.
Toutes les fonctions AV sont activées quand l'appareil AV est installé.

5) Commande de lecture

L'ordinateur hôte envoie la commande sans code de données au moniteur.



Après la réception de la commande, le moniteur renvoie la commande avec le code de données de l'état en cours à l'ordinateur hôte.

<ex> Quand l'ordinateur hôte vérifie l'état de l'alimentation du moniteur, l'état du moniteur est sous tension.

Commande à partir de l'ordinateur	Commande à partir du moniteur	Détail de commande
30 30 76 50 0D '0' '0' 'v' 'P' [enter]		Demandez l'état de l'alimentation du moniteur.
	30 30 76 50 31 0D '0' '0' 'v' '1' [enter]	Le moniteur est sous tension.

Utiliser un LCD avec un ordinateur personnel (PC) –suite

Structure des commandes de lecture

		ASCII		HEX	
		Fonction	Données (Recevoir)	Fonction	Données (Recevoir)
ALIMENTATION	MARCHE	vP	1	76 50	31
	ARRÊT (en attente)	vP	0	76 50	30
Entrée	RVB-1(DVI-D)	vl	r1	76 49	72 31
	RVB-2(D-sub)	vl	r2	76 49	72 32
	RVB-3(BNC)	vl	r3	76 49	72 33
	Vidéo 	vl	v1	76 49	76 31
	DVD/HD 	vl	v2	76 49	76 32
Mode image	Lumineux Hi	vM	p1	76 4D	70 31
	Standard	vM	p2	76 4D	70 32
Température du moniteur interne.	Autour Puissance PCB	resolution 0,5 C	tcx1	(ex.) +25.0	74 63 78 31 2B 20 32 35 2E 30
		resolution 1 C	tc1	(ex.)+25	74 63 31 2B 20 32 35
	Autour Puissance PCB	resolution 0,5 C	tcx2	(ex.)+30.5	74 63 78 31 2B 20 33 30 2E 35
		resolution 1 C	tc2	(ex.)+31	74 63 32 2B 20 33 31

REMARQUE : Pour des renseignements complets, veuillez vous référer au fichier «External_Control_LCD4X10.pdf» sur le CD-ROM.

 Indique une fonction de l'appareil AV.
Toutes les fonctions AV sont activées quand l'appareil AV est installé.

Fonctions

La taille de l'écran en diagonale de 40 ou 46 po ajoute une nouvelle dimension à la technologie d'affichage d'information.

La résolution de 1366 x 768 offre un texte net et des images précises.

La technologie XtraView® permet un affichage grand angle.

Les capacités DDC/CI permettent aux commandes de contrôle d'être transmises directement au moniteur par un PC standard ou sur un réseau par l'administrateur du système.

La compensation automatique des câbles longs CableComp™ évite la dégradation de la qualité de l'image causée par la longueur des câbles.

Le design facile à utiliser et efficace permet le montage VESA-standard actuellement proposé et l'ensemble de la construction légère facilite le transport et l'installation.

Les haut-parleurs démontables en option offrent une expérience multimédia améliorée avec un son d'une qualité extraordinaire.

La faible consommation d'énergie et l'émission de chaleur réduite diminuent le coût total de propriété.

On Screen Manager (OSM®) vous permet de contrôler complètement les réglages d'affichage.

La qualité et la fiabilité NEC vous apportent la tranquillité d'esprit grâce à une garantie limitée de 1 an sur les pièces et la main d'œuvre (y compris sur le rétro éclairage), son service à la clientèle et son assistance technique.

Encombrement limité : Fournit la solution idéale pour des environnements nécessitant une qualité d'image supérieure, ainsi qu'une taille et un poids réduits. Le faible encombrement du moniteur et son petit poids permettent de le déplacer ou de le transporter facilement d'un endroit à un autre.

Le système de contrôle AccuColor® avec sRGB vous permet de modifier le réglage des couleurs sur votre écran selon vos préférences personnelles.

Le système de contrôle OmniColor™ avec le nuancement de couleurs sRGB utilise des données de couleurs à 6 axes permettant d'assurer une reproduction des couleurs réalistes pour les images fixes et les vidéos en temps réel.

Prêt à l'emploi : La solution Microsoft® avec le système d'exploitation Windows® 95/98/ME/2000/XP facilite la configuration et l'installation en laissant au moniteur la possibilité de transmettre ses capacités (comme la taille de l'écran et les résolutions acceptées) directement à votre ordinateur, en optimisant automatiquement les performances de l'écran.

Le Système Intelligent Power Manager (IPM®) vous offre des méthodes d'économie d'énergie innovatrices, et vous permet d'économiser les deux tiers des coûts énergétiques de votre moniteur.

La technologie multifréquences ajuste automatiquement le moniteur à la fréquence de balayage de la carte vidéo, affichant ainsi la résolution requise.

La capacité FullScan® vous permet d'utiliser le champ d'écran entier dans la plupart des résolutions, ce qui augmente considérablement la taille de l'image.

L'interface de montage standard VESA® permet aux utilisateurs de brancher leur moniteur ACL à n'importe quel bras ou support de montage d'un tiers standard VESA. Permet au moniteur d'être monté sur un mur ou sur un bras à l'aide de n'importe quel dispositif conforme d'un tiers.

NEC recommande d'utiliser une interface de montage conforme à la norme UL1678 en Amérique du Nord.

DVI-D : Le sous-ensemble uniquement numérique de DVI créé par Digital Display Working Group (DDWG) pour les branchements numériques entre ordinateurs et écrans. Comme un branchement uniquement numérique, un support analogique n'est pas fourni sans un branchement DVI-D. Comme un simple branchement numérique basé sur DVI, uniquement un adaptateur simple est nécessaire pour la compatibilité entre les connecteurs DVI-D et d'autres connecteurs numériques basés sur DVI tels que DFP et P&D.

TILE MATRIX/TILE COMP : Démontre les écrans multiples avec une image appropriée et compense la largeur de l'encadrement.

ZOOM : Étend l'image individuellement en direction horizontale et verticale.

Guirlande RS-232C : Vous pouvez commander les moniteurs multiples à l'aide de la télécommande à infrarouge ou d'un contrôleur.

Auto-diagnostic : Si une erreur interne apparaît, un état d'erreur sera indiqué.

Dépannage

Pas d'image

- Le câble de signal doit être branché correctement à la carte vidéo/l'ordinateur.
- La carte vidéo doit être correctement insérée dans la fente.
- L'interrupteur d'alimentation avant et l'interrupteur d'alimentation de l'ordinateur doivent être sur MARCHÉ.
- Vérifiez qu'un mode compatible a été sélectionné sur la carte vidéo ou sur le système utilisé. (Veuillez consulter le manuel de la carte vidéo ou du système pour changer le mode graphique.)
- Vérifiez la compatibilité du moniteur et de votre carte vidéo et si les réglages recommandés ont été effectués.
- Vérifiez que le connecteur de câble de signal n'est pas plié et que les broches sont bien enfoncées.

La touche d'alimentation ne répond pas

- Débranchez le cordon d'alimentation du moniteur de la sortie CA pour mettre le moniteur hors tension et le réinitialiser.

Rémanence d'image

- Sachez que la technologie ACL risque d'être affectée par un phénomène connu sous le nom de rémanence d'image. La rémanence d'image survient quand une image résiduelle ou image « fantôme » d'une image précédente reste visible à l'écran. Contrairement aux moniteurs cathodiques, la rémanence d'image des moniteurs ACL n'est pas permanente, mais on doit éviter d'afficher des images constantes pendant une longue période. Pour atténuer la rémanence d'image, mettez le moniteur hors tension pendant aussi longtemps que la durée d'affichage de l'image précédente. Par exemple, si une image était sur le moniteur pendant une heure et qu'une image résiduelle reste, le moniteur doit être mis hors tension pendant une heure pour effacer cette image.

REMARQUE : Comme pour tous les dispositifs d'affichage personnels, l'écran électronique de NEC-Mitsubishi recommande d'utiliser un économiseur d'écran en mouvement à des intervalles réguliers lorsque l'écran est au repos ou de mettre le moniteur hors tension s'il n'est pas utilisé.

L'image est instable, non centrée ou la gigue est apparente

- Le câble de signal doit être correctement branché au moniteur ACL, à l'ordinateur ou à un autre dispositif d'entrée.
- Utilisez les commandes d'écran OSM pour centrer et ajuster l'écran en augmentant ou en diminuant le total de la phase d'horloge. Quand le mode d'affichage est changé, les réglages d'image OSM peuvent nécessiter un réajustement.
- Vérifiez la compatibilité du moniteur et de votre carte vidéo et si la synchronisation des signaux recommandée a été effectuée.
- Si votre texte est brouillé, changez le mode vidéo pour ne pas entrelacer et utilisez une fréquence de rafraîchissement de 60Hz.

L'image du signal du composant est verdâtre

- Vérifiez que le connecteur d'entrée DVD/HD est sélectionné.

Le DEL sur le moniteur n'est pas allumé (ni vert ni rouge n'apparaît)

- L'interrupteur d'alimentation principal doit être sur MARCHÉ et le cordon d'alimentation doit être branché.
- Assurez-vous que l'ordinateur n'est pas en mode d'économie d'énergie (touchez la souris ou le clavier).

Le DEL rouge sur le moniteur clignote.

- Une erreur a dû survenir, veuillez contacter le service après vente le plus proche autorisé par NEC-Mitsubishi Electronics Display.

L'affichage d'image n'a pas la bonne dimension

- Utilisez les commandes d'écran OSM pour augmenter ou diminuer le total d'horloge.
- Vérifiez qu'un mode compatible a été sélectionné sur la carte vidéo ou sur le système utilisé. (Veuillez consulter le manuel de la carte vidéo ou du système pour changer le mode graphique.)

La résolution sélectionnée n'est pas affichée correctement

- Utilisez l'information OSM pour entrer dans le menu Information et confirmer que la résolution appropriée a été sélectionnée. Sinon, sélectionnez l'option correspondante.

Pas de son

- Vérifiez pour voir si le câble des haut-parleurs est branché correctement.
- Vérifiez pour voir si la sourdine est activée.
- Vérifiez pour voir si le volume est réglé au minimum.

La télécommande n'est pas disponible

- Vérifiez l'état de l'autonomie des piles de la télécommande.
- Vérifiez si les piles sont bien insérées.
- Vérifiez si la télécommande est pointée vers le capteur du moniteur.

Les commandes « CALENDRIER » / « PROGRAMMATEUR ARRÊT » ne fonctionnent pas correctement

- La fonction « CALENDRIER » sera désactivée lorsque la « PROGRAMMATEUR ARRÊT » sera réglée.
- Si la « PROGRAMMATEUR ARRÊT » est activée et si le moniteur ACL est mis hors tension ou si l'alimentation électrique est interrompue soudainement, la PROGRAMMATEUR ARRÊT sera alors réinitialisée.

De légères bandes verticales ou horizontales peuvent apparaître selon les différents types d'affichage. Ceci n'est pas un défaut ou une dégradation du produit.

Références

Service à la clientèle et assistance technique du moniteur NEC-Mitsubishi

Service à la clientèle et assistance technique: (800) 632-4662

Télécopieur: (800) 695-3044

Pièces et accessoires/adaptateur
de câble Macintosh:

(888) NEC-MITS [888-632-6487]

Information sur la garantie:

www.necmitsubishi.com/warranty

Assistance technique en ligne

www.necmitsubishi.com/support

Ventes et information produit

Ligne d'information sur les ventes:

(888) NEC-MITS [888-632-6487]

Clientèle canadienne:

(866) 771-0266, Ext#: 4037

Ventes au gouvernement:

(800) 284-6320

Adresse électronique du service
des ventes au gouvernement:

gov@necmitsubishi.com

Courrier électronique

World Wide Web:

www.necmitsubishi.com

Produit enregistré:

www.necmitsubishi.com/productregistration





Opérations Européennes:

www.nec-mitsubishi.com

Pilotes et téléchargements

www.necmitsubishi.com/downloads

Fiche technique-MultiSync LCD4010





Spécifications du produit		Entrée analogique	Entrée numérique	
Module LCD		(40 po / 101,6 cm en diagonale)		
	Espacement de pixels	0,648mm		
	Résolution	1366 x 768 points		
	Couleur	Plus de 16 millions de couleurs (selon la carte vidéo utilisée)		
	Luminosité	500cd/m2 (Typ.)		
	Rapport de contraste	800 : 1		
Angle de visionnement		Haut 85 / Bas 85 / Gauche 85 / Droit 85 (typ) @ CR >10		
Impédance de sortie du haut-parleur externe		Classement 7 W x 7 W (8 Ohm) 		
Fréquence	Horizontal	15,625/15,734kHz , 31,5kHz - 91,1kHz	31,5kHz - 91,1kHz	
	Vertical	50Hz, 60Hz to 85Hz		
Horloge de pixels		25,0MHz - 162,0MHz		
Dimension de visionnement		885,168 x 497,64mm		
Signal d'entrée	Entrée PC			
	Vidéo	RVB analogique 0,7 V p-p Impédance d'entrée 75 Ohm Synchronisation composite sur Vidéo vert : 0,3 Vp-p négatif (vidéo 0,7 Vp-p positif)		
		Sync	Séparé : Niveau TTL (Positif / Négatif), Impédance d'entrée 2,2 k Ohm	
	Terminal d'entrée	BNC (R,G,B,H,V) Mini D-sub à 15 broches	DVI-D (Numérique)	
	Entrée VIDÉO			
	Composite 1,0 V p-p Impédance d'entrée 75 Ohm ENTRÉE BNC et RCA Y/C Y:0,7 V p-p C:0,283 V p-p Impédance d'entrée 75 Ohm ENTRÉE TERMINAL-S Composante 1,0/0,7 V p-p Impédance d'entrée 75 Ohm ENTRÉE BNC 			
Entrée AUDIO				
RS232C	In	Mini D-sub à 9 broches		
	Out	Mini D-sub à 9 broches (avec guirlande)		
Source d'alimentation		2,3 - 0,95 A @ 100-240 VAC, 50/60 Hz		
Environnement	Température	de 5 à 40 °C		
Fonctionnel	Humidité	de 20 à 80 % (sans condensation)		
Environnement	Température	de -20 à 60 °C		
de conservation	Humidité	de 10 à 90 % (sans condensation) / 90 % - 3,5 % x (température - 40 °C) concernant la température supérieure à 40 °C		
Dimensions	Net	981,8 (L) x 579,8 (H) x 140 (P) mm (sans le support), 981,8 (L) x 611,1 (H) x 330 (P) mm (avec support)		
	Brut	1147 (L) x 761 (H) x 312 (P) mm		
Weight	Net	57,3 lb / 26,0 kg (sans le support) 60,6 lb / 27,5 kg (avec support)		
	Brut	77,2 lb / 35,0 kg		
Bras compatible VESA		3 x 200 mm x 200 mm (8 trous)		
interface de montage		2 x 200 mm x 200 mm (6 trous)		
Règlements de conformité et directives		UL 60950-1/CSA C22.2 No.60950-1/ TUV-GS/EN60950-1 FCC-B/DOC-B/EN55022-A/EN55024/EN61000-3-2/EN61000-3-3/CE		
Gestion de la consommation		DPM VESA		
Plug & Play		VESA DDC2B, DDC/CI		
Résolutions supportées		640 x 480 à 60 Hz à 85 Hz 800 x 600 à 50 Hz, 60 Hz et 85 Hz 1024 x 768 à 50 Hz, 60 Hz et 85 Hz 1280 x 768 à 50 Hz, 60 Hz et 85 Hz 1366 x 768 à 50 Hz, 60 Hz* et 85 Hz 1360 x 768 à 50 Hz, 60 Hz* et 85 Hz 1280 x 1024 à 60 Hz à 85 Hz 1600 x 1200 à 60 HzRésolution maximale *Résolution recommandée (dépend de la carte vidéo utilisée)  NTSC / PAL / SECAM / 4.43NTSC / PAL60 HDTV: 480i, 480p, 720p, 1080i,		
Accessoires		Manuel de l'utilisateur, cordon d'alimentation, câble de signal vidéo, Télécommande, piles AA x 2, Caleur x 3, Vis x 4, CD-ROM, Support x 2, vis de serrage pour support x 2, couvercle d'interrupteur principal x 1  Tore magnétique x 2, Bande x 2, prise de haut-parleur x 1 ensemble		

REMARQUE : Les spécifications techniques sont soumises à des changements sans préavis.



Indique une fonction de l'appareil AV.
Toutes les fonctions AV sont activées quand l'appareil AV est installé.

Fiche technique - MultiSync LCD4610

Spécifications du produit		Entrée analogique	Entrée numérique
Module LCD		(46 po / 116,8 cm en diagonale)	
	Espacement de pixels	0,7455mm	
	Résolution	1366 x 768 points	
	Couleur	Plus de 16 millions de couleurs (selon la carte vidéo utilisée)	
	Luminosité	500cd/m2 (Typ.)	
	Rapport de contraste	800 : 1	
Angle de visionnement		Haut 85 / Bas 85 / Gauche 85 / Droit 85 (typ) @ CR >10	
Impédance de sortie du haut-parleur externe		Classement 7 W x 7 W (8 Ohm) 	
Fréquence	Horizontal	15,625/15,734kHz , 31,5kHz - 91,1kHz	31,5kHz - 91,1kHz
	Vertical	50Hz, 60Hz to 85Hz	
Horloge de pixels		25,0MHz - 162,0MHz	
Dimension de visionnement		1018,40 x 572,50mm	
Signal d'entrée	Entrée PC		
	Vidéo	RVB analogique 0,7 V p-p Impédance d'entrée 75 Ohm Synchronisation composite sur Vidéo vert : 0,3 Vp-p négatif (vidéo 0,7 Vp-p positif)	
		Sync	Séparé : Niveau TTL (Positif / Négatif), Impédance d'entrée 2,2 k Ohm
	Terminal d'entrée	BNC (R,G,B,H,V) Mini D-sub à 15 broches	DVI-D (Numérique)
	Entrée VIDÉO		
	Composite 1,0 V p-p Impédance d'entrée 75 Ohm ENTRÉE BNC et RCA Y/C Y:0,7 V p-p C:0,283 V p-p Impédance d'entrée 75 Ohm ENTRÉE TERMINAL-S  Composante 1,0/0,7 V p-p Impédance d'entrée 75 Ohm ENTRÉE BNC		
Entrée AUDIO			
RS232C	In	Mini D-sub à 9 broches	
	Out	Mini D-sub à 9 broches (avec guirlande)	
Source d'alimentation		2,6 - 1,1 A @ 100-240 VAC, 50/60 Hz	
Environnement	Température	de 5 à 40 °C	
Fonctionnel	Humidité	de 20 à 80 % (sans condensation)	
Environnement	Température	de -20 à 60 °C	
de conservation	Humidité	de 10 à 90 % (sans condensation) / 90 % - 3,5 % x (température - 40 °C) concernant la température supérieure à 40 °C	
Dimensions	Net	1112,8(L) x 655,8 (H) x 140 (P) mm (sans le support), 1112,8 (L) x 687,1 (H) x 351 (P) mm (avec support)	
	Brut	1278 (L) x 837 (H) x 312 (P) mm	
Weight	Net	68,3 lb / 31,0 kg (sans le support) 72,3 lb / 32,8 kg (avec support)	
	Brut	89,3 lb / 40,5 kg	
Bras compatible VESA		3 x 200 mm x 200 mm (8 trous)	
interface de montage		2 x 200 mm x 200 mm (6 trous)	
Règlements de conformité et directives		UL 60950-1/CSA C22.2 No.60950-1/ TUV-GS/EN60950-1 FCC-B/DOC-B/EN55022-A/EN55024/EN61000-3-2/EN61000-3-3/CE	
Gestion de la consommation		DPM VESA	
Plug & Play		VESA DDC2B, DDC/CI	
Résolutions supportées		640 x 480 à 60 Hz à 85 Hz 800 x 600 à 50 Hz, 60 Hz et 85 Hz 1024 x 768 à 50 Hz, 60 Hz et 85 Hz 1280 x 768 à 50 Hz, 60 Hz et 85 Hz 1366 x 768 à 50 Hz, 60 Hz* et 85 Hz 1360 x 768 à 50 Hz, 60 Hz* et 85 Hz 1280 x 1024 à 60 Hz à 85 Hz 1600 x 1200 à 60 HzRésolution maximale *Résolution recommandée (dépend de la carte vidéo utilisée)	
		 NTSC / PAL / SECAM / 4.43NTSC / PAL60  HDTV: 480i, 480p, 720p, 1080i,	
Accessoires		Manuel de l'utilisateur, cordon d'alimentation, câble de signal vidéo, Télécommande, piles AA x 2, Caleur x 3, Vis x 4, CD-ROM, Support x 2, vis de serrage pour support x 2, couvercle d'interrupteur principal x 1  Tore magnétique x 2, Bande x 2, prise de haut-parleur x 1 ensemble	

REMARQUE : Les spécifications techniques sont soumises à des changements sans préavis.

 Indique une fonction de l'appareil AV.
Toutes les fonctions AV sont activées quand l'appareil AV est installé.

Brochage

1) Entrée RVB analogique (Mini D-sub 15 broches): R G B 2

1	Signal vidéo rouge
2	Signal vidéo vert
3	Signal vidéo bleu
4	GND
5	DDC-GND
6	Rouge-GND
7	Vert-GND
8	Bleu-GND
9	+5V (DDC)
10	SYNC-GND
11	GND
12	DDC-SDA
13	H-SYNC
14	V-SYNC
15	DDC-SCL

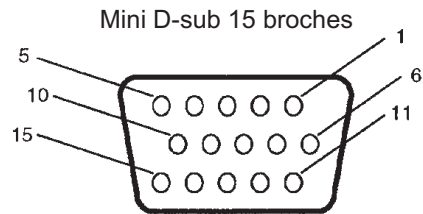

2) Entrée S-VIDEO : V I D E O

1	GND
2	GND
3	J (Luminosité)
4	C (Chroma)

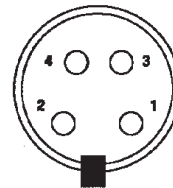

3) Entrée RVB numérique (DVI-D): R G B 1

1	TX2-	9	TX1-	17	TX0-
2	TX2+	10	TX1+	18	TX0+
3	Blindage (TX2/TX4)	11	Blindage (TX1/TX3)	19	Blindage (TX0/TX5)
4	NC	12	NC	20	NC
5	NC	13	NC	21	NC
6	Horloge série DDC	14	alimentation +5v*	22	Blindage (TXC)
7	Données série DDC	15	Terre (+5V)	23	TXC+
8	NC	16	Détection de branchement à chaud	24	TXC-

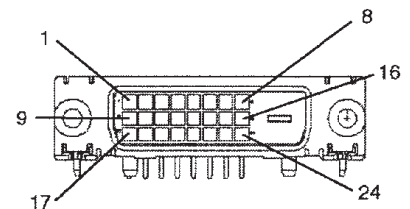

4) Entrée RS-232

N° broche	Nom
1	NC
2	RXD
3	TXD
4	NC
5	GND
6	NC
7	RTS
8	CTS
9	NC

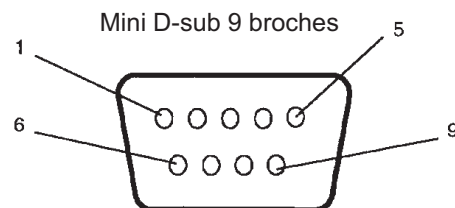

Garantie limitée

NEC-Mitsubishi Electronics Display of America, Inc. (ci-dessous dénommé « NMD-A ») garantit ce produit exempt de tout défaut de matériel et de fabrication et, conformément aux conditions exposées ci-dessous, accepte de réparer ou de remplacer (à la seule discrétion de NMD-A) toute pièce de l'appareil ci-joint prouvée comme étant défectueuse, et ce pendant une période d'un (1) an à partir de la date du premier achat de consommation. Toutes les pièces sont garanties pour une période de (90) jours. Les pièces de rechange ou l'appareil peuvent être neufs ou reconstruits et respectent les spécifications des pièces ou de l'appareil original. Cette garantie vous octroie des droits juridiques spécifiques et vous pouvez également profiter d'autres droits qui peuvent varier suivant les états. Cette garantie est limitée à l'acheteur du produit initial et n'est pas cessible. Cette garantie ne couvre que les composants fournis par NMD-A. L'entretien requis en raison de composants provenant d'une tierce partie n'est pas couverte sous cette garantie. Afin d'être couvert sous cette garantie, le produit doit avoir été acheté aux États-Unis ou au Canada par l'acheteur initial. Cette garantie ne couvre que la distribution du produit aux États-Unis ou au Canada par NMD-A. Aucun service de garantie n'est fourni à l'extérieur des États-Unis ou du Canada. Une preuve d'achat sera requise par NMD-A pour vérifier la date d'achat. Une telle preuve d'achat doit être la facture de vente ou le reçu original incluant le nom et l'adresse du vendeur, de l'acheteur et le numéro de série du produit.

Les frais d'expédition, le fret payé d'avance ou les frais de livraison du produit dans son emballage d'origine, jusqu'au revendeur agréé auprès duquel l'achat a été effectué ou à tout autre établissement agréé par NMD-A pour les services de réparation indiqués dans les présentes, sont à votre charge et vous incombent. Tous les produits retournés à NMD-A pour l'entretien DOIVENT avoir eu une approbation ultérieure, qui peut être obtenue en téléphonant au 1-800-632-4662. Le produit ne peut avoir été ultérieurement modifié, réparé ou entretenu par toute autre personne que le centre de réparation agréé par NMD-A pour donner un tel service, le numéro de série du produit ne doit pas avoir été modifié ou enlevé. Afin d'être couvert sous cette garantie, le produit ne doit pas avoir été soumis à l'affichage d'images fixes pendant de longues périodes de temps ce qui résulterait en une persistance de l'image (effets d'images consécutives), un accident, un abus ou un fonctionnement contraire aux instructions contenues dans le manuel de l'utilisateur. Toutes ces conditions rendent cette garantie nulle.

NMD-A NE SERA PAS TENU RESPONSABLE POUR LES DOMMAGES DIRECTS, INDIRECTS, ACCIDENTELS, CONSÉCUTIFS OU D'AUTRES TYPES DE DOMMAGES RÉSULTANT D'UNE UTILISATION DE TOUT PRODUIT NMD-A AUTRE QUE L'AVIS DE RESPONSABILITÉ FORMULÉ CI-DESSUS. CES GARANTIES REMPLACENT TOUTE AUTRE GARANTIE EXPRESSE OU IMPLICITE COMPRISE MAIS NON LIMITÉE À, LA GARANTIE MARCHANDE OU ADAPTÉE À UN OBJET PARTICULIER.

Certains états n'autorisent aucune restriction de garanties implicites, ou d'exclusions de dommages accessoires ou consécutifs, les limites ci-dessus peuvent ne pas s'appliquer à votre cas. Ce produit est garanti conformément aux clauses de cette garantie limitée. Les clients sont avisés que la performance du produit est affectée par la configuration du système, le logiciel, l'application, les données client ainsi que par le contrôle de l'opérateur du système, entre autres. Même si les produits NMD-A sont considérées comme étant compatibles avec de nombreux systèmes, l'implantation fonctionnelle spécifique par les clients du produit peuvent varier. Par conséquent, l'aptitude du produit pour un usage ou une application spécifique doit être déterminée par le consommateur et n'est pas garanti par NMD-A.

Pour le nom du centre de service après vente le plus proche autorisé par NEC-Mitsubishi Electronics Display, contactez NECMitsubishi Electronics Display of America au 1-800-632-4662.

Déclaration du fabricant

Nous certifions par la présente que les
moniteurs MultiSync® LCD4010™
(L404G6) / MultiSync® LCD4610™
(L464G7), conformes à
la directive 73/23/EEC du Conseil:
– EN 60950-1

la directive 89/336/EEC du Conseil:
— EN 55022
— EN 61000-3-2
— EN 61000-3-3
— EN 55024
et porte le sigle



NEC-Mitsubishi Electric Visual
Systems Corporation
4-13-23, Shibaura,
Minato-Ku
Tokyo 108-0023, Japan

NEC MultiSync® LCD4010 / MultiSync® LCD4610

AVIS DE PROPRIÉTÉ EXCLUSIVE ET DE DÉGAGEMENT DE RESPONSABILITÉ

Les informations contenues dans ce document, y compris tous les designs et matériel s'y rapportant, sont la propriété de NEC-Mitsubishi Electronics Display of America et/ou ses concédants. NEC-Mitsubishi Electronics Display of America se réserve les droits de fabrication brevetée, les droits d'auteurs et autres propriétés exclusives à ce document, y compris tous les droits de design, de fabrication, de reproduction, d'utilisation et de vente y afférent, à condition que ces droits n'ont pas été directement délivrés à d'autres.

Les produits de NEC-Mitsubishi Electronics Display of America dont il est question dans ce document sont garantis conformément aux termes de la déclaration de garantie limitée accompagnant chaque produit. Cependant, les performances réelles de chaque produit dépendent de facteurs tels que la configuration du système, les données du client et la manière dont le produit est utilisé. Étant donné que la mise en oeuvre fonctionnelle du produit peut varier d'un client à l'autre, l'adéquation et l'application de configurations spécifiques du produit peuvent être déterminées par le client et ne sont pas garanties par NEC-Mitsubishi Electronics Display of America.

Afin de permettre l'amélioration du design et des caractéristiques techniques, les informations contenues dans ce document sont sujettes à modifications sans préavis. La reproduction totale ou partielle de ce document sans l'accord préalable de NEC-Mitsubishi Electronics Display of America est interdite.

DÉCLARATION DE CONFORMITÉ

Cet appareil est conforme à l'article 15 du règlement de la FCC. L'utilisation est soumise à deux conditions. 1) Cet appareil ne peut pas occasionner d'interférences nuisibles, et 2) cet appareil doit accepter toutes interférences reçues, y compris les interférences qui peuvent occasionner un mauvais fonctionnement.

Partie responsable américaine : NEC-Mitsubishi Electronics Display of America, Inc. Adresse : 500 Park Blvd, Suite 1100 Itasca, Illinois 60143 Nº. tél. : (630) 467-3000
--

Type de produit :	Écran d'ordinateur
Classification de l'équipement :	Périphérique de classe B
Modèle :	MultiSync LCD4010 (L404G6) / MultiSync LCD4610 (L464G7)



Nous déclarons, par la présente, que l'équipement spécifié ci-dessus se conforme aux normes techniques tel que spécifié dans les lois FCC.

Windows est une marque déposée de Microsoft Corporation. NEC est une marque déposée de NEC Corporation. Toutes les autres marques et noms de produits sont des marques de commerce déposées ou des noms de marque de leurs compagnies respectives.

NEC

NEC MultiSync® LCD4010/MultiSync® LCD4610

PROPRIETARY NOTICE AND LIABILITY DISCLAIMER

The information disclosed in this document, including all designs and related materials, is the valuable property of NEC-Mitsubishi Electronics Display of America and/or its licensors, as appropriate, reserve all patent, copyright and other proprietary rights to this document, including all design, manufacturing, reproduction, use and sales rights thereto, except to the extent said rights are expressly granted to others.

The NEC-Mitsubishi Electronics Display of America product(s) discussed in this document are warranted in accordance with the terms of the Limited Warranty Statement accompanying each product. However, actual performance of each such product is dependent upon factors such as system configuration, customer data and operator control. Since implementation by customers of each product may vary, the suitability of specific product configurations and applications must be determined by the customer and is not warranted by NEC-Mitsubishi Electronics Display of America.

To allow for design and specification improvements, the information in this document is subject to change at any time without notice. Reproduction of this document or portions thereof without prior approval of NEC-Mitsubishi Electronics Display of America is prohibited.

DECLARATION OF CONFORMITY

This device complies with Part 15 of FCC Rules. Operation is subject to the following two conditions. (1) This device may not cause harmful interference, and (2) this device must accept any interference received, including interference that may cause undesired operation.

U.S. Responsible Party:	NEC-Mitsubishi Electronics Display of America, Inc.
Address:	500 Park Blvd, Suite 1100 Itasca, Illinois 60143
Tel. No.:	(630) 467-3000

Type of Product:	Computer Monitor
Equipment Classification:	Class B Peripheral
Model:	MultiSync LCD4010 (L404G6) / MultiSync LCD4610 (L464G7)



We hereby declare that the equipment specified above conforms to the technical standards as specified in the FCC Rules.

Windows is a registered trademark of Microsoft Corporation. NEC is a registered trademark of NEC Corporation. All other brands and product names are trademarks or registered trademarks of their respective owners.

NEC